



**EDITION  
JANVIER 2025**

**SANS PRIX**

**CATALOGUE**  
MENUISERIES MÉTALLIQUES

**416 solutions**

Fabricant expert du sur mesure à vos mesures

[WWW.VALENTESECURYSTAR.COM](http://WWW.VALENTESECURYSTAR.COM)

AVANT



APRÈS



# QUELQUES EXEMPLES

## 1 VANTAIL

Prix pour format hors tout 1030 x 2300 mm

### TOUT COMPRIS

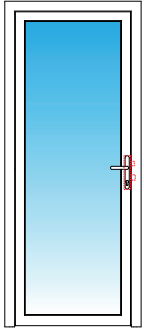

#### SERRURE 1 POINT PÊNE 1/2 TOUR

Ensemble béquille/tirage  
ou béquille/béquille  
sur plaque étroite

Joints EPDM fournis  
pour huisserie et pour vitrage

Époxy RAL 1 couleur au choix

### TOUT COMPRIS

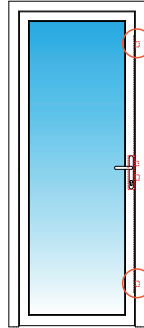

#### SERRURE 3 POINTS PÊNE 1/2 TOUR

Ensemble béquille/tirage  
ou béquille/béquille  
sur plaque étroite

Joints EPDM fournis  
pour huisserie et pour vitrage

Époxy RAL 1 couleur au choix

### TOUT COMPRIS

## VERSION CHABBATIQUE



La serrure qui équipe le bandeau est agréée par le Grand Rabbat de Paris pour une utilisation les jours de fête.

Entièrement sur mesure à vos mesures

### TOUT COMPRIS

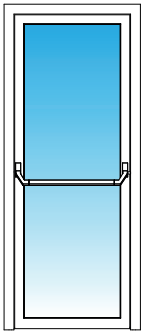

#### SERRURE ANTI PANIQUE 1 POINT

Joints EPDM fournis  
pour huisserie et pour vitrage

Époxy RAL 1 couleur au choix

### TOUT COMPRIS

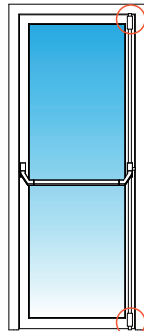

#### SERRURE ANTI PANIQUE 3 POINTS

Joints EPDM fournis  
pour huisserie et pour vitrage

Époxy RAL 1 couleur au choix

## FORMULE 1

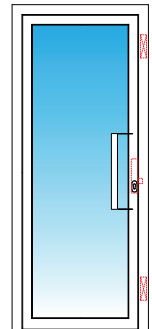

#### BANDEAU VENTOUSES INTÉGRÉ 2 X 300 KGS + SERRURE 1 POINT PÊNE PISTON

1 bâton acier HT 500 mm

Joints EPDM fournis  
pour huisserie  
et pour vitrage

Époxy RAL  
1 couleur au choix

### TOUT COMPRIS

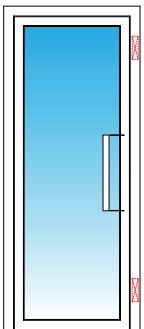

#### BANDEAU VENTOUSES INTÉGRÉ 2 X 300 KGS

1 bâton acier HT 500 mm

Joints EPDM fournis  
pour huisserie et pour vitrage

Époxy RAL 1 couleur au choix

### TOUT COMPRIS

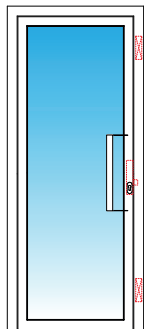

#### BANDEAU VENTOUSES INTÉGRÉ 2 X 300 KGS + SERRURE 1 POINT PÊNE DORMANT

1 bâton acier HT 500 mm

Joints EPDM fournis  
pour huisserie et pour vitrage

Époxy RAL 1 couleur au choix



Version chabbatique  
formule 1  
**pages 42 à 44**

Montage, Câblage et Paramétrage de l'électronique en usine **COMPRIS**

# QUELQUES EXEMPLES

## 2 VANTAUX

Prix pour format hors tout 1600 x 2300 mm

### TOUT COMPRIS

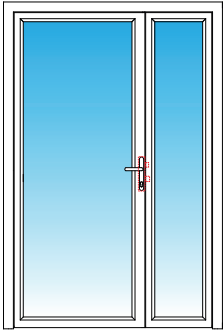

#### SERRURE 1 POINT PÊNE 1/2 TOUR

Ensemble béquille/tirage  
ou béquille/béquille  
sur plaque étroite

Verrous à coulisse encastrés  
sur semi-fixe

Joints EPDM fournis  
pour huisserie et pour vitrage

Époxy RAL 1 couleur au choix

### TOUT COMPRIS

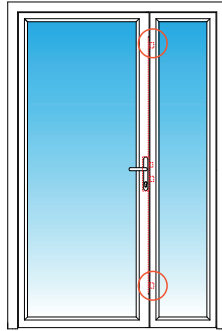

#### SERRURE 3 POINTS PÊNE 1/2 TOUR

Ensemble béquille/tirage  
ou béquille/béquille  
sur plaque étroite

Verrous à coulisse encastrés  
sur semi-fixe

Joints EPDM fournis  
pour huisserie et pour vitrage

Époxy RAL 1 couleur au choix

### TOUT COMPRIS

## VERSION CHABBATIQUE



La serrure qui équipe le bandeau est agréée par le Grand Rabbinate de Paris pour une utilisation les jours de fête.

110 coloris au choix selon nuancier RAL page 188

### TOUT COMPRIS

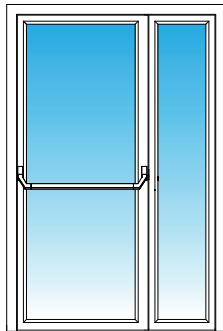

#### SERRURE ANTI PANIQUE 1 POINT

Verrous à coulisse

Joints EPDM fournis  
pour huisserie et pour vitrage

Époxy RAL 1 couleur au choix

### TOUT COMPRIS

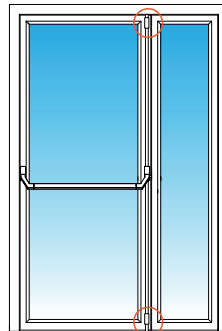

#### SERRURE ANTI PANIQUE 3 POINTS

Verrous à coulisse

Joints EPDM fournis  
pour huisserie et pour vitrage

Époxy RAL 1 couleur au choix

### FORMULE 1

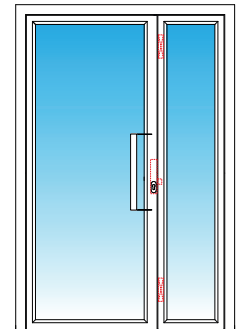

#### BANDEAU VENTOUSES INTÉGRÉ 2 X 300 KGS + SERRURE 1 POINT PÊNE PISTON

1 bâton acier HT 500 mm

Verrous à coulisse  
encastrés sur semi-fixe

Joints EPDM fournis  
pour huisserie  
et pour vitrage

Époxy RAL  
1 couleur au choix

Certifié **issue de secours** par le CNPP selon la norme NF S 61-93 page 186

### TOUT COMPRIS

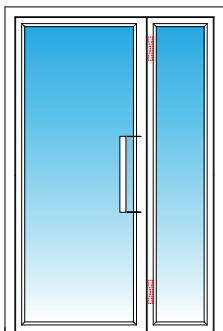

#### BANDEAU VENTOUSES INTÉGRÉ 2 X 300 KGS

1 bâton acier HT 500 mm

Verrous à coulisse encastrés  
sur semi-fixe

Joints EPDM fournis  
pour huisserie et pour vitrage

Époxy RAL 1 couleur au choix

### TOUT COMPRIS

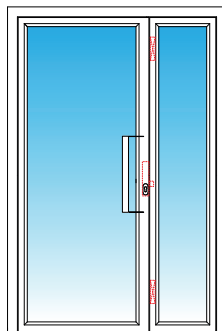

#### BANDEAU VENTOUSES INTÉGRÉ 2 X 300 KGS + SERRURE 1 POINT PÊNE DORMANT

1 bâton acier HT 500 mm

Verrous à coulisse encastrés  
sur semi-fixe

Joints EPDM fournis  
pour huisserie et pour vitrage

Époxy RAL 1 couleur au choix



Version chabbatique  
formule 1  
**pages 132 à 134**

Version **chabbatique** attestée par le Consistoire israélite de Paris page 187

# SOMMAIRE GÉNÉRAL

## Construisez et personnalisez vos menuiseries



**Les fermetures, les accessoires et les options ne sont pas compris dans les prix indiqués sur les 416 croquis.**

### ► SOMMAIRE DES MENUISERIES 1 VANTAIL TIRANT PAGES 8 à 9 - CROQUIS 1 à 104

<b>SEUL</b>  page 10	<b>FIXE LATÉRAL DROIT</b>  pages 12 à 13	<b>FIXE LATÉRAL GAUCHE</b>  pages 14 à 15	<b>FIXES LATÉRAUX</b>  pages 16 à 17
<b>IMPOSTE</b>  page 11	<b>FIXE LATÉRAL DROIT + IMPOSTE</b>  pages 18 à 23	<b>FIXE LATÉRAL GAUCHE + IMPOSTE</b>  pages 24 à 29	<b>FIXES LATÉRAUX + IMPOSTE</b>  pages 30 à 35

<b>BON DE COMMANDE EN 4 ÉTAPES</b>	<b>p 36 à 39</b>
TRAVERSE(S) SUPPLÉMENTAIRE(S)	p 40 à 41
BANDEAU VENTOUSES CHABBATIQUE	p 42 à 44
VITRAGE(S)	p 83







### ► SOMMAIRE DES MENUISERIES 1 VANTAIL POUSSANT PAGES 46 à 47 - CROQUIS 105 à 208

<b>SEUL</b>  page 48	<b>FIXE LATÉRAL DROIT</b>  pages 50 à 51	<b>FIXE LATÉRAL GAUCHE</b>  pages 52 à 53	<b>FIXES LATÉRAUX</b>  pages 54 à 55
<b>IMPOSTE</b>  page 49	<b>FIXE LATÉRAL DROIT + IMPOSTE</b>  pages 56 à 61	<b>FIXE LATÉRAL GAUCHE + IMPOSTE</b>  pages 62 à 67	<b>FIXES LATÉRAUX + IMPOSTE</b>  pages 68 à 73

<b>BON DE COMMANDE EN 4 ÉTAPES</b>	<b>p 74 à 77</b>
TRAVERSE(S) SUPPLÉMENTAIRE(S)	p 78 à 79
BANDEAU VENTOUSES CHABBATIQUE	p 80 à 82
VITRAGE(S)	p 83
QUELQUES RÉALISATIONS VALENTE SECURYSTAR	p 84 à 97

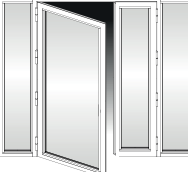



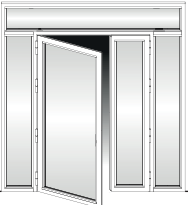



# 416 solutions techniques

## ► SOMMAIRE DES MENUISERIES 2 VANTAUX TIRANT PAGES 98 à 99 - CROQUIS 209 à 312

<b>SEUL</b>  page <b>100</b>	<b>FIXE LATÉRAL DROIT</b>  pages <b>102 à 103</b>	<b>FIXE LATÉRAL GAUCHE</b>  pages <b>104 à 105</b>	<b>FIXES LATÉRAUX</b>  pages <b>106 à 107</b>
<b>IMPOSTE</b>  page <b>101</b>	<b>FIXE LATÉRAL DROIT + IMPOSTE</b>  pages <b>108 à 113</b>	<b>FIXE LATÉRAL GAUCHE + IMPOSTE</b>  pages <b>114 à 119</b>	<b>FIXES LATÉRAUX + IMPOSTE</b>  pages <b>120 à 125</b>

<b>BON DE COMMANDE EN 4 ÉTAPES</b>	<b>p 126 à 129</b>
TRAVERSE(S) SUPPLÉMENTAIRE(S)	p 130 à 131
BANDEAU VENTOUSES CHABBATIQUE	p 132 à 134
VITRAGE(S)	p 135

## ► SOMMAIRE DES MENUISERIES 2 VANTAUX POUSSANT PAGES 136 à 137 - CROQUIS 313 à 416

<b>SEUL</b>  page <b>138</b>	<b>FIXE LATÉRAL DROIT</b>  pages <b>140 à 141</b>	<b>FIXE LATÉRAL GAUCHE</b>  pages <b>142 à 143</b>	<b>FIXES LATÉRAUX</b>  pages <b>144 à 145</b>
<b>IMPOSTE</b>  page <b>139</b>	<b>FIXE LATÉRAL DROIT + IMPOSTE</b>  pages <b>146 à 151</b>	<b>FIXE LATÉRAL GAUCHE + IMPOSTE</b>  pages <b>152 à 157</b>	<b>FIXES LATÉRAUX + IMPOSTE</b>  pages <b>158 à 163</b>

<b>BON DE COMMANDE EN 4 ÉTAPES</b>	<b>p 164 à 167</b>
TRAVERSE(S) SUPPLÉMENTAIRE(S)	p 168 à 169
BANDEAU VENTOUSES CHABBATIQUE	p 170 à 172
VITRAGE(S)	p 173
QUELQUES RÉALISATIONS VALENTE SECURYSTAR	p 174 à 183
CYLINDRE DE HAUTE ET TRÈS HAUTE SÉCURITÉ	p 184
VARIURE ET PERSONNALISATION	p 185
CERTIFICAT ISSUE DE SECOURS DÉLIVRÉ PAR LE CNPP ( <i>Centre National de Prévention et de Protection</i> )	p 186
ATTESTATION DÉLIVRÉE PAR LE CONSISTOIRE ISRAËLITE DE PARIS ( <i>Chabbatique</i> )	p 187
NUANCIER RAL 110 COLORIS	p 188 à 189
CONDITIONS GÉNÉRALES DE VENTE	p 190
FRAIS DE PORT	p 191

## Sommaire des 104 solutions en tirant

**SEUL**

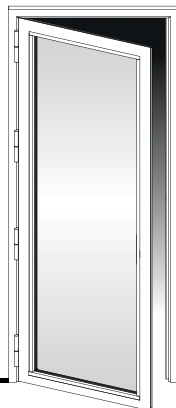

*vous êtes à l'intérieur, vous tirez vers l'intérieur*

page **10**

**FIXE LATÉRAL DROIT**

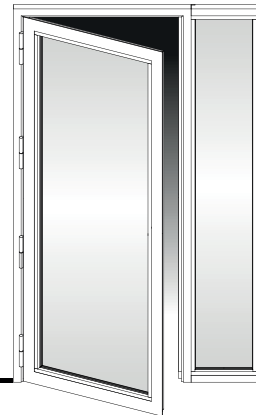

*vous êtes à l'intérieur, vous tirez vers l'intérieur*

pages **12 à 13**

**IMPOSTE**

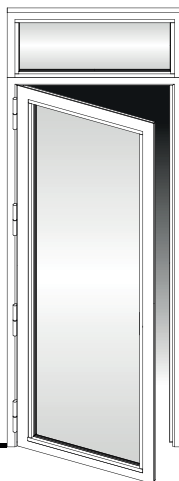

*vous êtes à l'intérieur, vous tirez vers l'intérieur*

page **11**

**FIXE LATÉRAL DROIT + IMPOSTE**



*vous êtes à l'intérieur, vous tirez vers l'intérieur*

pages **18 à 23**

► **CROQUIS 1 à 104**

**FIXE LATÉRAL GAUCHE**

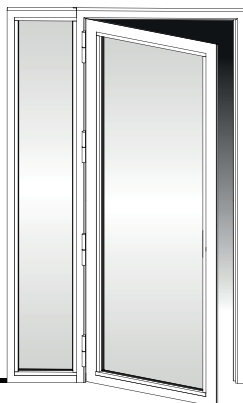

*vous êtes à l'intérieur, vous tirez vers l'intérieur*

pages **14 à 15**

**FIXES LATÉRAUX**



*vous êtes à l'intérieur, vous tirez vers l'intérieur*

pages **16 à 17**

**FIXE LATÉRAL GAUCHE + IMPOSTE**

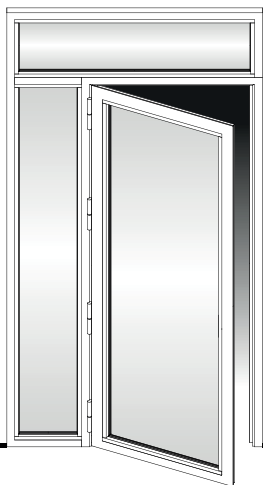

*vous êtes à l'intérieur, vous tirez vers l'intérieur*

pages **24 à 29**

**FIXES LATÉRAUX + IMPOSTE**

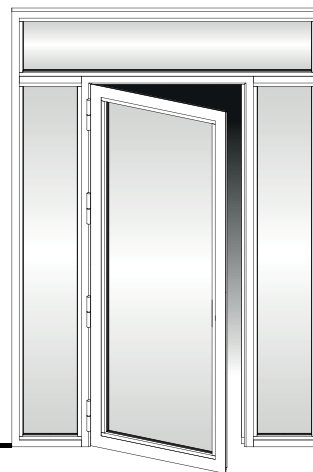

*vous êtes à l'intérieur, vous tirez vers l'intérieur*

pages **30 à 35**

# PORTE 1 VANTAIL EN TIRANT

Prix pour **L**argeur **T**otale jusqu'à 1030 mm, **L**argeur **P**assage **E**ntre **A**iles 900 mm

Prix pour **H**auteur **T**otale jusqu'à 2300 mm - **A**utre(s) format(s), plus-value, nous consulter

► **L**ARGEUR : **LT** = **L**argeur **T**otale      **LPEA** = **L**argeur **P**assage **E**ntre **A**iles

► **H**AUTEUR : **HT** = **H**auteur **T**otale      **TH1** = **T**raverse **H**auteur **1**

## ► SANS TRAVERSE

**N° 1**  
Gauche tirant

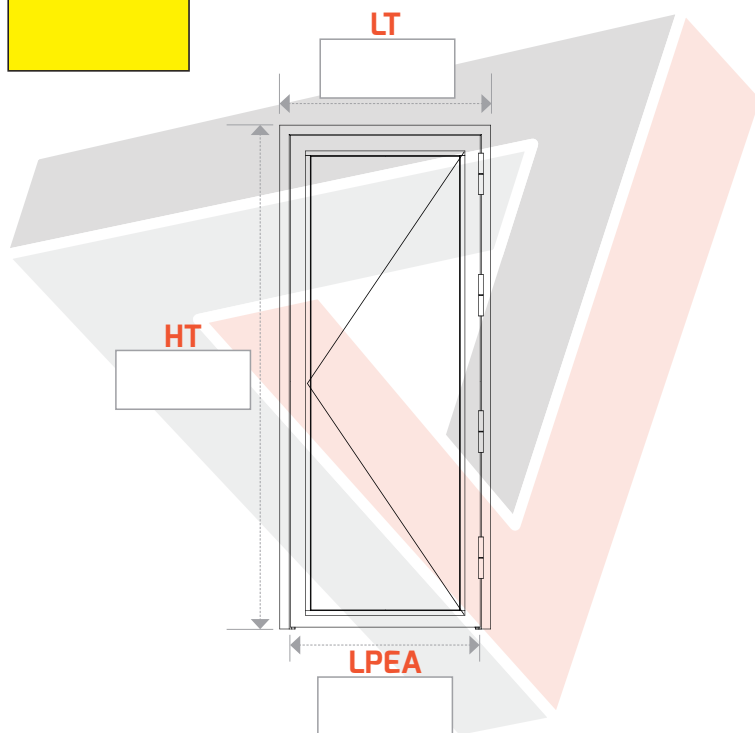

**N° 2**  
Droite tirant

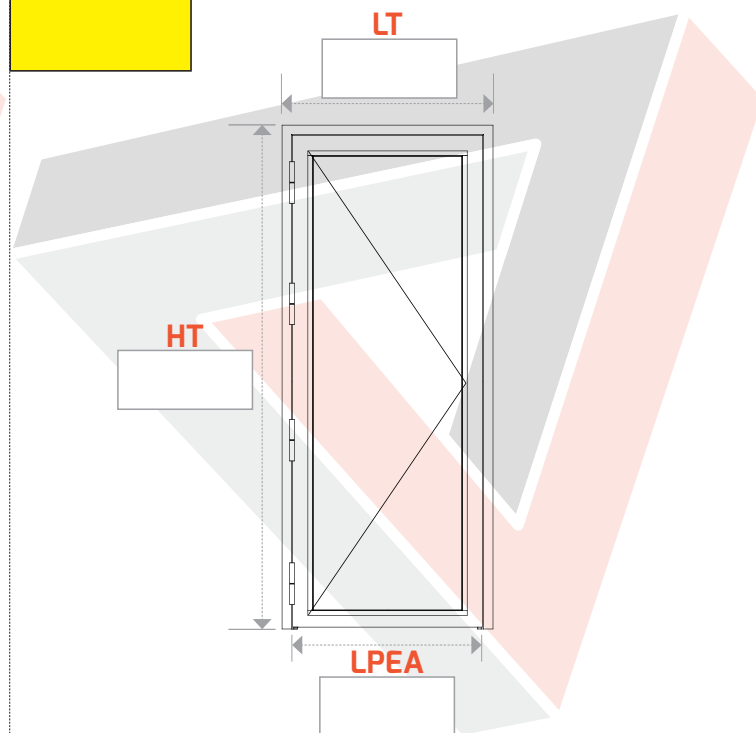

## ► AVEC 1 TRAVERSE SUR L'OUVRANT

**N° 3**  
Gauche tirant

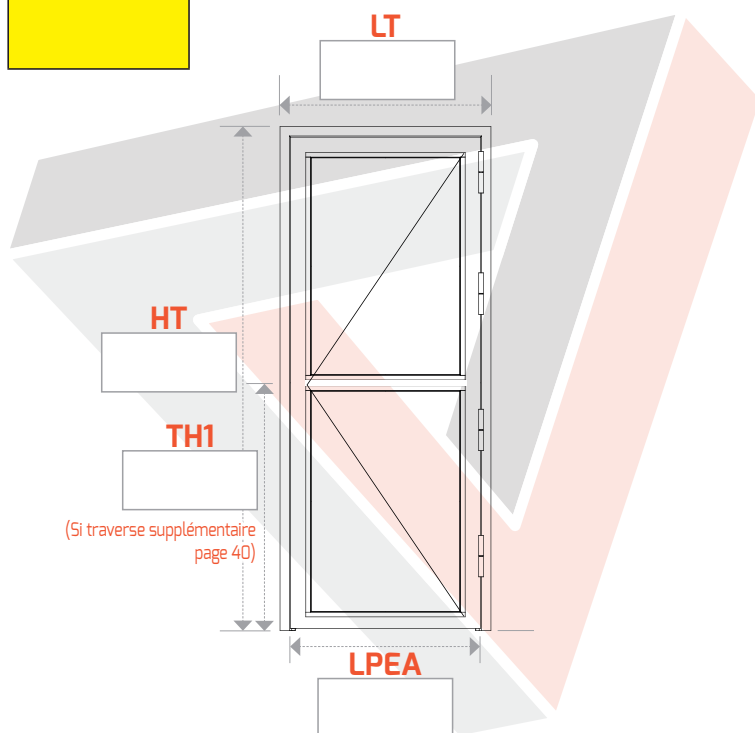

**N° 4**  
Droite tirant

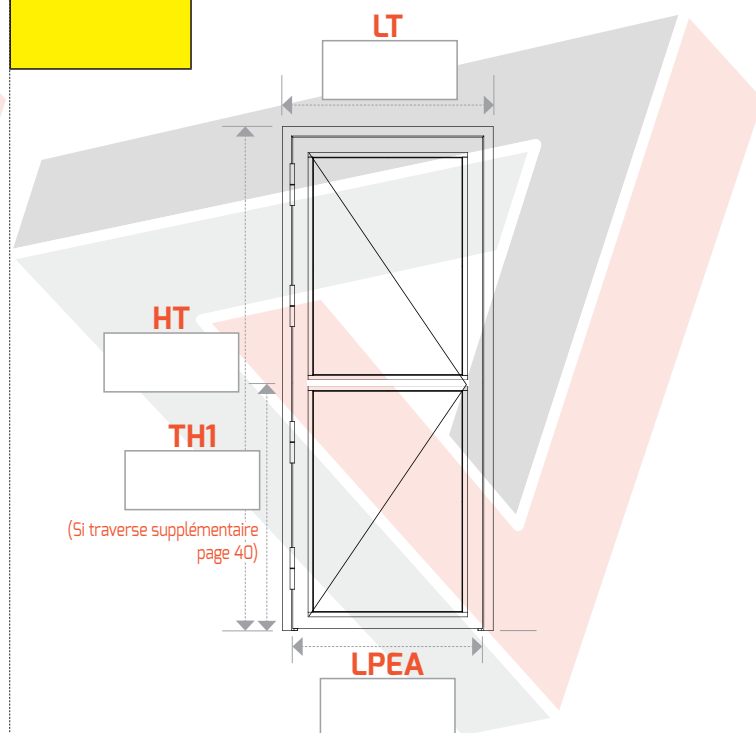

# PORTE 1 VANTAIL EN TIRANT AVEC IMPOSTE

Prix pour **L**argeur **T**otale jusqu'à 1030 mm, **L**argeur **P**assage **E**ntre **A**iles 900 mm

Prix pour **H**auteur **T**otale jusqu'à 2800 mm - Autre(s) format(s), plus-value, nous consulter

► **LARGEUR** : **LT** = Largeur **T**otale

**LPEA** = Largeur **P**assage **E**ntre **A**iles

► **HAUTEUR** : **HT** = Hauteur **T**otale

**HTAI** = Hauteur **T**otale **A**vant **I**mposte

**HI** = Hauteur **I**mposte

**TH1** = **T**raverse **H**auteur **1**

## ► SANS TRAVERSE

**N° 5**  
Gauche tirant

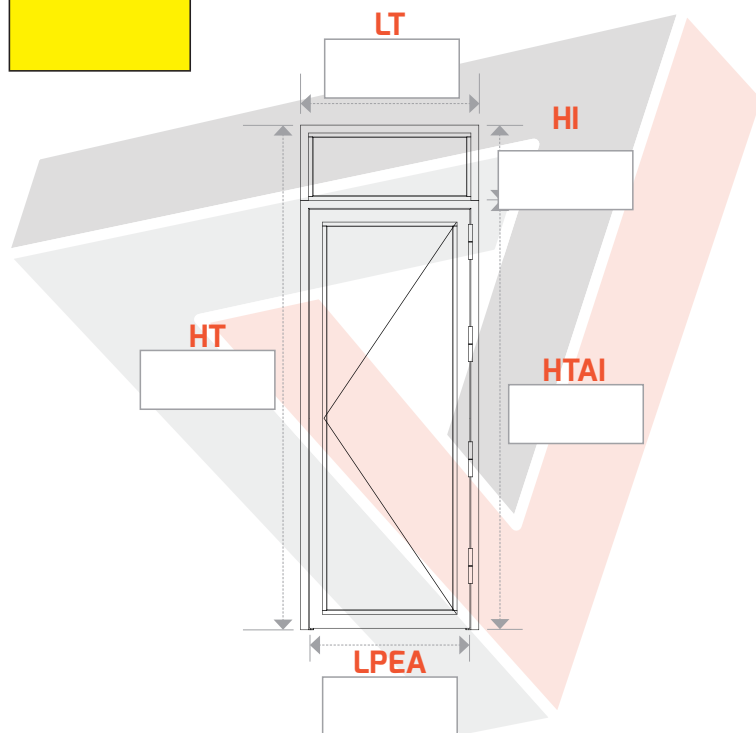

**N° 6**  
Droite tirant

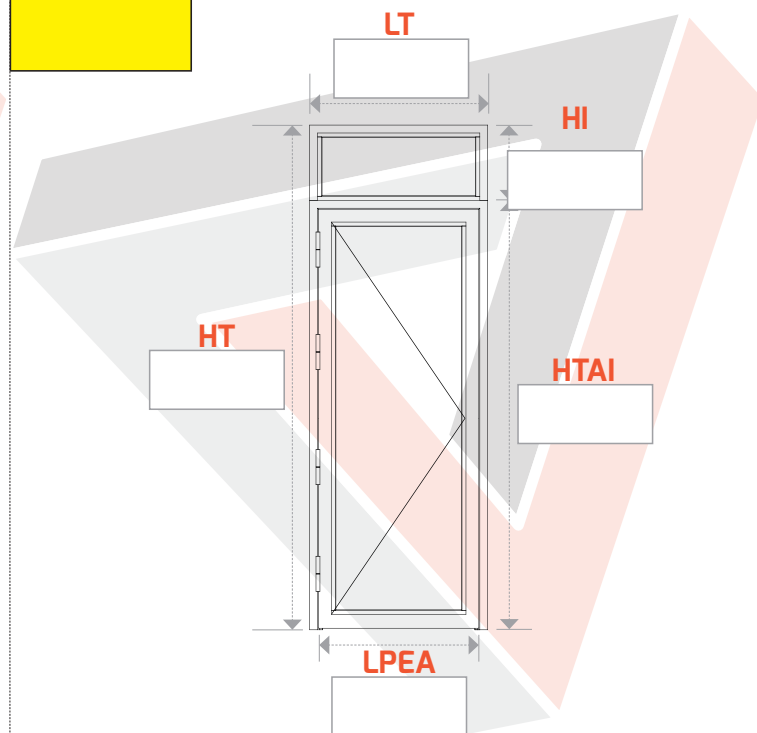

## ► AVEC 1 TRAVERSE SUR L'OUVRANT

**N° 7**  
Gauche tirant

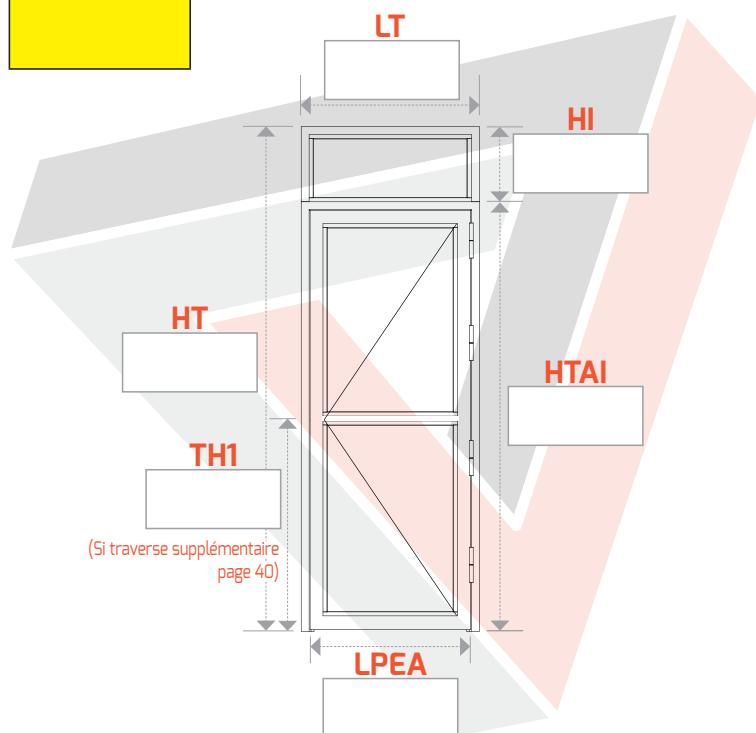

**N° 8**  
Droite tirant

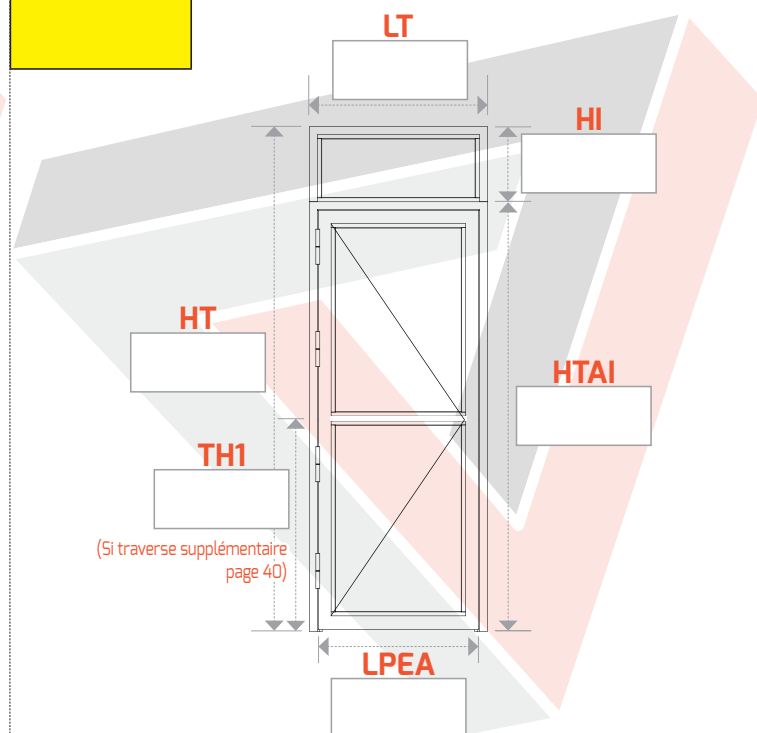

► **Formulaire de commande pages 36 à 39**

# PORTE 1 VANTAIL EN TIRANT AVEC FIXE LATÉRAL DROIT

Prix pour **L**argeur **T**otale jusqu'à 1600 mm, **L**argeur **P**assage **E**ntre **A**iles 900 mm

Prix pour **H**auteur **T**otale jusqu'à 2300 mm - **A**utre(s) format(s), plus-value, nous consulter

► **L**ARGEUR : **LT** = **L**argeur **T**otale

**LPEA** = **L**argeur **P**assage **E**ntre **A**iles

**LFD** = # **L**a différence

► **H**AUTEUR : **HT** = **H**auteur **T**otale

**TH1** = **T**raverse **H**auteur **1**

## ► SANS TRAVERSE

**N° 9**  
Gauche tirant

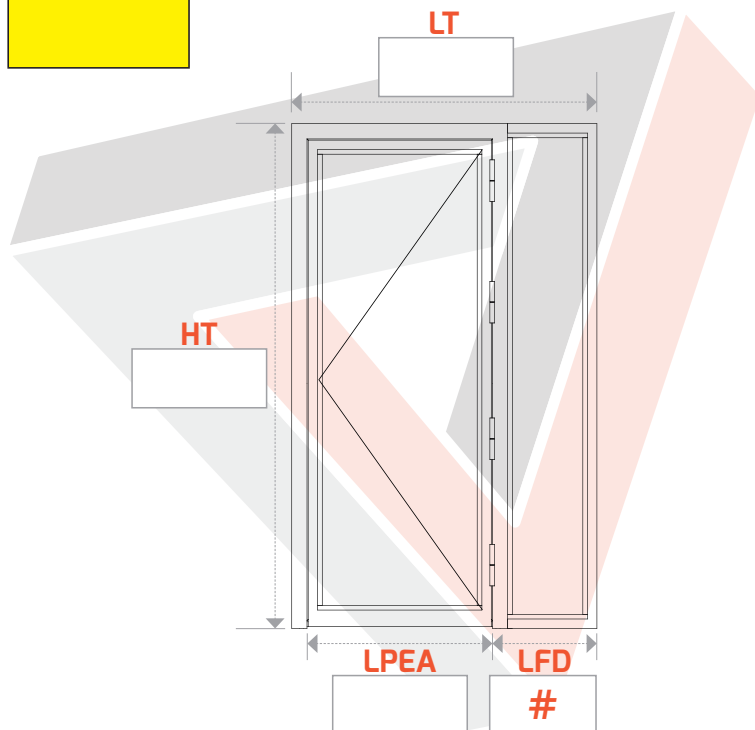

**N° 10**  
Droite tirant

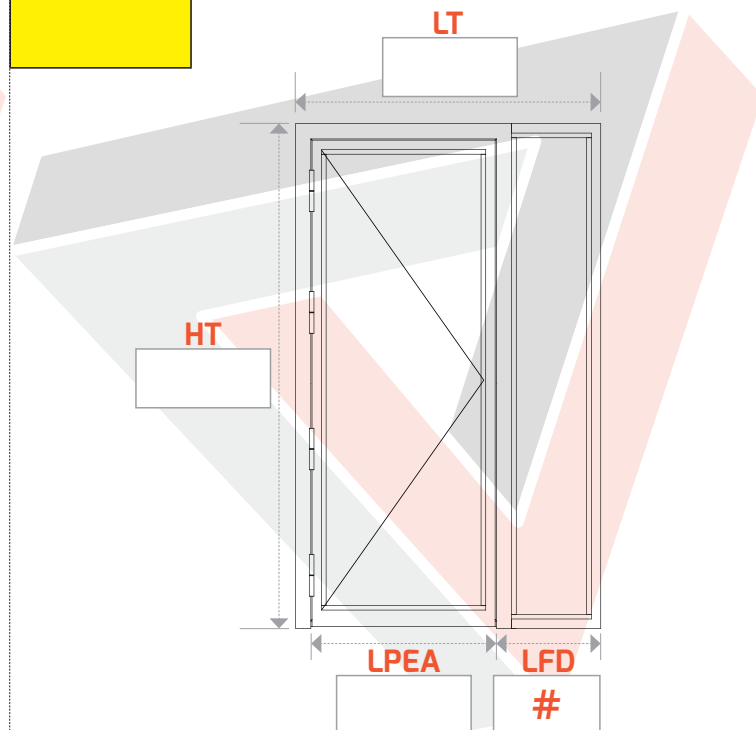

## ► AVEC 2 TRAVERSESES : OUVRANT ET FIXE LATÉRAL DROIT

**N° 11**  
Gauche tirant

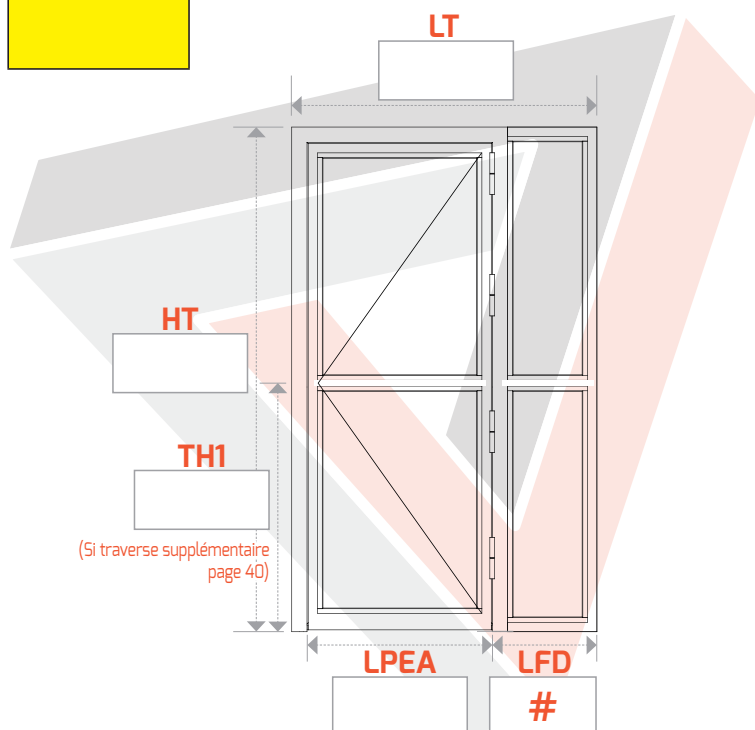

**N° 12**  
Droite tirant

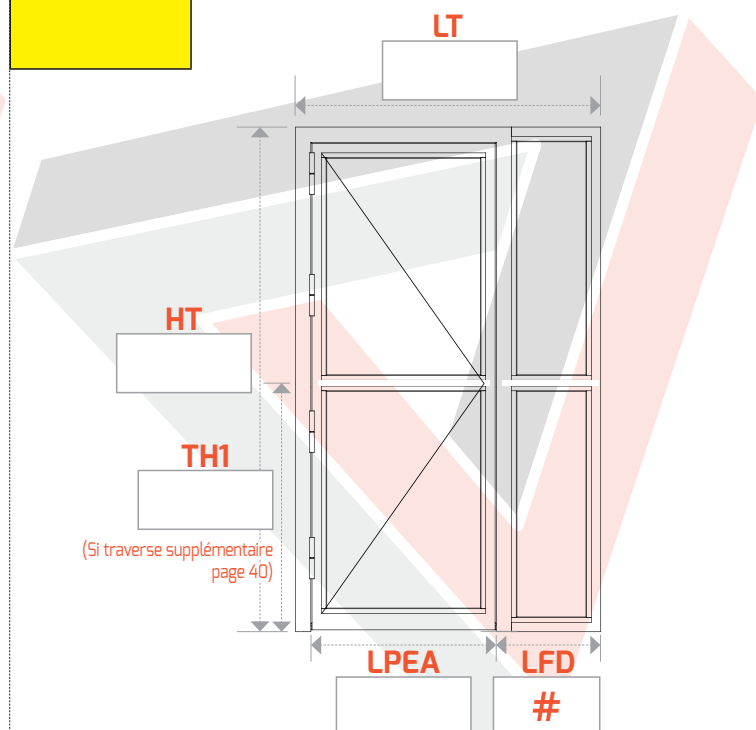

# PORTE 1 VANTAIL EN TIRANT AVEC FIXE LATÉRAL DROIT

Prix pour **L**argeur **T**otale jusqu'à 1600 mm, **L**argeur **P**assage **E**ntre **A**iles 900 mm

Prix pour **H**auteur **T**otale jusqu'à 2300 mm - Autre(s) format(s), plus-value, nous consulter

► **L**ARGEUR : **LT** = Largeur **T**otale

**LPEA** = Largeur **P**assage **E**ntre **A**iles

**LFD** = # La différence

► **H**AUTEUR : **HT** = Hauteur **T**otale

**TH1** = Traverse Hauteur 1

## ► AVEC 1 TRAVERSE SUR L'OUVRANT

**N° 13**  
Gauche tirant

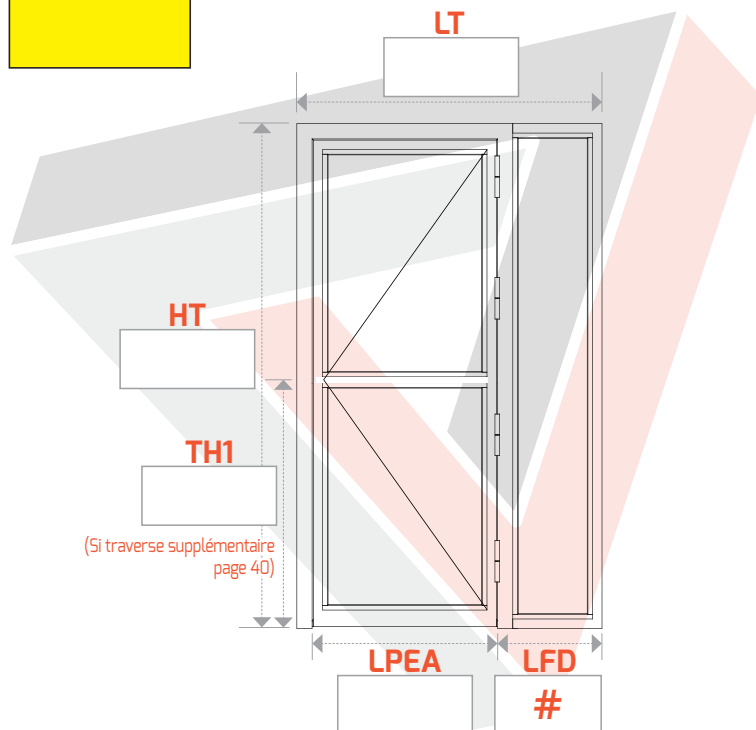

**N° 14**  
Droite tirant

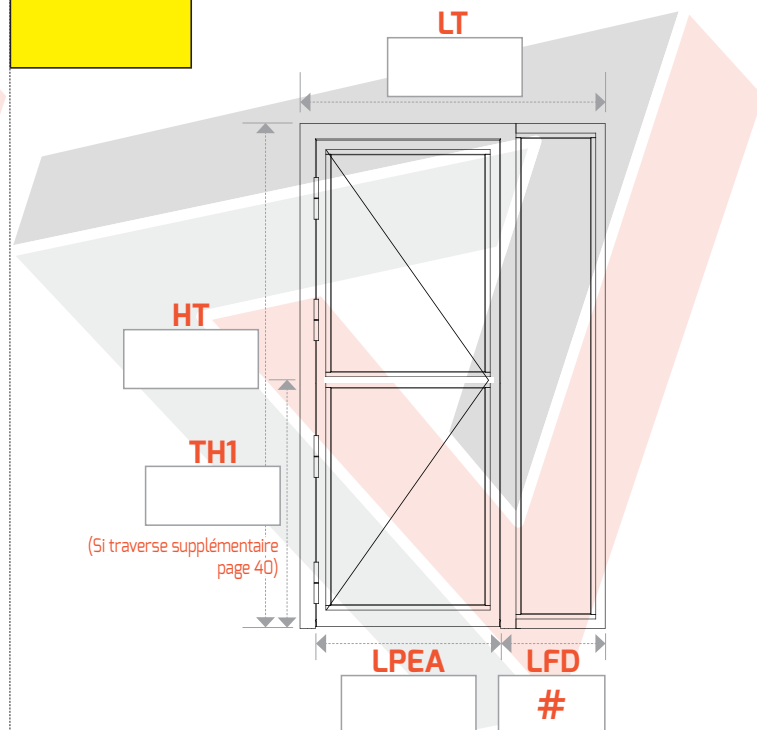

## ► AVEC 1 TRAVERSE SUR LE FIXE LATÉRAL DROIT

**N° 15**  
Gauche tirant

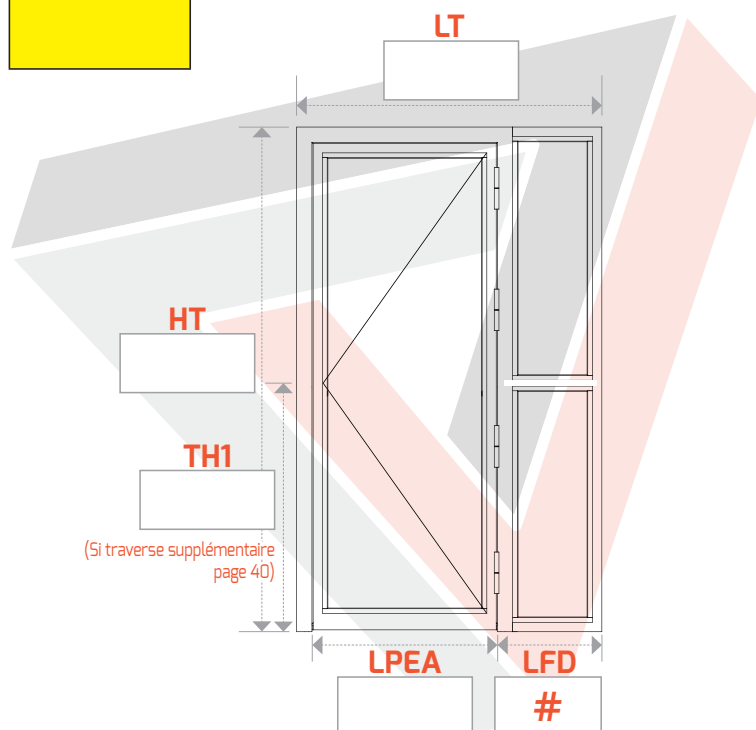

**N° 16**  
Droite tirant

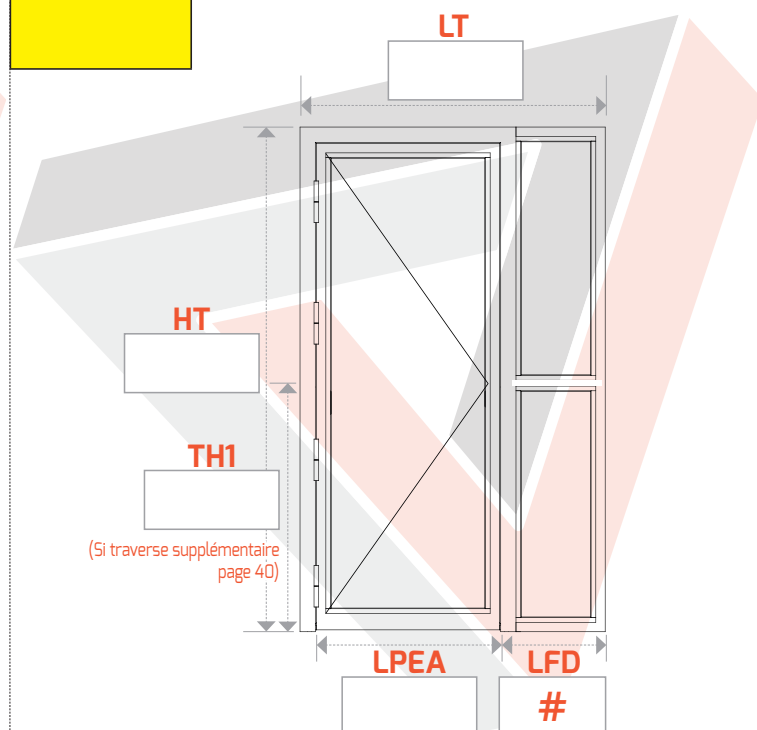

► Formulaire de commande pages 36 à 39

# PORTE 1 VANTAIL EN TIRANT AVEC FIXE LATÉRAL GAUCHE

Prix pour **L**argeur **T**otale jusqu'à 1600 mm, **L**argeur **P**assage **E**ntre **A**iles 900 mm

Prix pour **H**auteur **T**otale jusqu'à 2300 mm - **A**utre(s) format(s), plus-value, nous consulter

► **L**ARGEUR : **LT** = **L**argeur **T**otale

**LPEA** = **L**argeur **P**assage **E**ntre **A**iles

**LFG** = # **L**a différence

► **H**AUTEUR : **HT** = **H**auteur **T**otale

**TH1** = **T**raverse **H**auteur **1**

## ► SANS TRAVERSE

**N° 17**

Gauche tirant

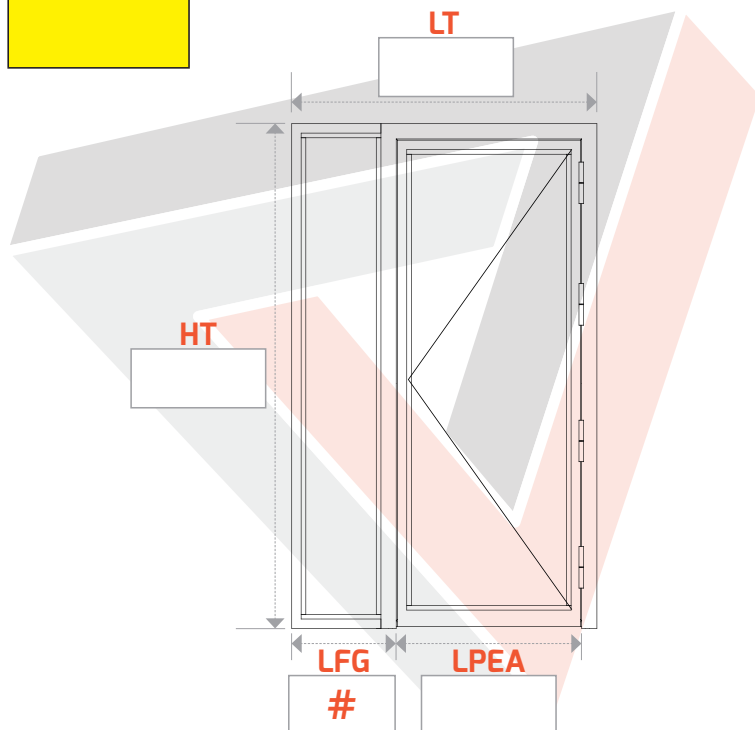

**N° 18**

Droite tirant

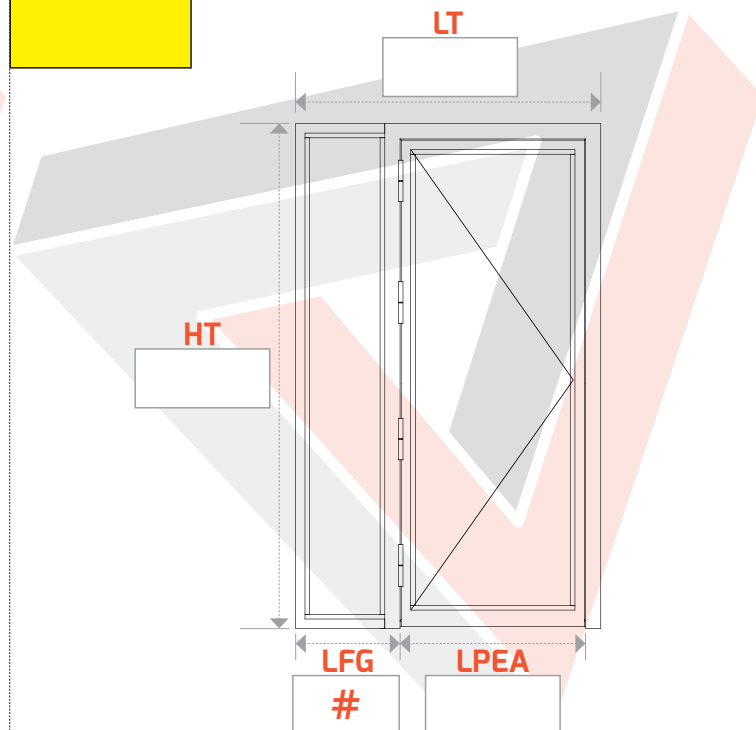

## ► AVEC 2 TRAVERSES : OUVRANT ET FIXE LATÉRAL GAUCHE

**N° 19**

Gauche tirant

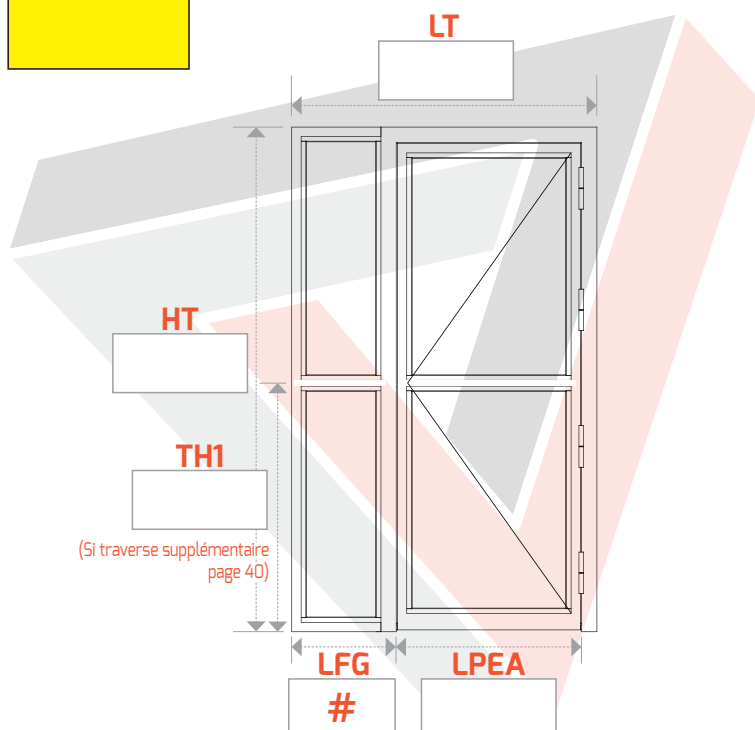

**N° 20**

Droite tirant

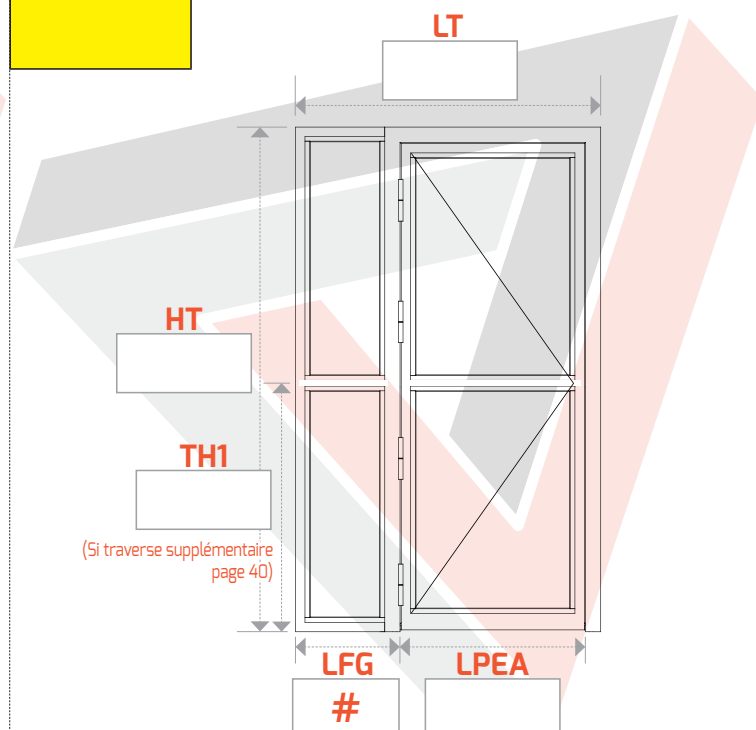

# PORTE 1 VANTAIL EN TIRANT AVEC FIXE LATÉRAL GAUCHE

Prix pour **L**argeur **T**otale jusqu'à 1600 mm, **L**argeur **P**assage **E**ntre **A**iles 900 mm

Prix pour **H**auteur **T**otale jusqu'à 2300 mm - Autre(s) format(s), plus-value, nous consulter

► **L**ARGEUR : **LT** = Largeur **T**otale

**LPEA** = Largeur **P**assage **E**ntre **A**iles

**LFG** = # La différence

► **H**AUTEUR : **HT** = Hauteur **T**otale

**TH1** = Traverse **H**auteur **1**

## ► AVEC 1 TRAVERSE SUR L'OUVRANT

**N° 21**  
Gauche tirant

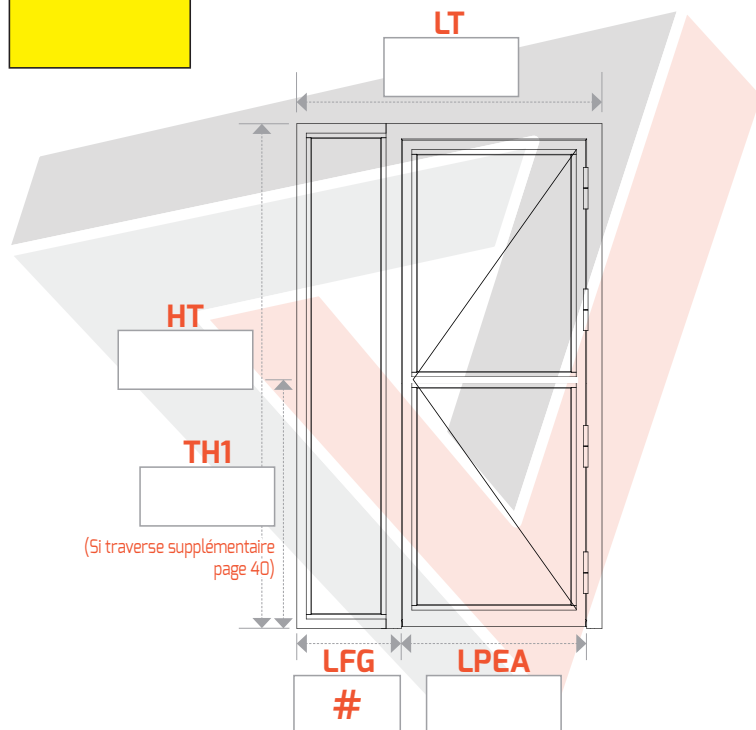

**N° 22**  
Droite tirant

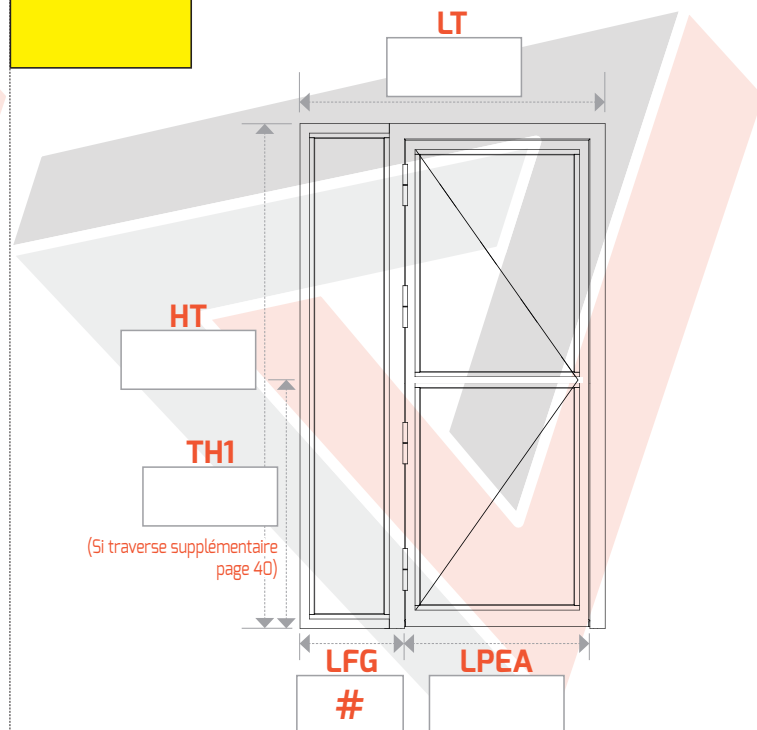

## ► AVEC 1 TRAVERSE SUR LE FIXE LATÉRAL GAUCHE

**N° 23**  
Gauche tirant

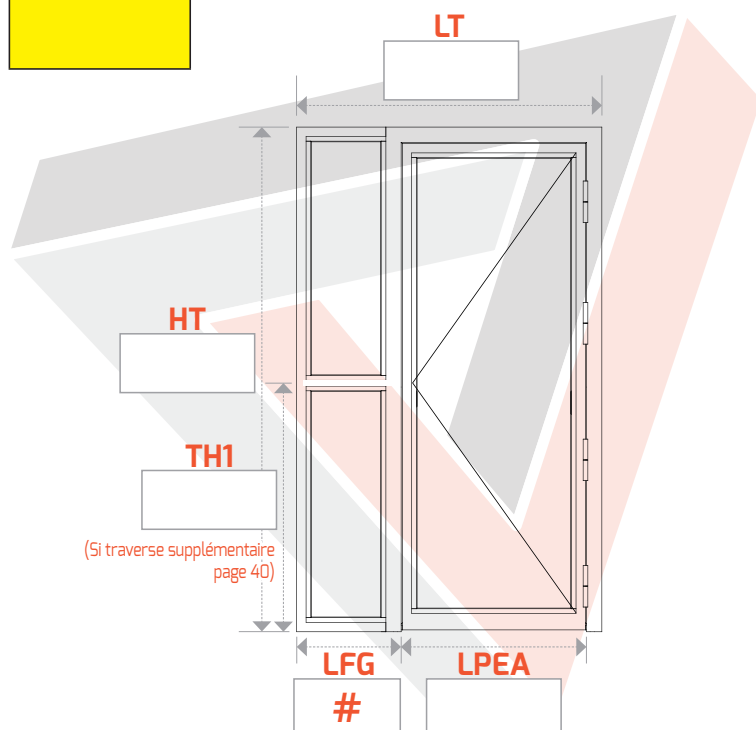

**N° 24**  
Droite tirant

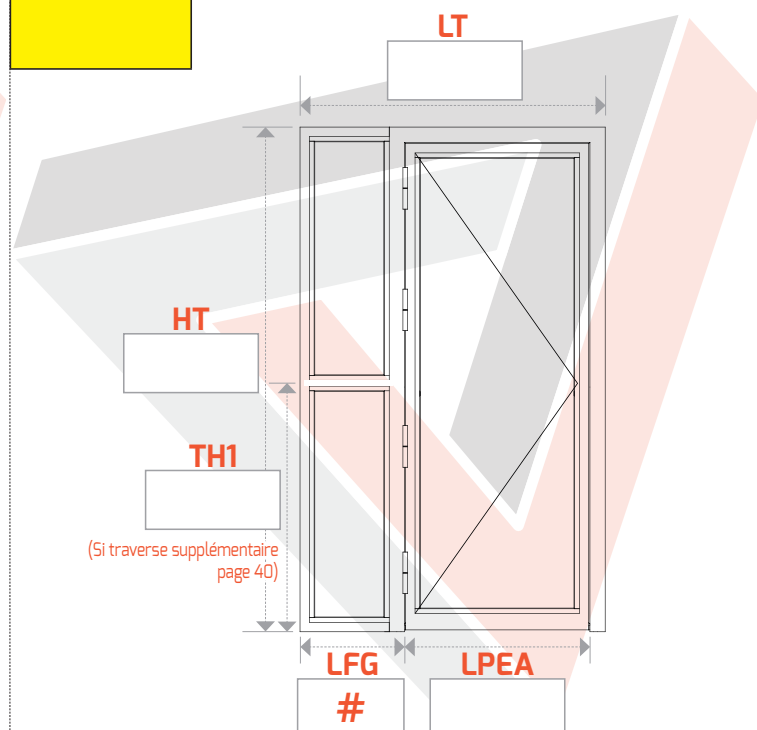

► **Formulaire de commande pages 36 à 39**

# PORTE 1 VANTAIL EN TIRANT AVEC FIXES LATÉRAUX

Prix pour **L**argeur **T**otale jusqu'à 2000 mm, **L**argeur **P**assage **E**ntre **A**iles 900 mm

Prix pour **H**auteur **T**otale jusqu'à 2300 mm - **A**utre(s) format(s), plus-value, nous consulter

► **L**ARGEUR : **LT** = **L**argeur **T**otale

**LPEA** = **L**argeur **P**assage **E**ntre **A**iles

**LFD** = **L**argeur **F**ixe **D**roit

**LFG** = **L**argeur **F**ixe **G**auche

► **H**AUTEUR : **HT** = **H**auteur **T**otale

**TH1** = **T**raverse **H**auteur **1**

## ► SANS TRAVERSE

**N° 25**  
Gauche tirant

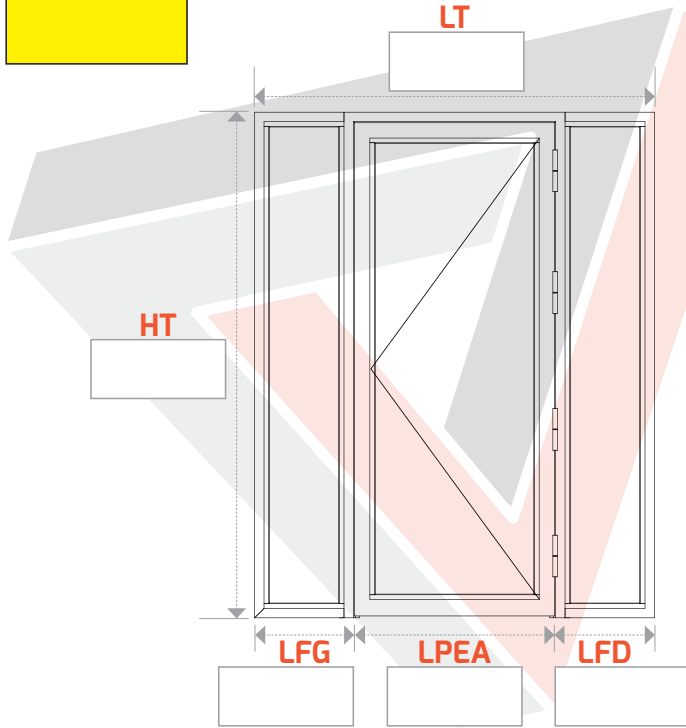

**N° 26**  
Droite tirant

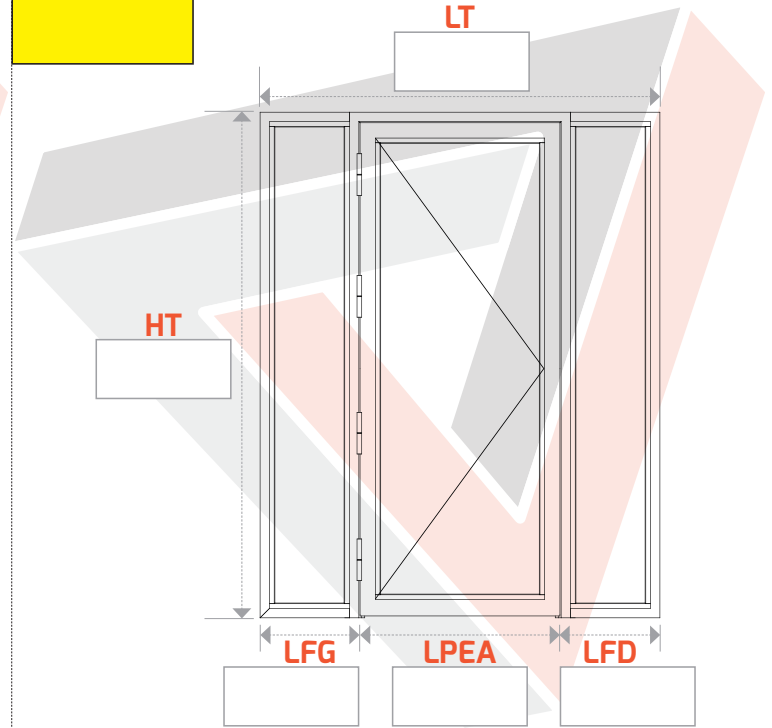

## ► AVEC 3 TRAVERSESES : OUVRANT ET FIXES LATÉRAUX

**N° 27**  
Gauche tirant

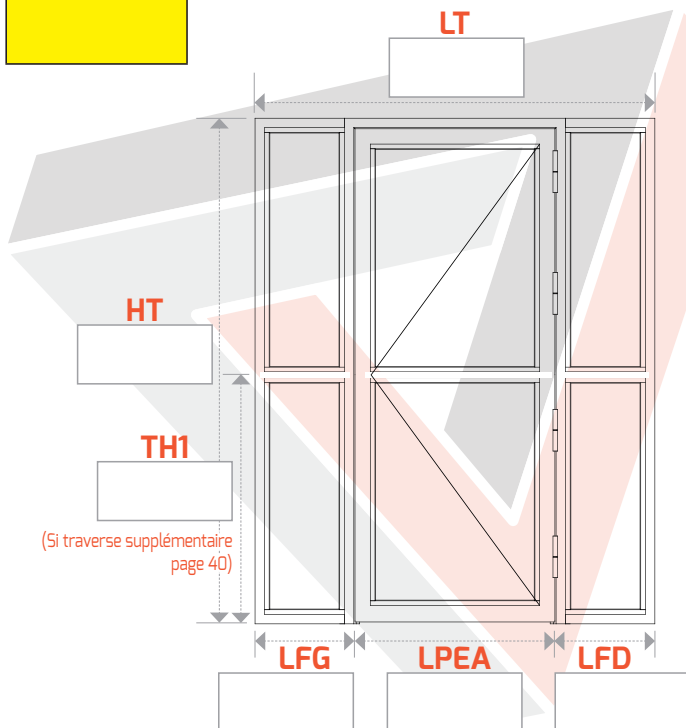

**N° 28**  
Droite tirant

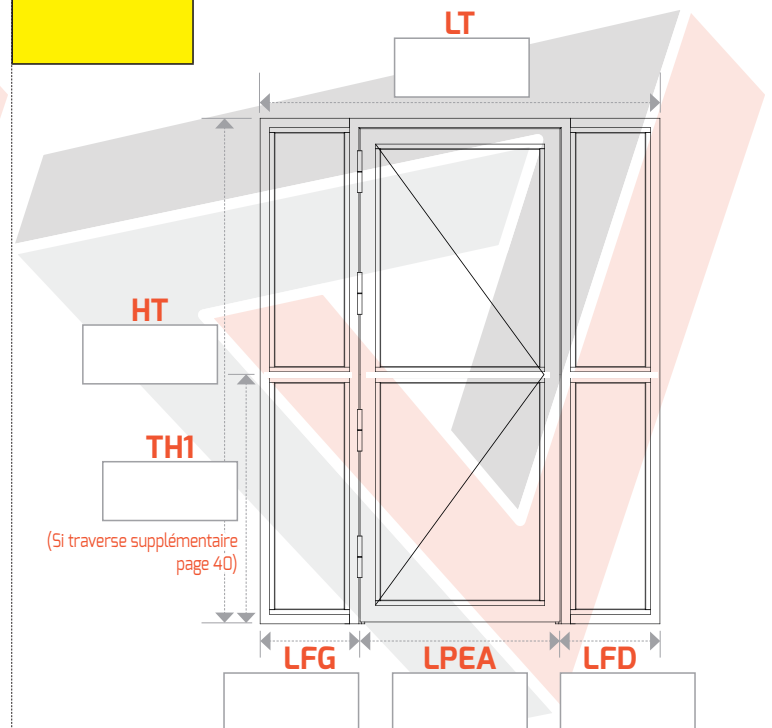

# PORTE 1 VANTAIL EN TIRANT AVEC FIXES LATÉRAUX

Prix pour **L**argeur **T**otale jusqu'à 2000 mm, **L**argeur **P**assage **E**ntre **A**iles 900 mm

Prix pour **H**auteur **T**otale jusqu'à 2300 mm - Autre(s) format(s), plus-value, nous consulter

► **L**ARGEUR : **LT** = Largeur **T**otale

**LPEA** = Largeur **P**assage **E**ntre **A**iles

**LFD** = Largeur **F**ixe **D**roit

**LFG** = Largeur **F**ixe **G**auche

► **H**AUTEUR : **HT** = Hauteur **T**otale

**TH1** = Traverse **H**auteur **1**

## ► AVEC 1 TRAVERSE SUR L'OUVRANT

**N° 29**  
Gauche tirant

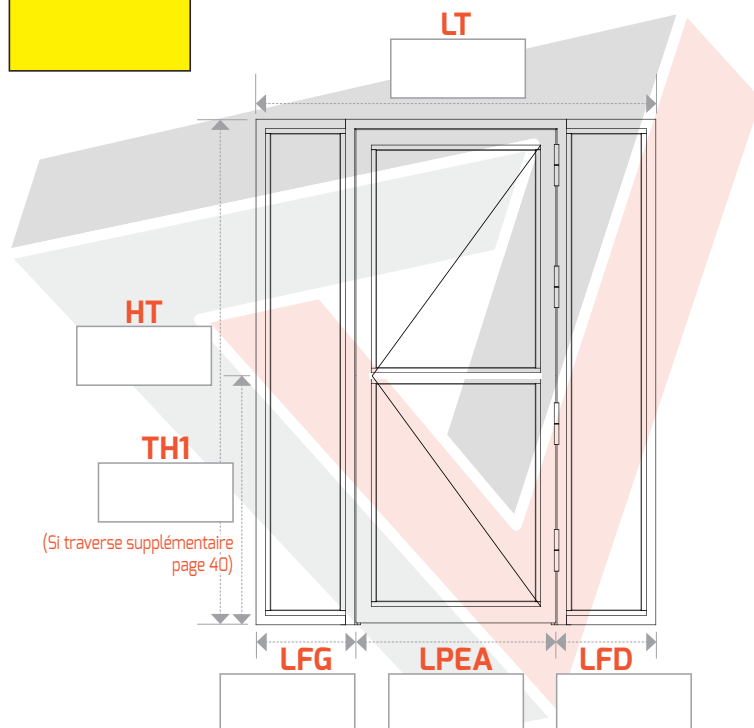

**N° 30**  
Droite tirant

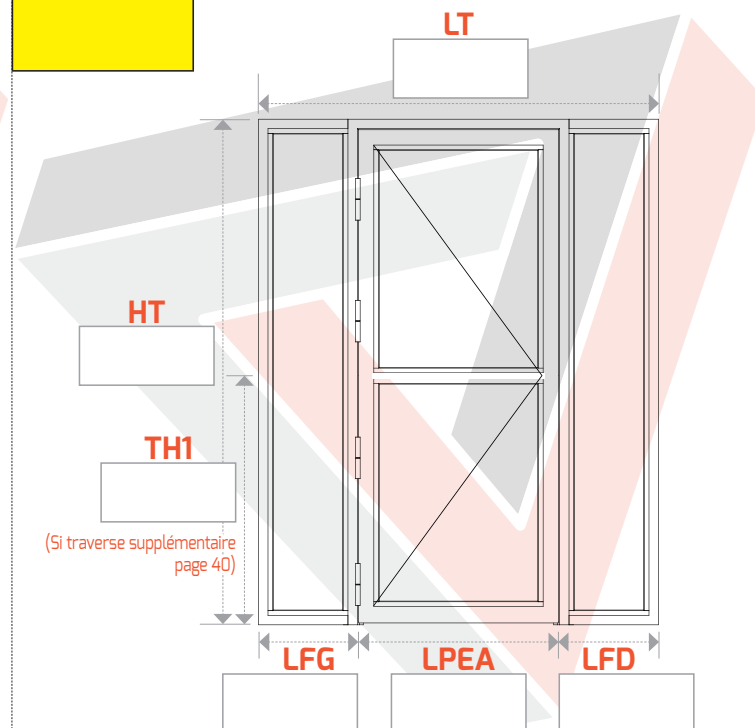

## ► AVEC 1 TRAVERSE SUR CHAQUE FIXE LATÉRAL

**N° 31**  
Gauche tirant

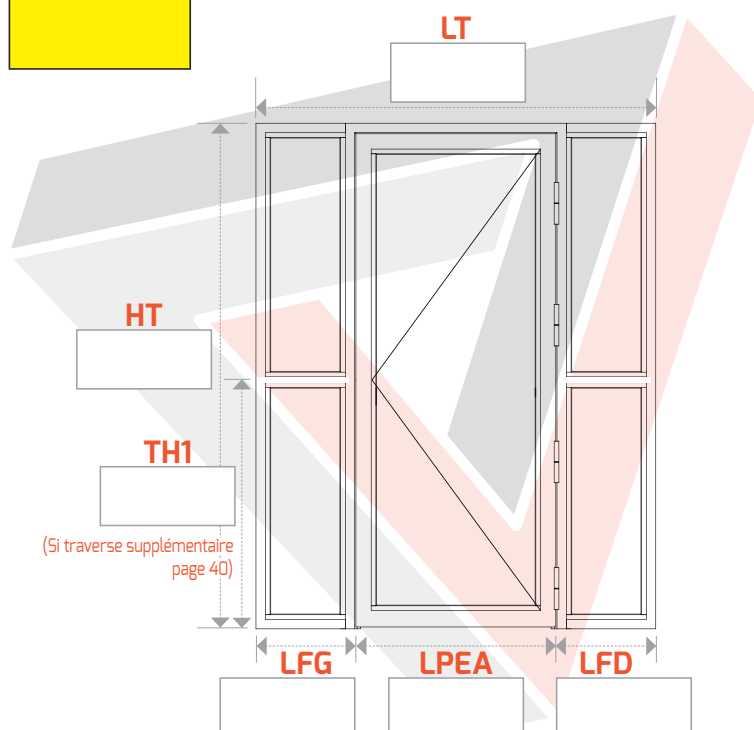

**N° 32**  
Droite tirant

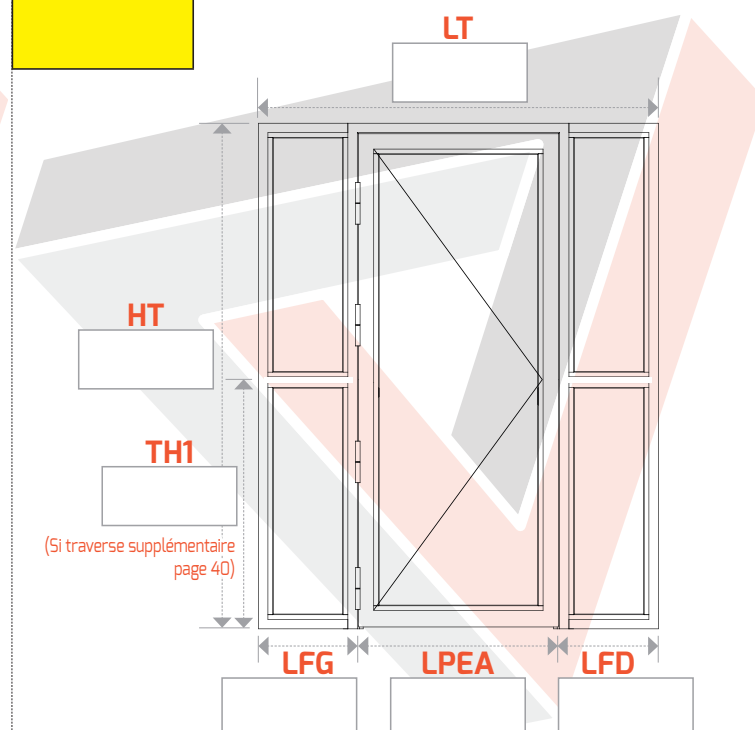

► **Formulaire de commande pages 36 à 39**

# PORTE 1 VANTAIL EN TIRANT AVEC FIXE LATÉRAL DROIT + IMPOSTE

Prix pour **L**argeur **T**otale jusqu'à 1600 mm, **L**argeur **P**assage **E**ntre **A**iles 900 mm

Prix pour **H**auteur **T**otale jusqu'à 2800 mm - Autre(s) format(s), plus-value, nous consulter

► **L**ARGEUR : **LT** = **L**argeur **T**otale

**LPEA** = **L**argeur **P**assage **E**ntre **A**iles

**LFD** = # **L**a différence

► **H**AUTEUR : **HT** = **H**auteur **T**otale

**HTAI** = **H**auteur **T**otale **A**vant **I**mposte

**HI** = **H**auteur **I**mposte

**TH1** = **T**raverse **H**auteur **1**

## ► SANS TRAVERSE

**N° 33**  
Gauche tirant

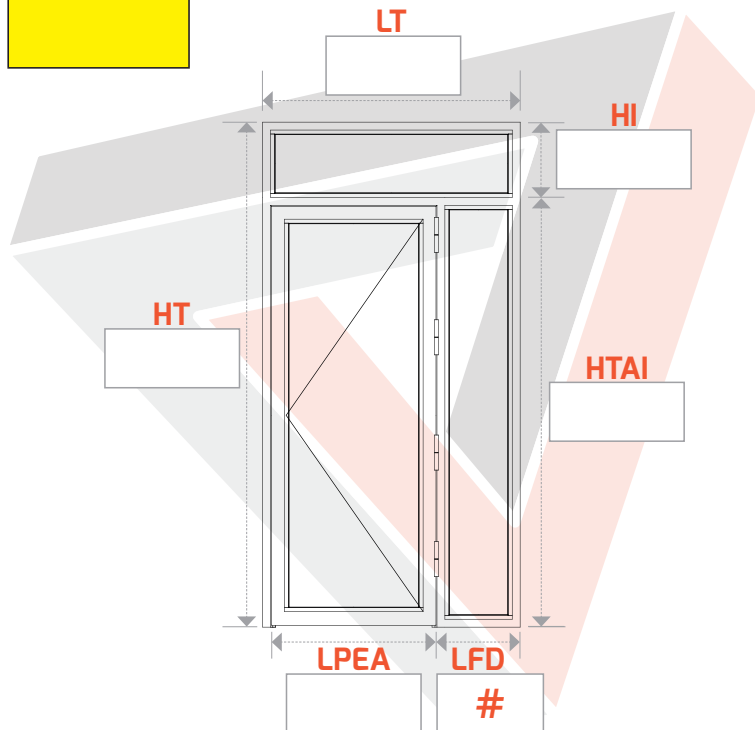

**N° 34**  
Droite tirant

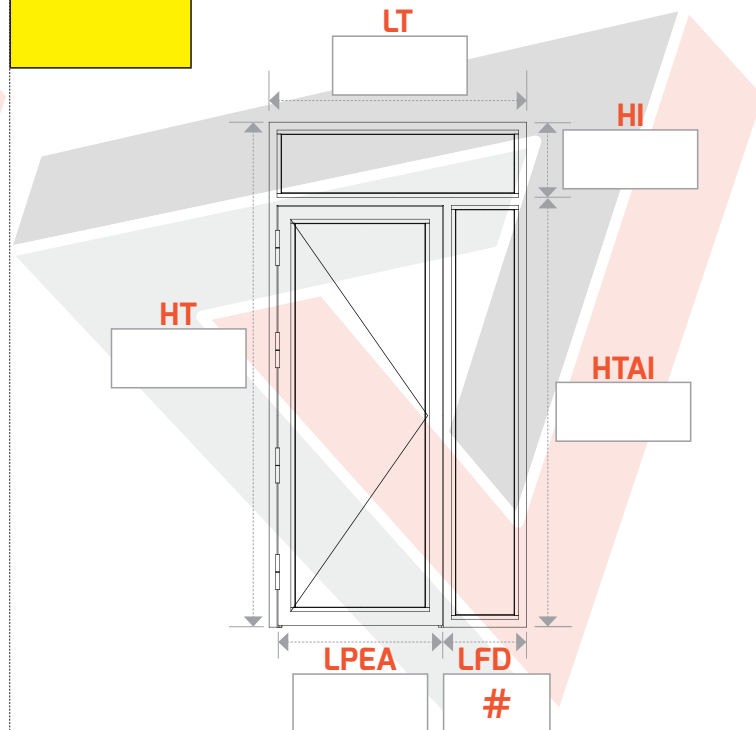

## ► AVEC 2 TRAVERSES : OUVRANT ET FIXE LATÉRAL DROIT

**N° 35**  
Gauche tirant

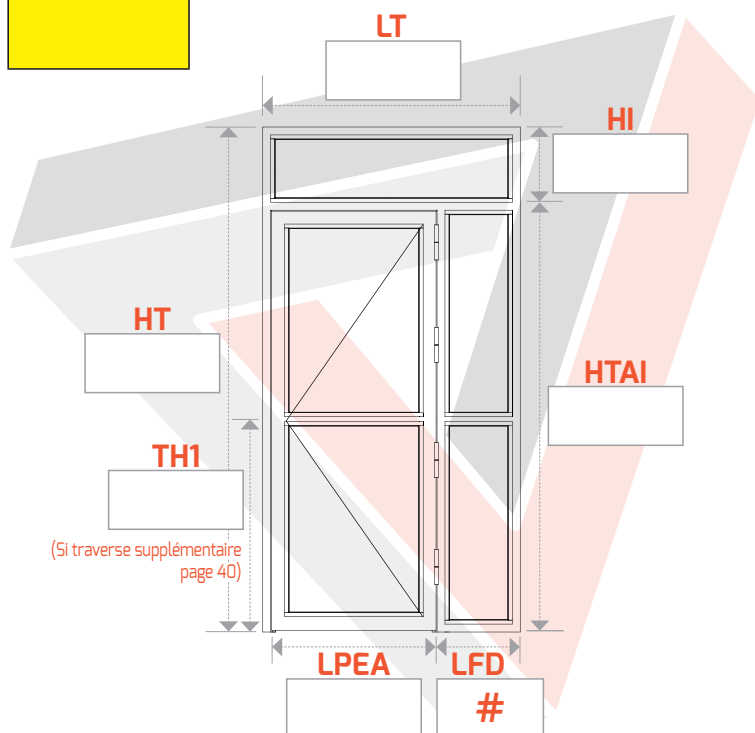

**N° 36**  
Droite tirant

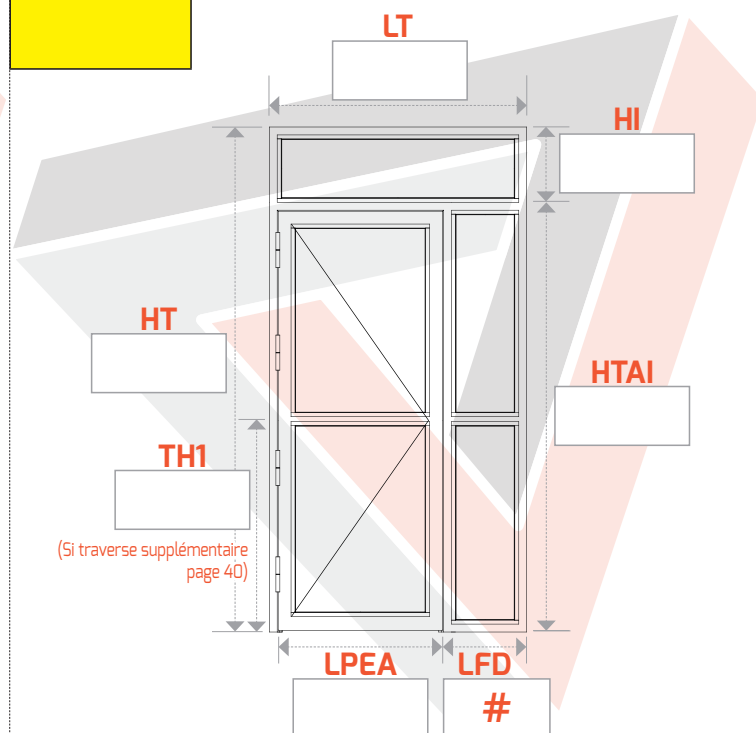

# PORTE 1 VANTAIL EN TIRANT AVEC FIXE LATÉRAL DROIT + IMPOSTE

Prix pour **L**argeur **T**otale jusqu'à 1600 mm, **L**argeur **P**assage **E**ntre **A**iles 900 mm

Prix pour **H**auteur **T**otale jusqu'à 2800 mm - Autre(s) format(s), plus-value, nous consulter

► **L**ARGEUR : **LT** = Largeur **T**otale

**LPEA** = Largeur **P**assage **E**ntre **A**iles

**LFD** = # La différence

► **H**AUTEUR : **HT** = Hauteur **T**otale

**HTAI** = Hauteur **T**otale **A**vant **I**mposte

**HI** = Hauteur **I**mposte

**TH1** = **T**raverse **H**auteur **1**

## ► AVEC 1 TRAVERSE SUR L'OUVRANT

**N° 37**  
Gauche tirant

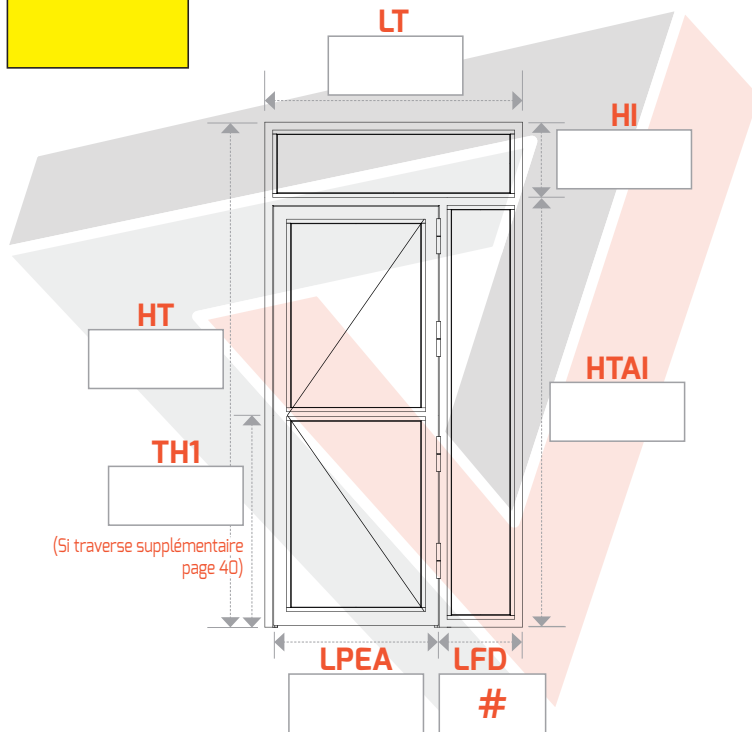

**N° 38**  
Droite tirant

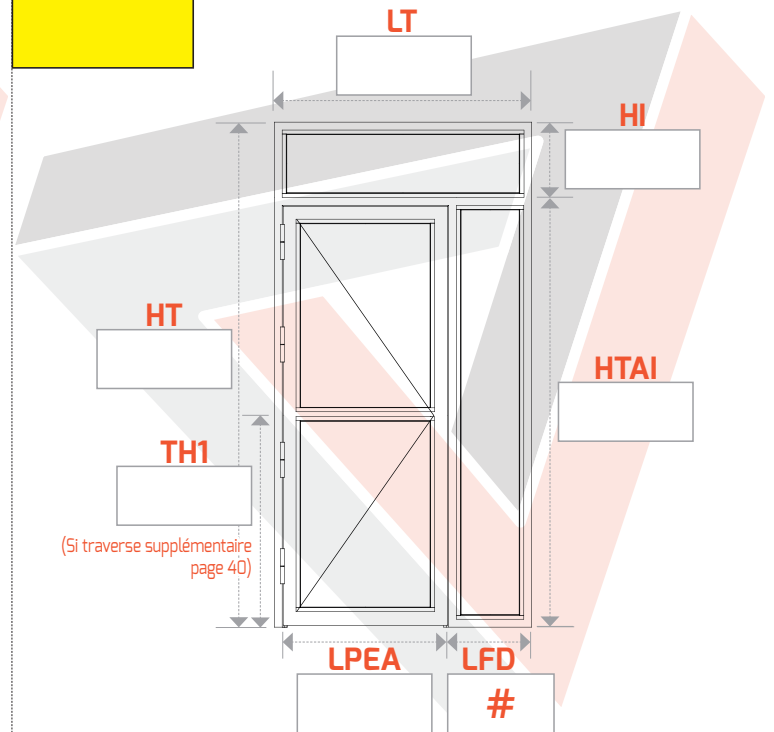

## ► AVEC 1 TRAVERSE SUR LE FIXE LATÉRAL DROIT

**N° 39**  
Gauche tirant

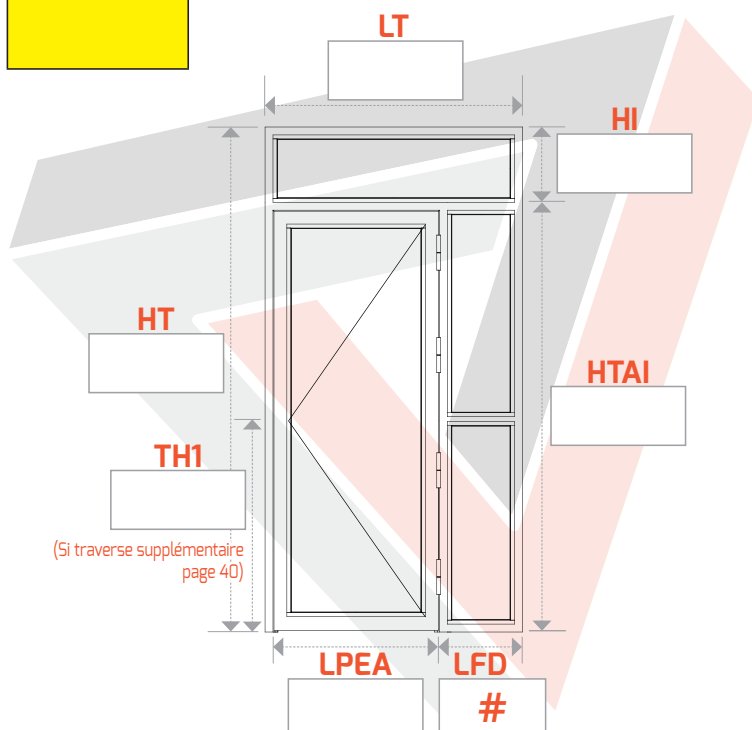

**N° 40**  
Droite tirant

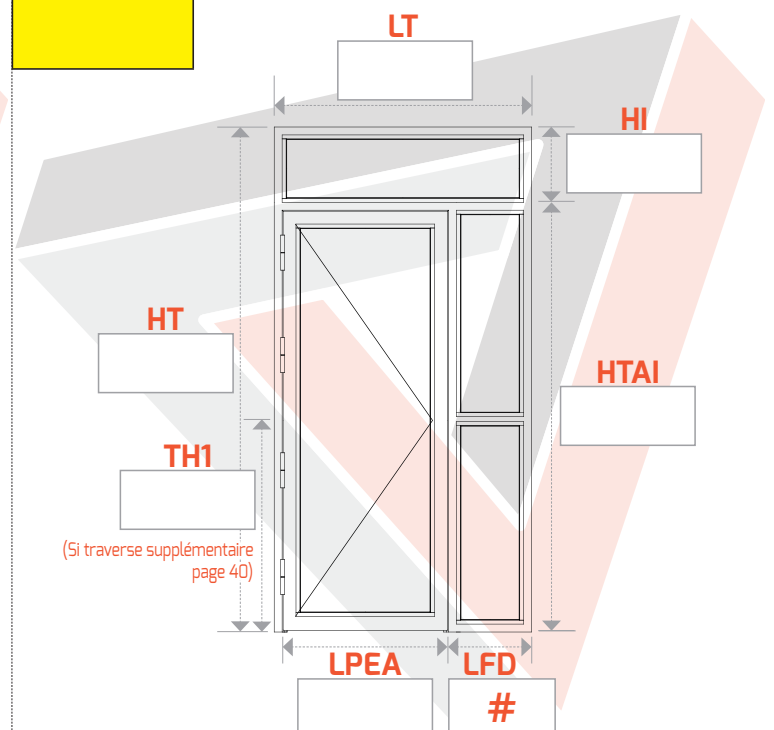

► **Formulaire de commande pages 36 à 39**

# PORTE 1 VANTAIL EN TIRANT AVEC FIXE LATÉRAL DROIT + IMPOSTE

Prix pour **L**argeur **T**otale jusqu'à 1600 mm, **L**argeur **P**assage **E**ntre **A**iles 900 mm

Prix pour **H**auteur **T**otale jusqu'à 2800 mm - Autre(s) format(s), plus-value, nous consulter

► **L**ARGEUR : **LT** = **L**argeur **T**otale

**LPEA** = **L**argeur **P**assage **E**ntre **A**iles

**LFD** = # **L**a différence

► **H**AUTEUR : **HT** = **H**auteur **T**otale

**HTAI** = **H**auteur **T**otale **A**vant **I**mposte

**HI** = **H**auteur **I**mposte

**TH1** = **T**raverse **H**auteur **1**

## ► SANS TRAVERSE

**N° 41**  
Gauche tirant

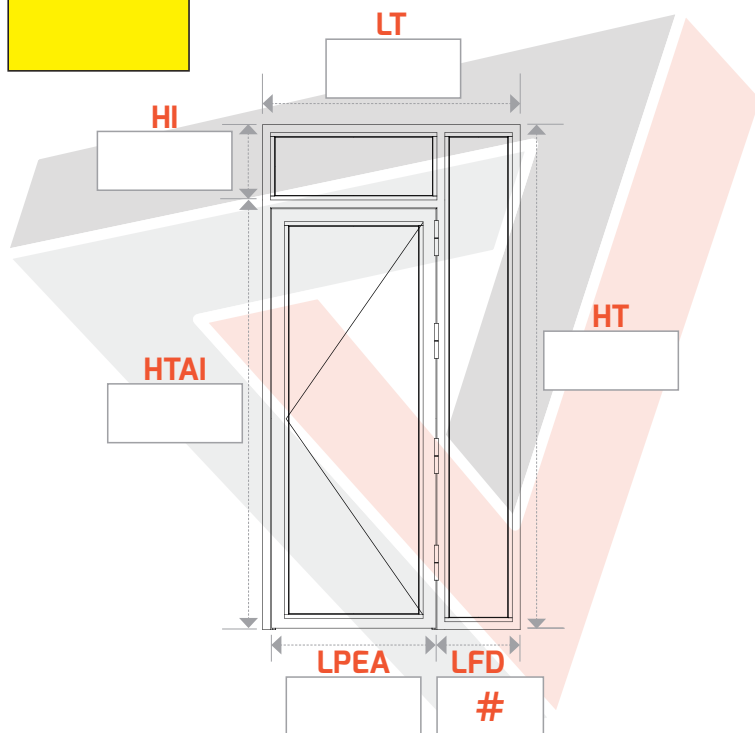

**N° 42**  
Droite tirant

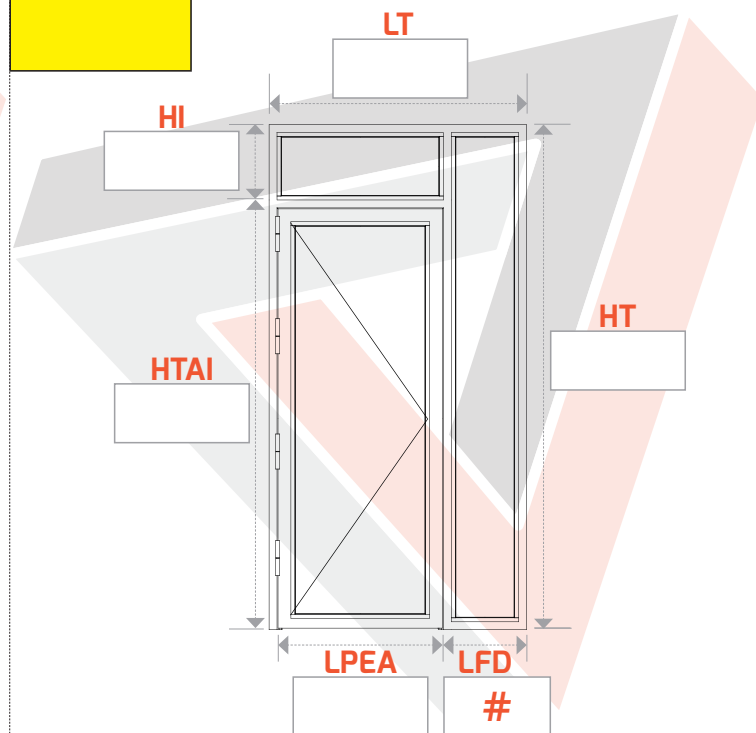

## ► AVEC 2 TRAVERSES : OUVRANT ET FIXE LATÉRAL DROIT

**N° 43**  
Gauche tirant

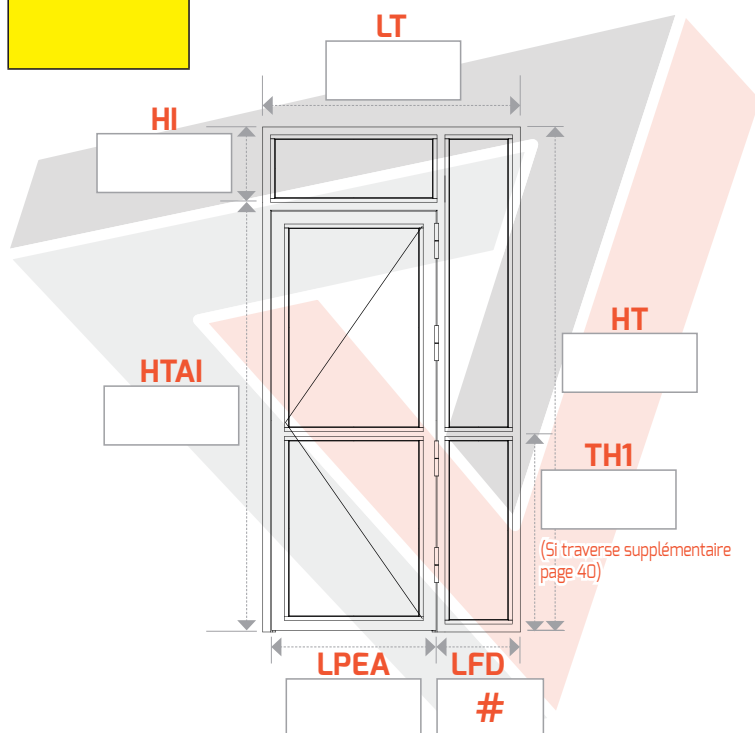

**N° 44**  
Droite tirant

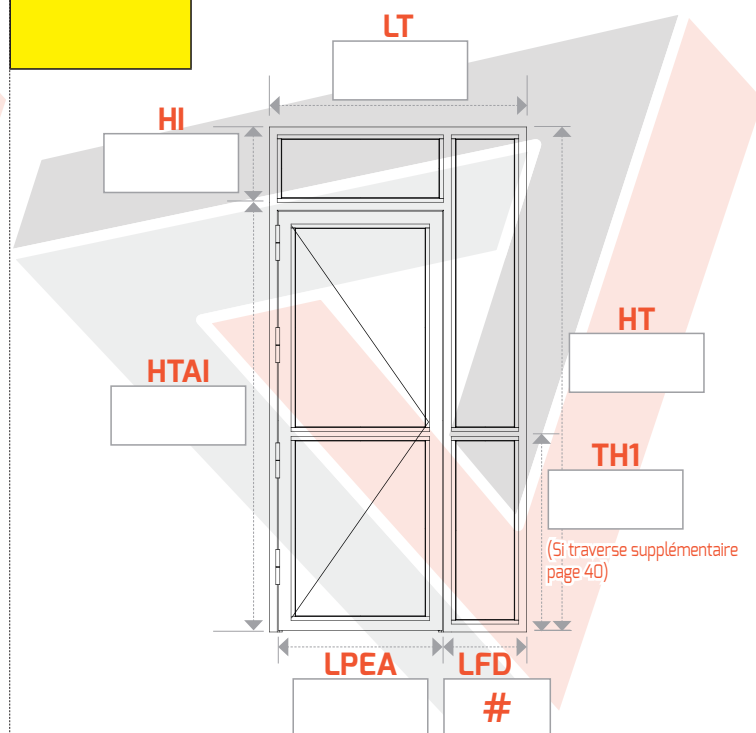

# PORTE 1 VANTAIL EN TIRANT AVEC FIXE LATÉRAL DROIT + IMPOSTE

Prix pour **L**argeur **T**otale jusqu'à 1600 mm, **L**argeur **P**assage **E**ntre **A**iles 900 mm

Prix pour **H**auteur **T**otale jusqu'à 2800 mm - **A**utre(s) format(s), plus-value, nous consulter

► **L**ARGEUR : **LT** = **L**argeur **T**otale

**LPEA** = **L**argeur **P**assage **E**ntre **A**iles

**LFD** = # **L**a différence

► **H**AUTEUR : **HT** = **H**auteur **T**otale

**HTAI** = **H**auteur **T**otale **A**vant **I**mposte

**HI** = **H**auteur **I**mposte

**TH1** = **T**raverse **H**auteur **1**

## ► AVEC 1 TRAVERSE SUR L'OUVRANT

**N° 45**  
Gauche tirant

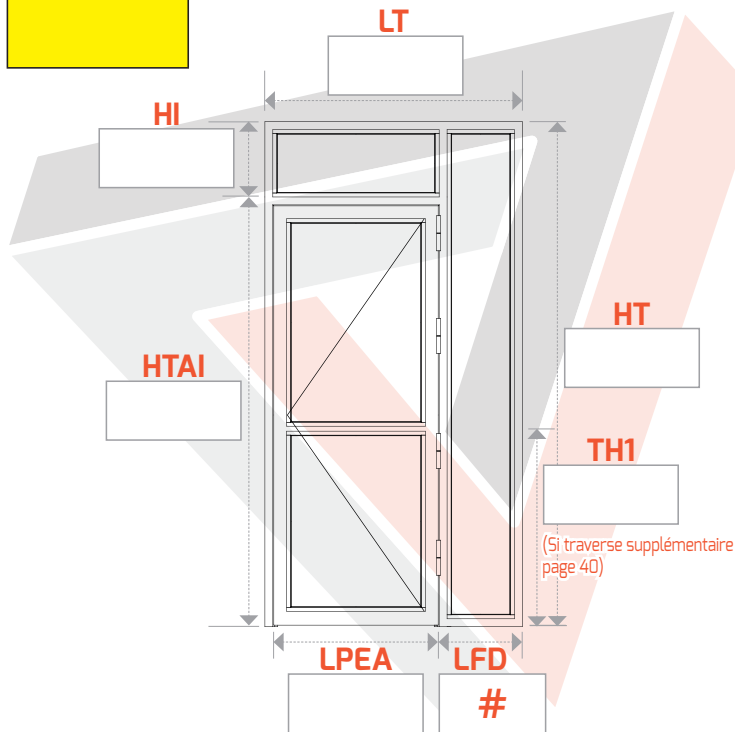

**N° 46**  
Droite tirant

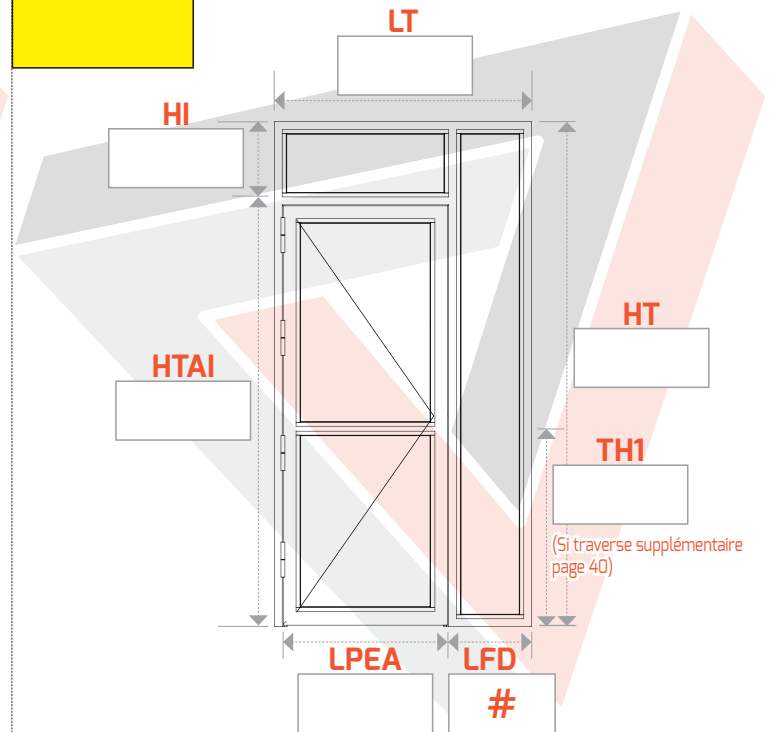

## ► AVEC 1 TRAVERSE SUR LE FIXE LATÉRAL DROIT

**N° 47**  
Gauche tirant

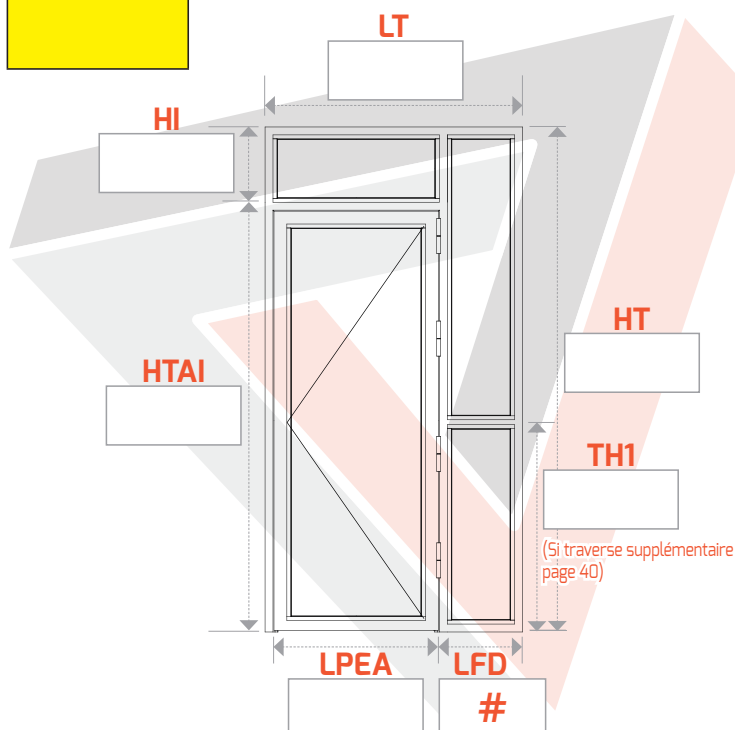

**N° 48**  
Droite tirant

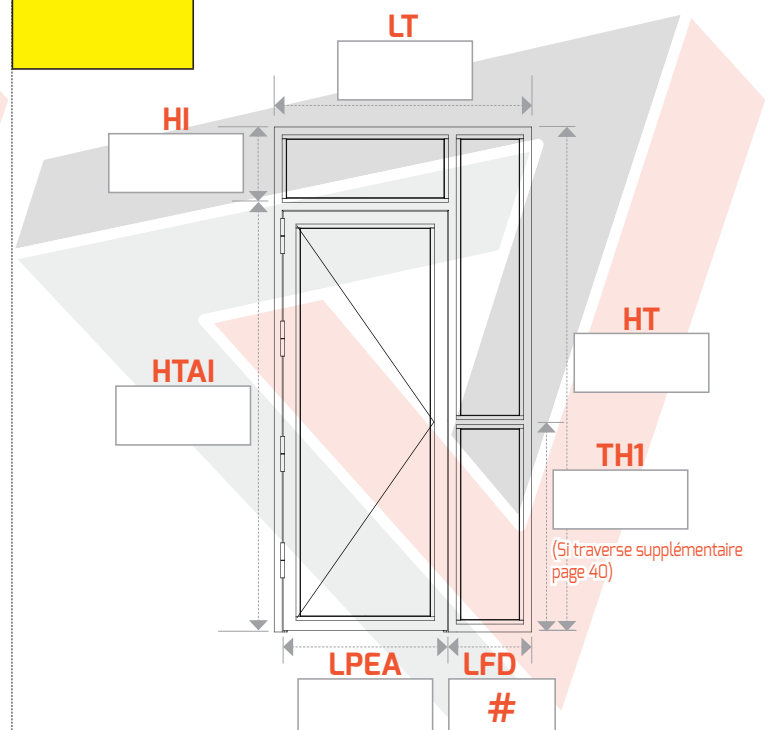

► **Formulaire de commande pages 36 à 39**

# PORTE 1 VANTAIL EN TIRANT AVEC FIXE LATÉRAL DROIT + IMPOSTE

Prix pour **L**argeur **T**otale jusqu'à 1600 mm, **L**argeur **P**assage **E**ntre **A**iles 900 mm

Prix pour **H**auteur **T**otale jusqu'à 2800 mm - Autre(s) format(s), plus-value, nous consulter

► **LARGEUR** : **LT** = **L**argeur **T**otale

**LPEA** = **L**argeur **P**assage **E**ntre **A**iles

**LFD** = # **L**a différence

► **HAUTEUR** : **HT** = **H**auteur **T**otale

**HTAI** = **H**auteur **T**otale **A**vant **I**mposte

**HI** = **H**auteur **I**mposte

**TH1** = **T**raverse **H**auteur **1**

## ► SANS TRAVERSE

**N° 49**  
Gauche tirant

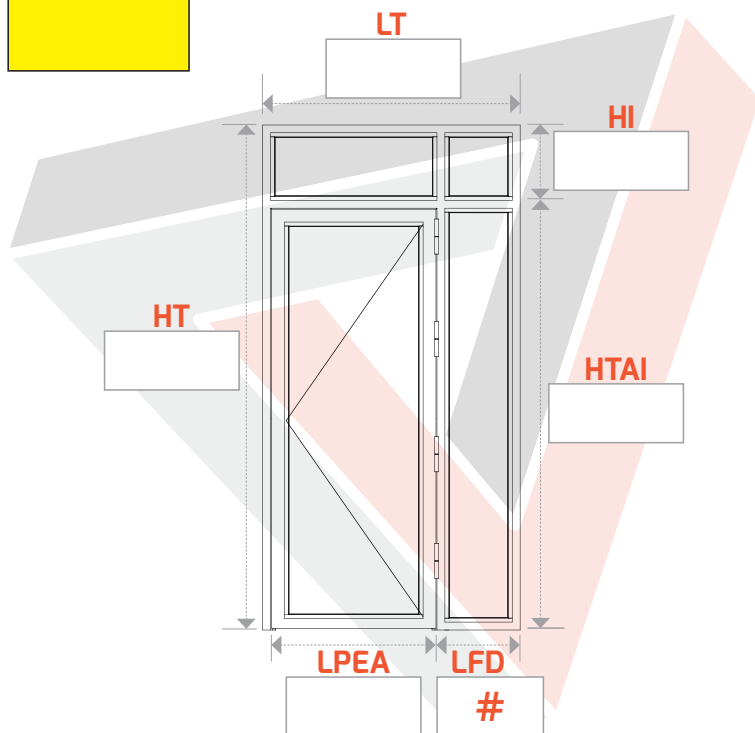

**N° 50**  
Droite tirant

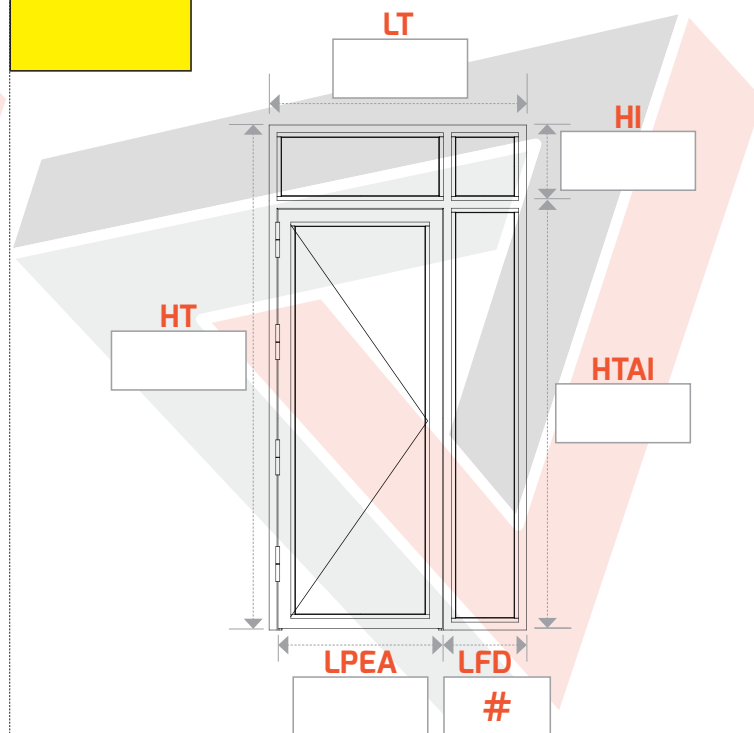

## ► AVEC 2 TRAVERSES : OUVRANT ET FIXE LATÉRAL DROIT

**N° 51**  
Gauche tirant

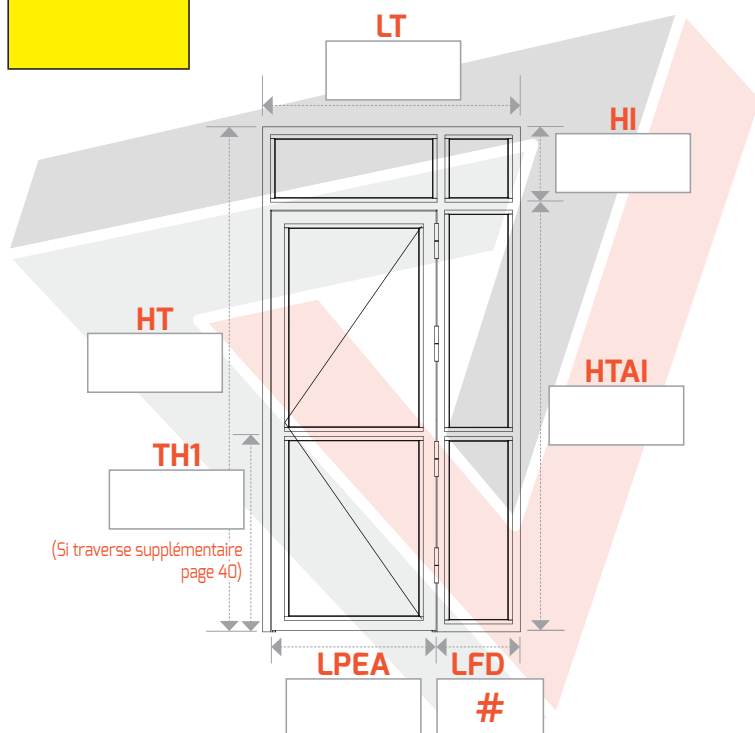

**N° 52**  
Droite tirant

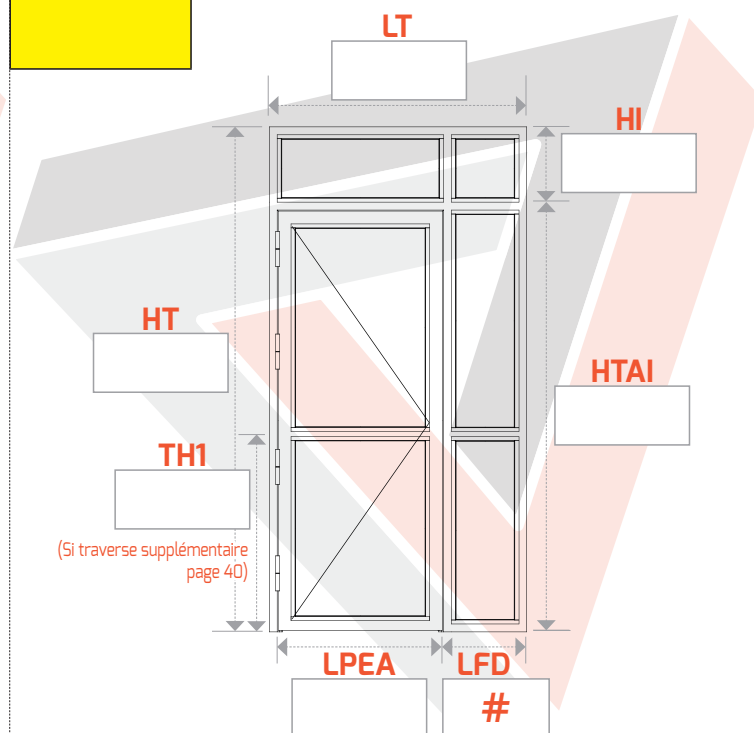

# PORTE 1 VANTAIL EN TIRANT AVEC FIXE LATÉRAL DROIT + IMPOSTE

Prix pour **L**argeur **T**otale jusqu'à 1600 mm, **L**argeur **P**assage **E**ntre **A**iles 900 mm

Prix pour **H**auteur **T**otale jusqu'à 2800 mm - **A**utre(s) format(s), plus-value, nous consulter

► **L**ARGEUR : **LT** = **L**argeur **T**otale

**LPEA** = **L**argeur **P**assage **E**ntre **A**iles

**LFD** = # **L**a différence

► **H**AUTEUR : **HT** = **H**auteur **T**otale

**HTAI** = **H**auteur **T**otale **A**vant **I**mposte

**HI** = **H**auteur **I**mposte

**TH1** = **T**raverse **H**auteur **1**

## ► AVEC 1 TRAVERSE SUR L'OUVRANT

**N° 53**  
Gauche tirant

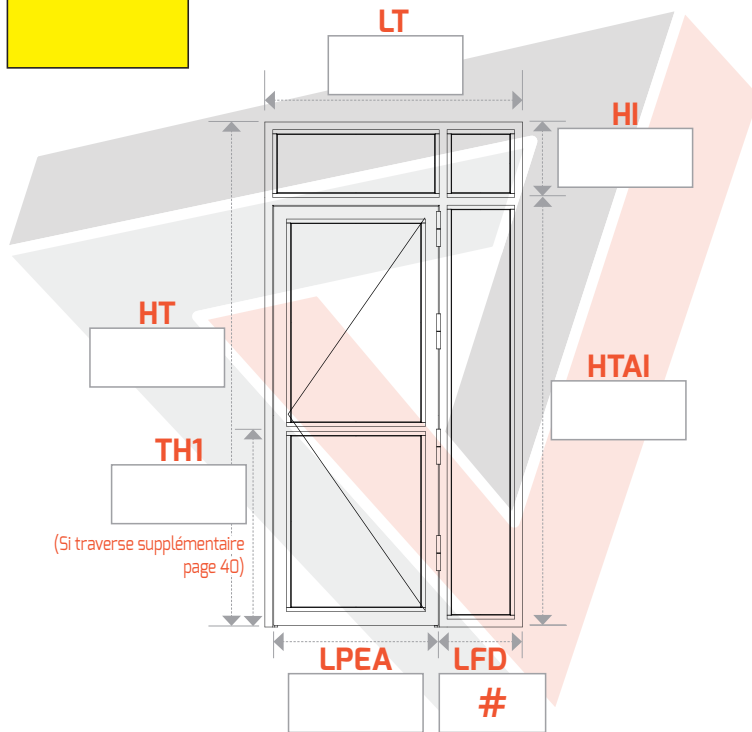

**N° 54**  
Droite tirant

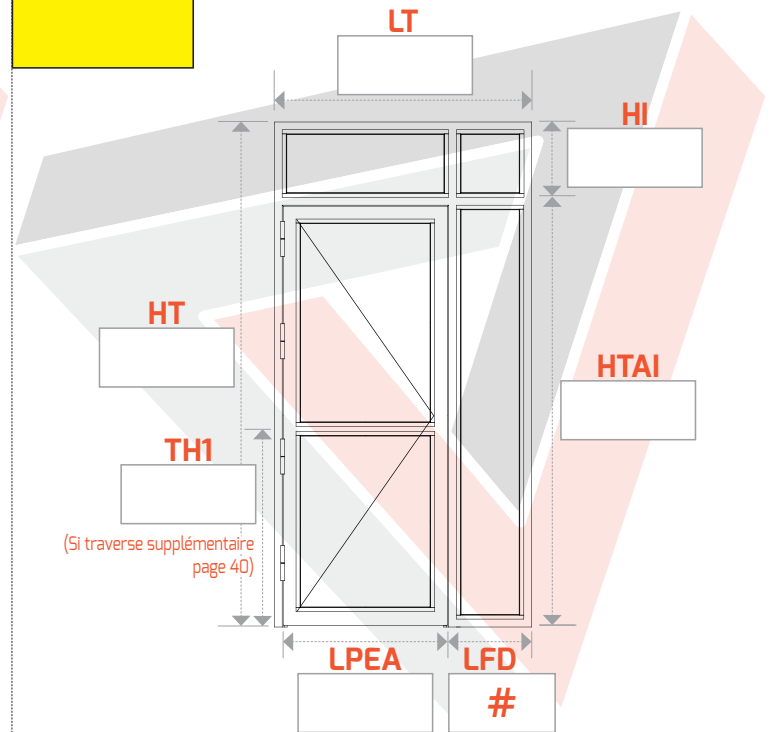

## ► AVEC 1 TRAVERSE SUR LE FIXE LATÉRAL DROIT

**N° 55**  
Gauche tirant

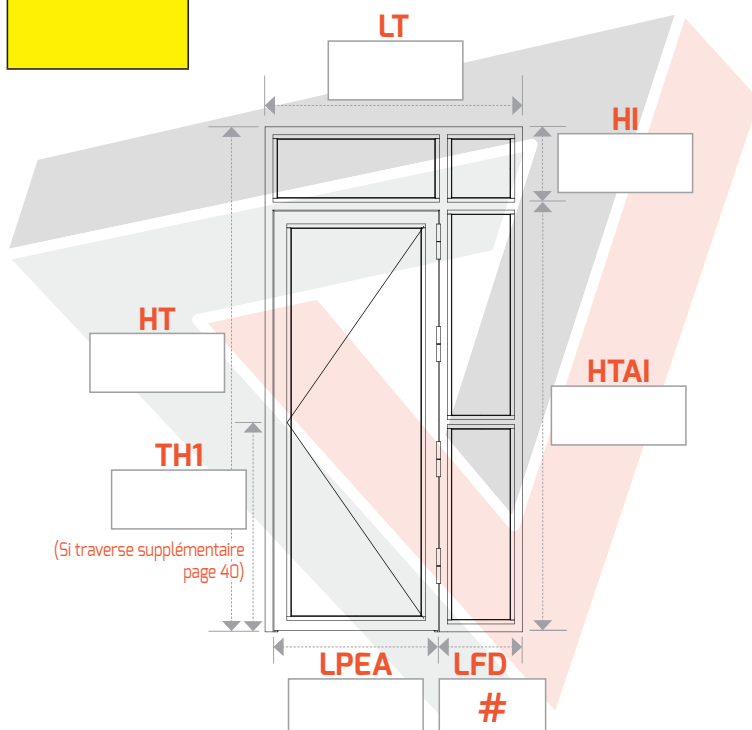

**N° 56**  
Droite tirant

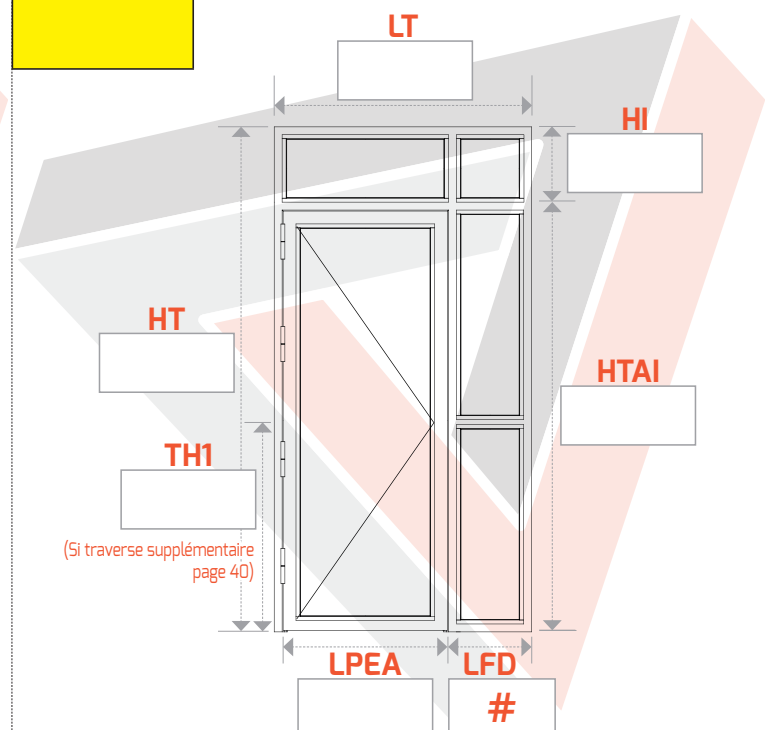

► **Formulaire de commande pages 36 à 39**

# PORTE 1 VANTAIL EN TIRANT AVEC FIXE LATÉRAL GAUCHE + IMPOSTE

Prix pour **L**argeur **T**otale jusqu'à 1600 mm, **L**argeur **P**assage **E**ntre **A**iles 900 mm

Prix pour **H**auteur **T**otale jusqu'à 2800 mm - Autre(s) format(s), plus-value, nous consulter

► **LARGEUR** : **LT** = **L**argeur **T**otale

**LPEA** = **L**argeur **P**assage **E**ntre **A**iles

**LFG** = # **L**a différence

► **HAUTEUR** : **HT** = **H**auteur **T**otale

**HTAI** = **H**auteur **T**otale **A**vant **I**mposte

**HI** = **H**auteur **I**mposte

**TH1** = **T**raverse **H**auteur **1**

## ► SANS TRAVERSE

**N° 57**  
Gauche tirant

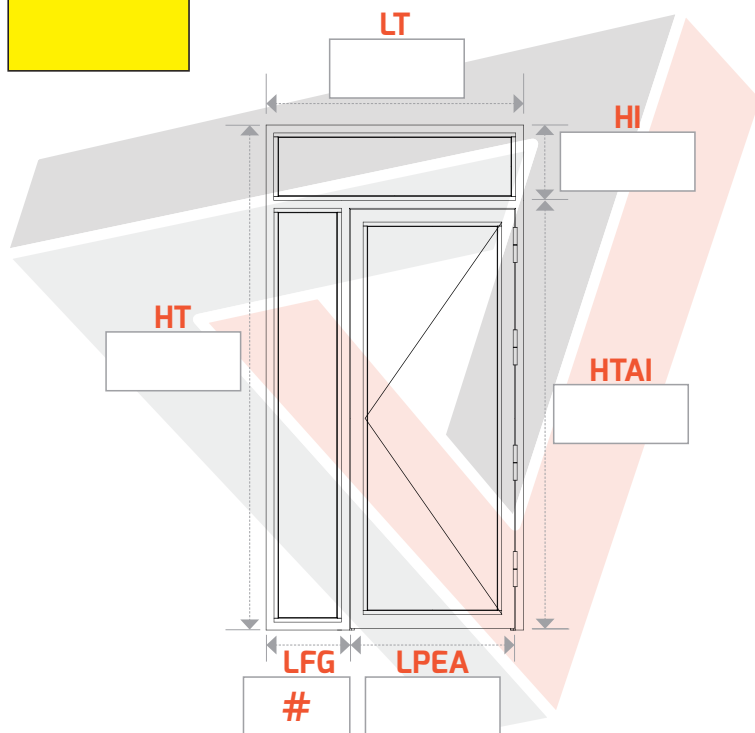

**N° 58**  
Droite tirant

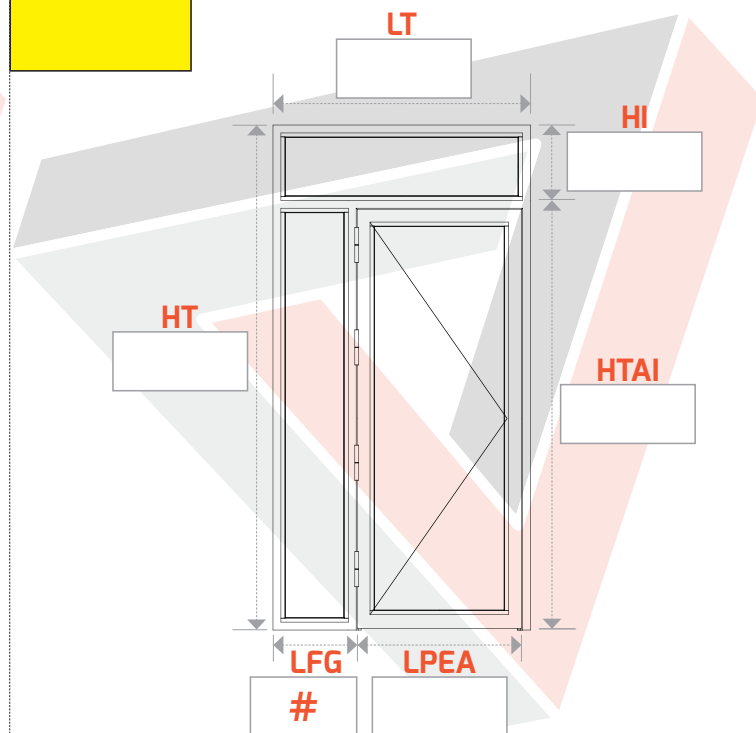

## ► AVEC 2 TRAVERSES : OUVRANT ET FIXE LATÉRAL GAUCHE

**N° 59**  
Gauche tirant

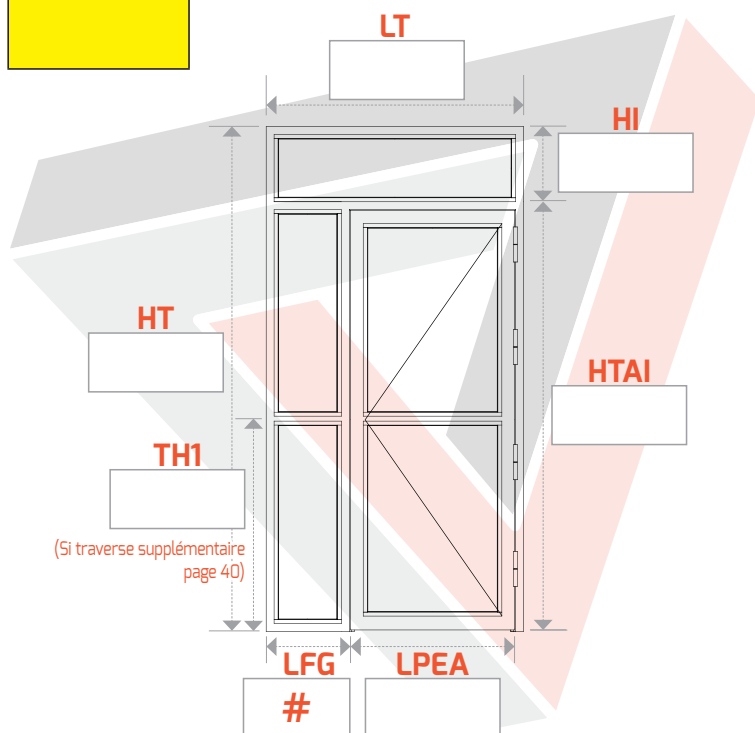

**N° 60**  
Droite tirant

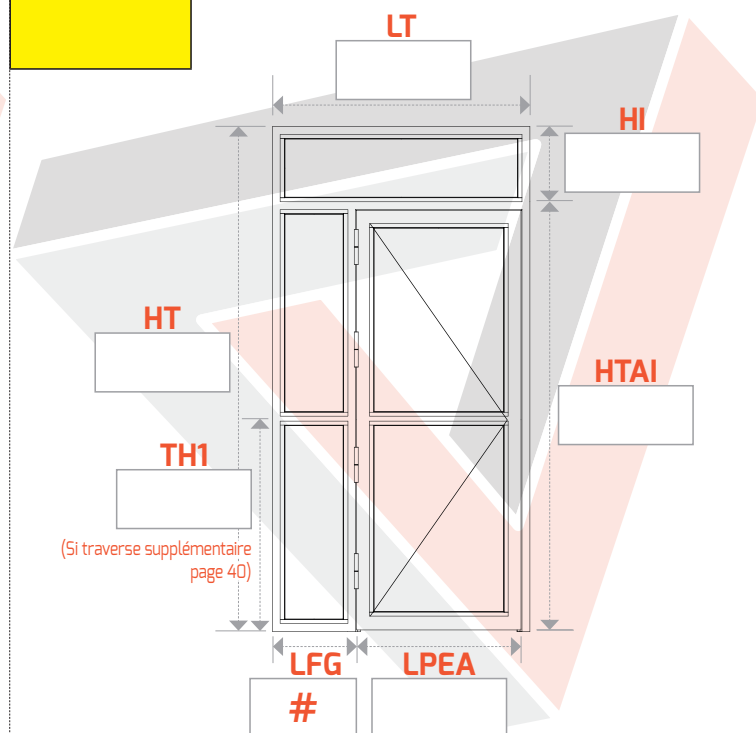

# PORTE 1 VANTAIL EN TIRANT AVEC FIXE LATÉRAL GAUCHE + IMPOSTE

Prix pour **L**argeur **T**otale jusqu'à 1600 mm, **L**argeur **P**assage **E**ntre **A**iles 900 mm

Prix pour **H**auteur **T**otale jusqu'à 2800 mm - Autre(s) format(s), plus-value, nous consulter

► **L**ARGEUR : **LT** = Largeur **T**otale

**LPEA** = Largeur **P**assage **E**ntre **A**iles

**LFG** = # La différence

► **H**AUTEUR : **HT** = Hauteur **T**otale

**HTAI** = Hauteur **T**otale **A**vant **I**mposte

**HI** = Hauteur **I**mposte

**TH1** = **T**raverse **H**auteur **1**

## ► AVEC 1 TRAVERSE SUR L'OUVRANT

**N° 61**  
Gauche tirant

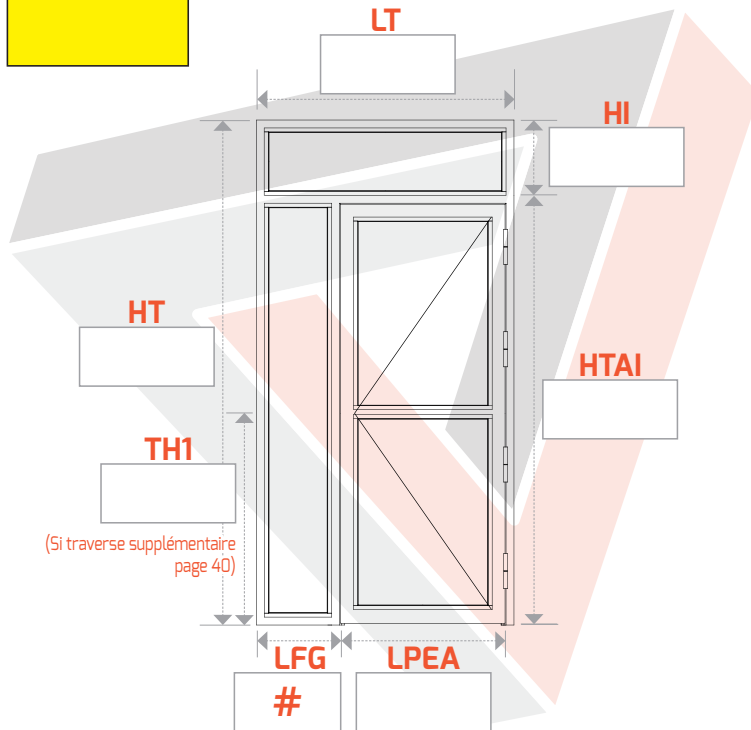

**N° 62**  
Droite tirant

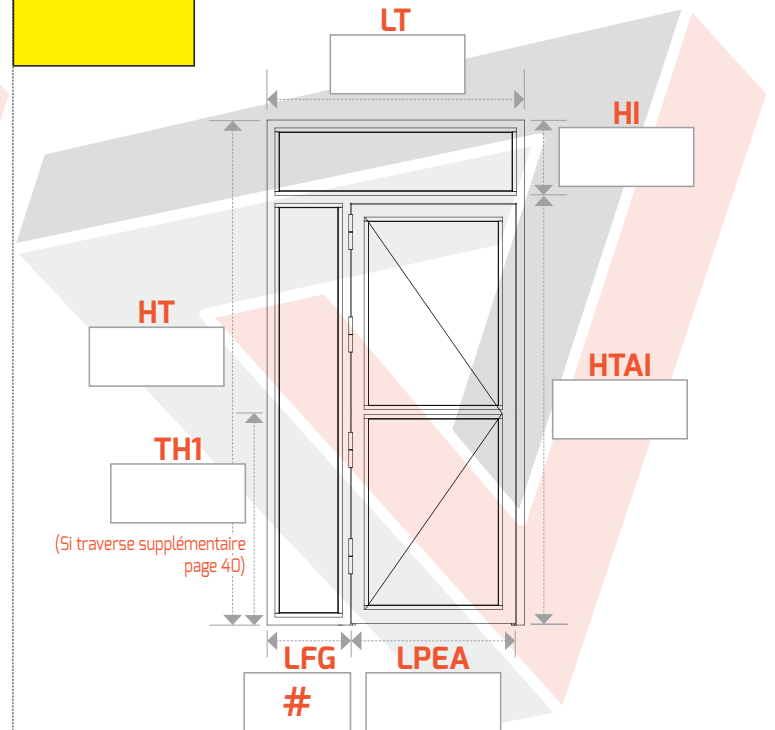

## ► AVEC 1 TRAVERSE SUR LE FIXE LATÉRAL GAUCHE

**N° 63**  
Gauche tirant

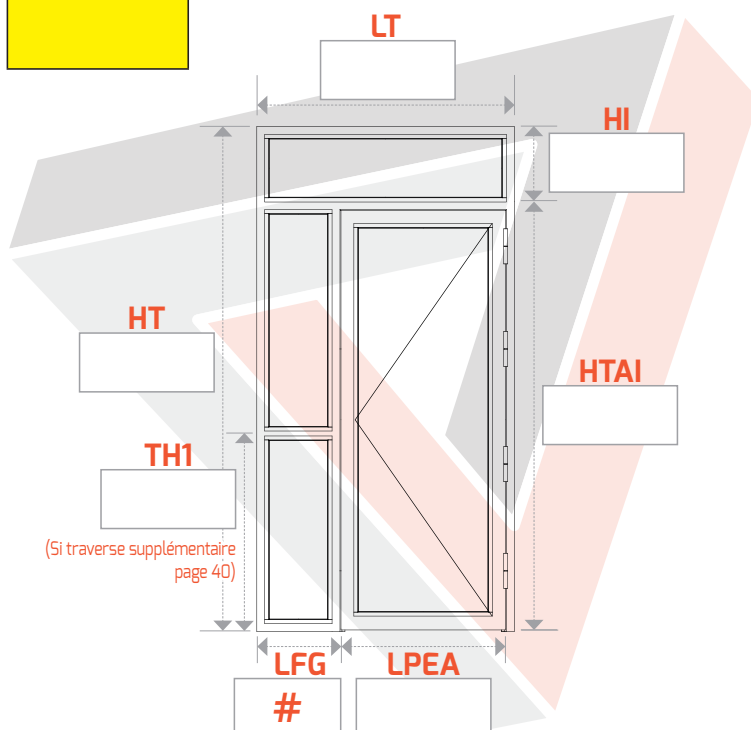

**N° 64**  
Droite tirant

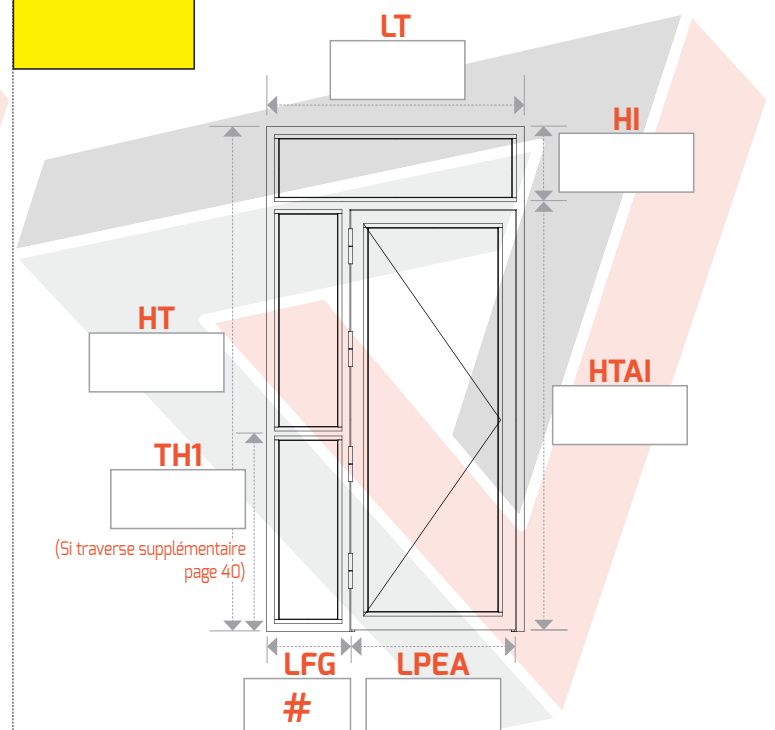

► **Formulaire de commande pages 36 à 39**

# PORTE 1 VANTAIL EN TIRANT AVEC FIXE LATÉRAL GAUCHE + IMPOSTE

Prix pour **L**argeur **T**otale jusqu'à 1600 mm, **L**argeur **P**assage **E**ntre **A**iles 900 mm

Prix pour **H**auteur **T**otale jusqu'à 2800 mm - Autre(s) format(s), plus-value, nous consulter

► **LARGEUR** : **LT** = **L**argeur **T**otale

**LPEA** = **L**argeur **P**assage **E**ntre **A**iles

**LFG** = # La différence

► **HAUTEUR** : **HT** = **H**auteur **T**otale

**HTAI** = **H**auteur **T**otale **A**vant **I**mposte

**HI** = **H**auteur **I**mposte

**TH1** = **T**raverse **H**auteur **1**

## ► SANS TRAVERSE

**N° 65**  
Gauche tirant

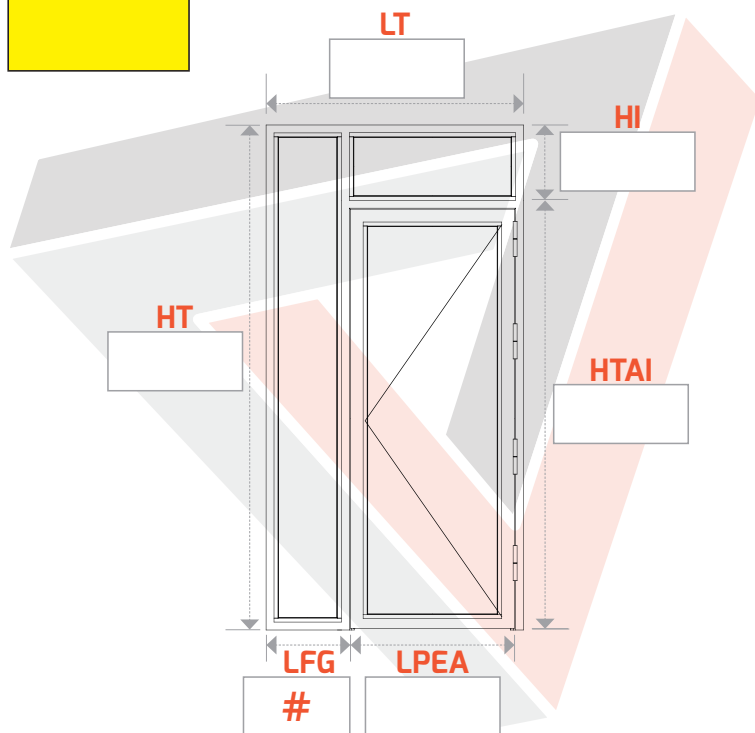

**N° 66**  
Droite tirant

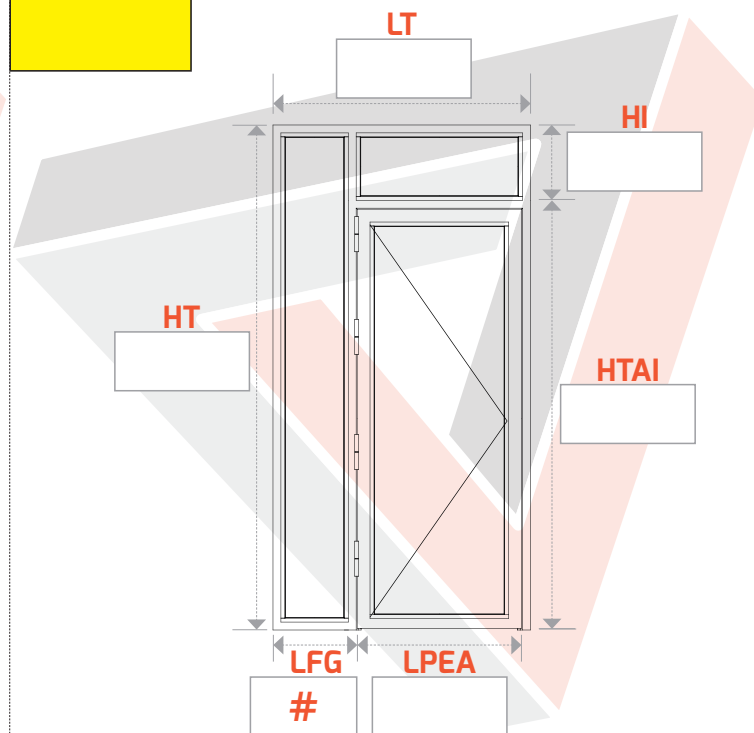

## ► AVEC 2 TRAVERSES : OUVRANT ET FIXE LATÉRAL GAUCHE

**N° 67**  
Gauche tirant

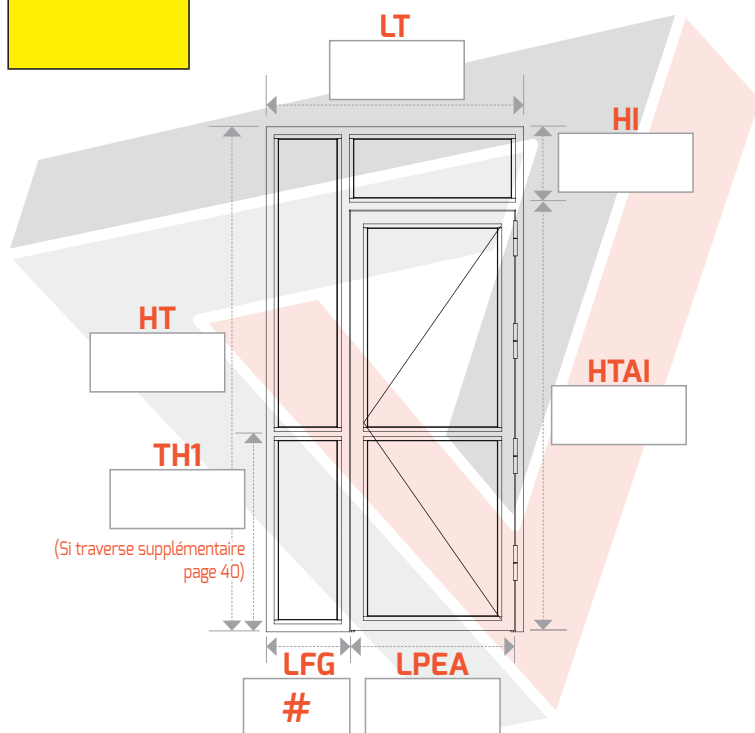

**N° 68**  
Droite tirant

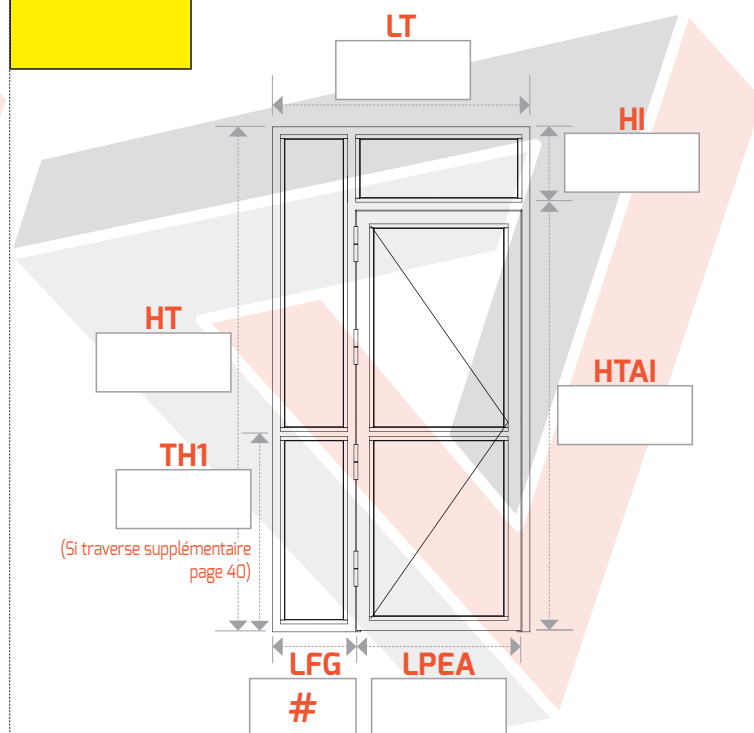

# PORTE 1 VANTAIL EN TIRANT AVEC FIXE LATÉRAL GAUCHE + IMPOSTE

Prix pour **L**argeur **T**otale jusqu'à 1600 mm, **L**argeur **P**assage **E**ntre **A**iles 900 mm

Prix pour **H**auteur **T**otale jusqu'à 2800 mm - **A**utre(s) format(s), plus-value, nous consulter

► **L**ARGEUR : **LT** = **L**argeur **T**otale

**LPEA** = **L**argeur **P**assage **E**ntre **A**iles

**LFG** = # **L**a différence

► **H**AUTEUR : **HT** = **H**auteur **T**otale

**HTAI** = **H**auteur **T**otale **A**vant **I**mposte

**HI** = **H**auteur **I**mposte

**TH1** = **T**raverse **H**auteur **1**

## ► AVEC 1 TRAVERSE SUR L'OUVRANT

**N° 69**  
Gauche tirant

**N° 70**  
Droite tirant

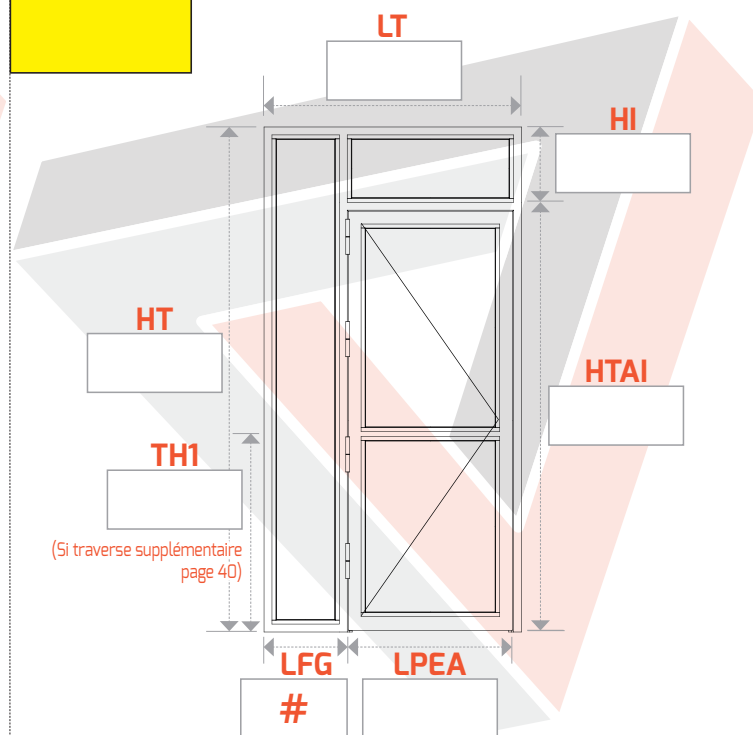
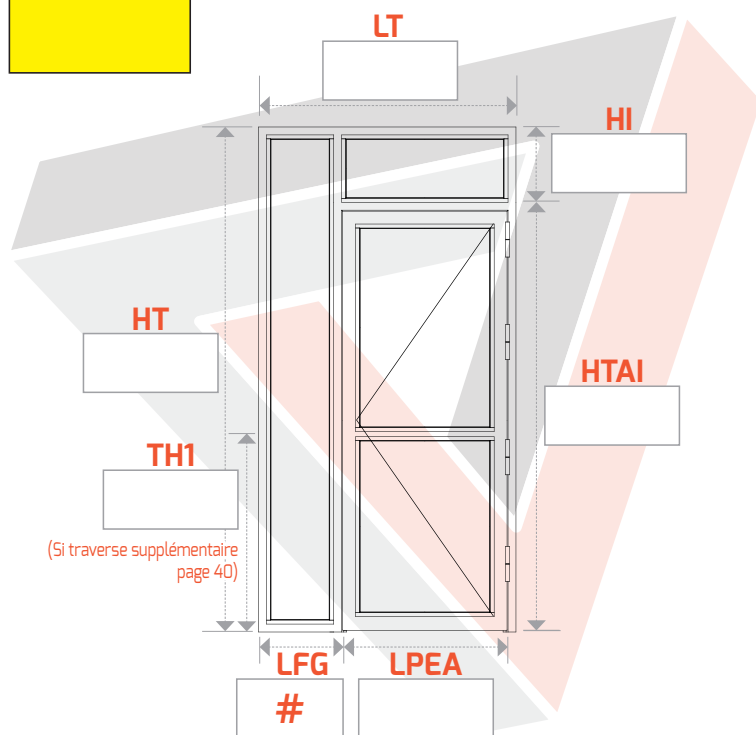

## ► AVEC 1 TRAVERSE SUR LE FIXE LATÉRAL GAUCHE

**N° 71**  
Gauche tirant

**N° 72**  
Droite tirant

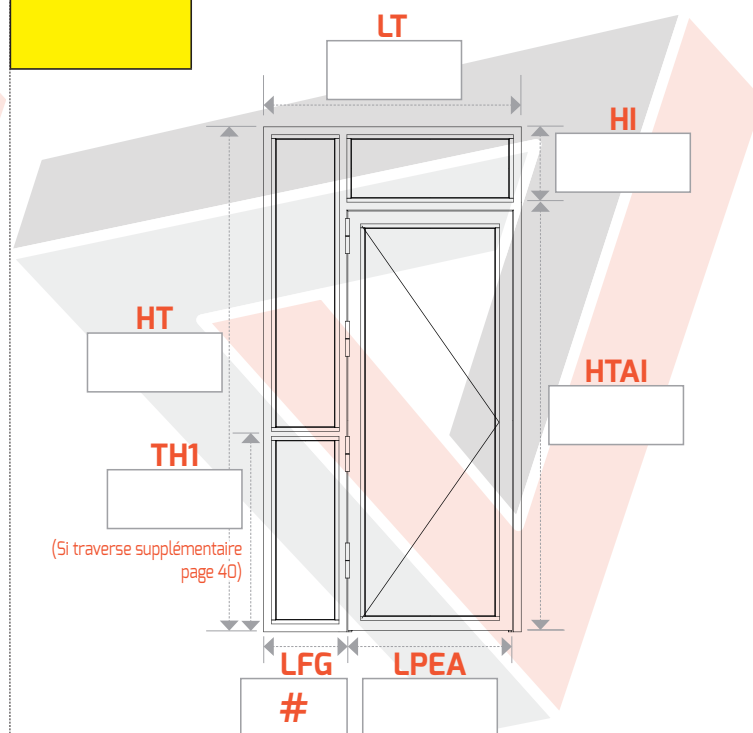
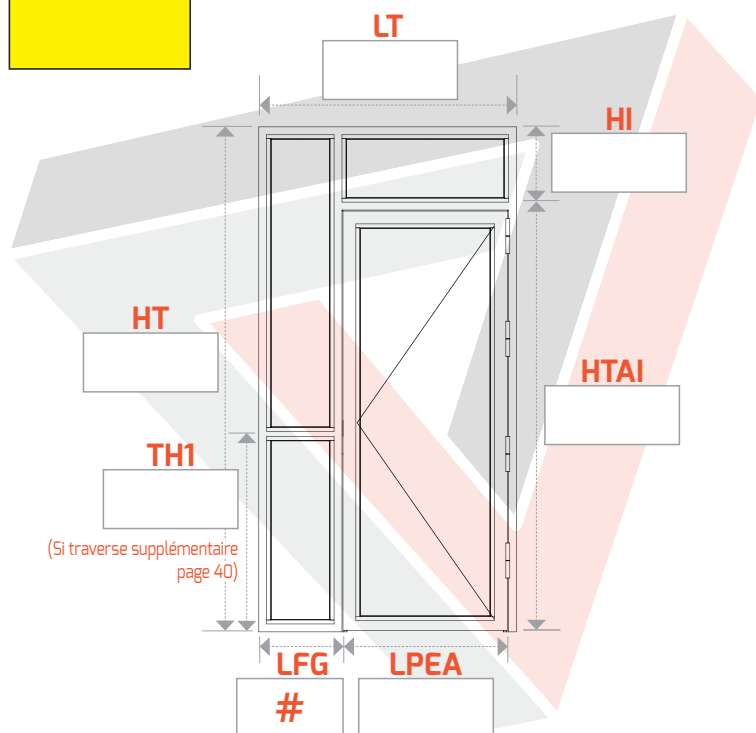

► **Formulaire de commande pages 36 à 39**

# PORTE 1 VANTAIL EN TIRANT AVEC FIXE LATÉRAL GAUCHE + IMPOSTE

Prix pour **L**argeur **T**otale jusqu'à 1600 mm, **L**argeur **P**assage **E**ntre **A**iles 900 mm

Prix pour **H**auteur **T**otale jusqu'à 2800 mm - Autre(s) format(s), plus-value, nous consulter

► **LARGEUR** : **LT** = **L**argeur **T**otale

**LPEA** = **L**argeur **P**assage **E**ntre **A**iles

**LFG** = # La différence

► **HAUTEUR** : **HT** = **H**auteur **T**otale

**HTAI** = **H**auteur **T**otale **A**vant **I**mposte

**HI** = **H**auteur **I**mposte

**TH1** = **T**raverse **H**auteur **1**

## ► SANS TRAVERSE

N° 73

Gauche tirant

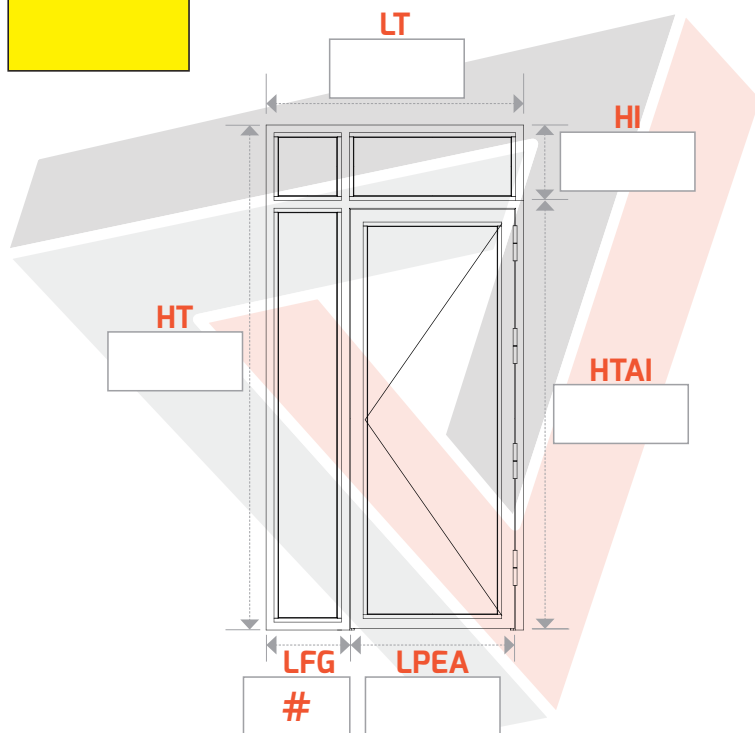

N° 74

Droite tirant

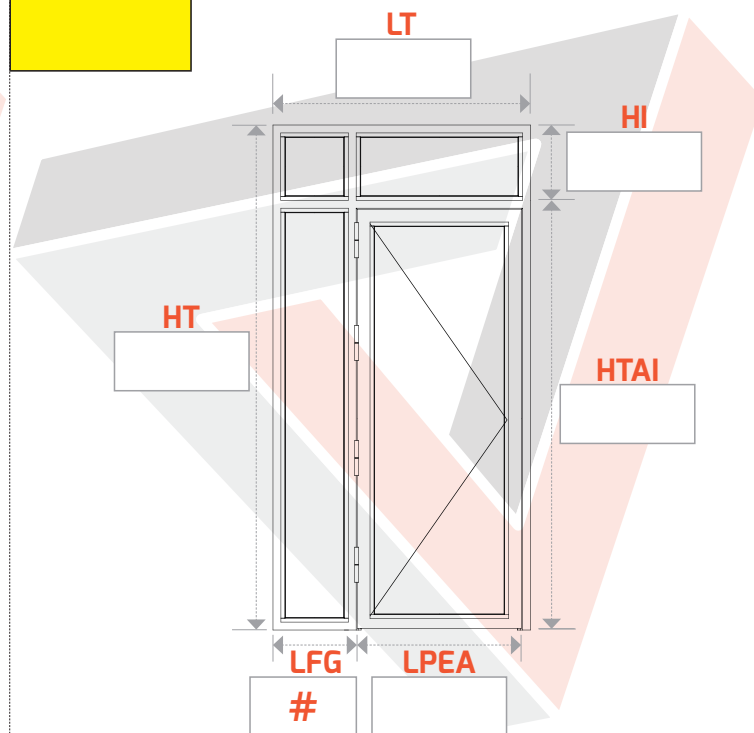

## ► AVEC 2 TRAVERSES : OUVRANT ET FIXE LATÉRAL GAUCHE

N° 75

Gauche tirant

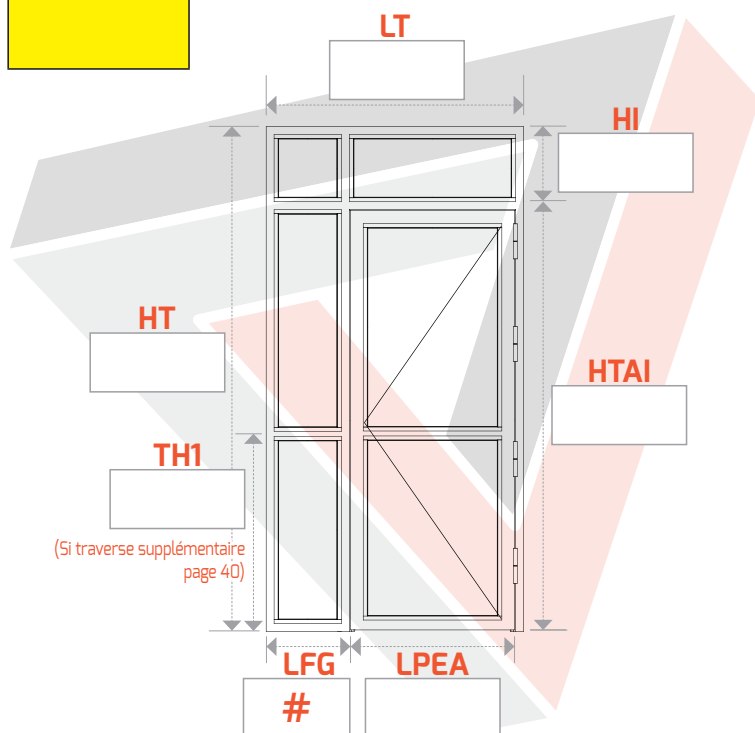

N° 76

Droite tirant

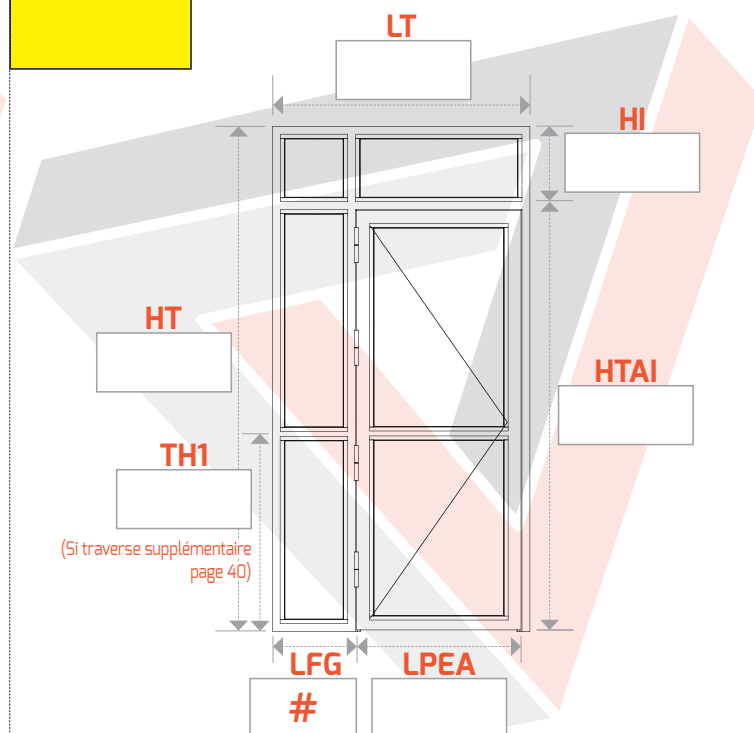

# PORTE 1 VANTAIL EN TIRANT AVEC FIXE LATÉRAL GAUCHE + IMPOSTE

Prix pour **L**argeur **T**otale jusqu'à 1600 mm, **L**argeur **P**assage **E**ntre **A**iles 900 mm

Prix pour **H**auteur **T**otale jusqu'à 2800 mm - Autre(s) format(s), plus-value, nous consulter

► **L**ARGEUR : **LT** = **L**argeur **T**otale

**LPEA** = **L**argeur **P**assage **E**ntre **A**iles

**LFG** = # **L**a différence

► **H**AUTEUR : **HT** = **H**auteur **T**otale

**HTAI** = **H**auteur **T**otale **A**vant **I**mposte

**HI** = **H**auteur **I**mposte

**TH1** = **T**raverse **H**auteur **1**

## ► AVEC 1 TRAVERSE SUR L'OUVRANT

**N° 77**  
Gauche tirant

**N° 78**  
Droite tirant

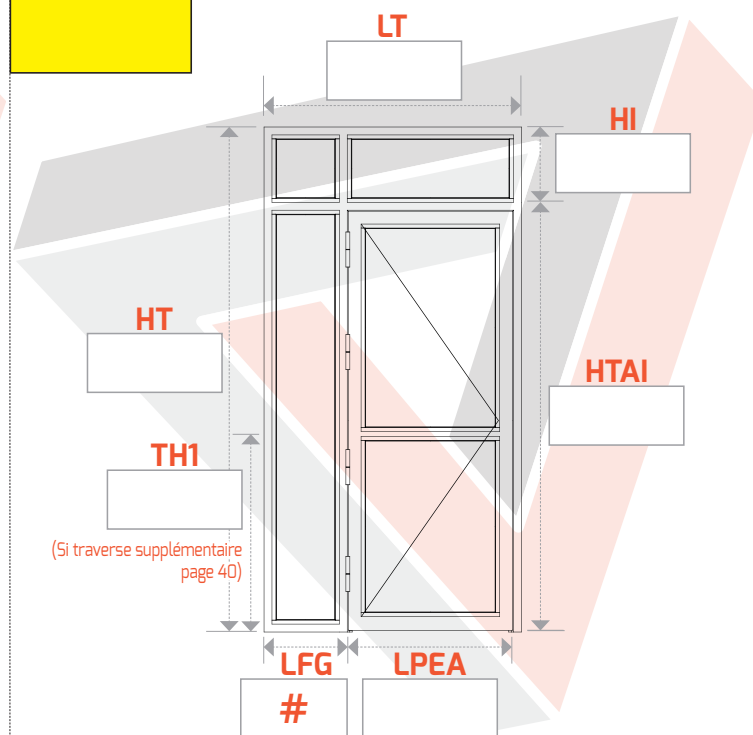
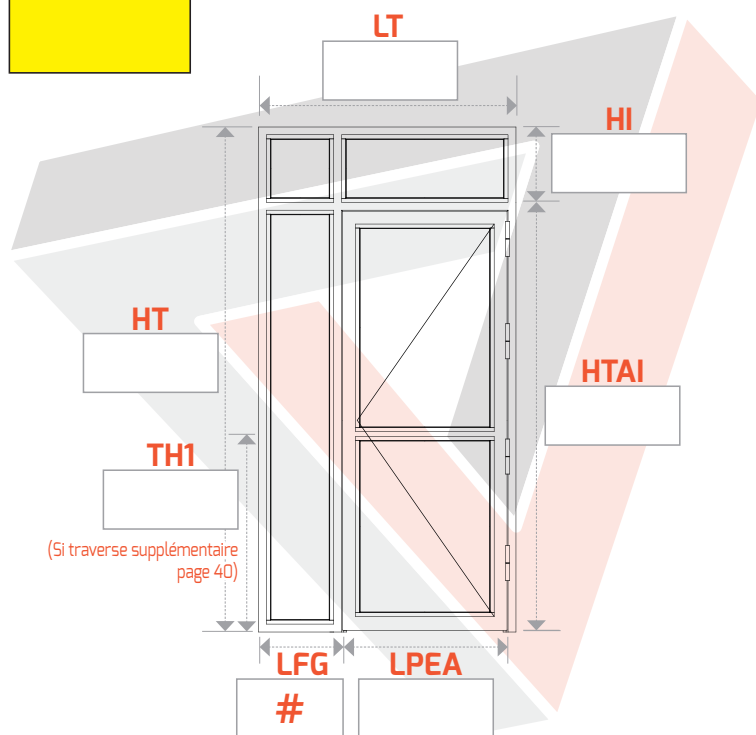

## ► AVEC 1 TRAVERSE SUR LE FIXE LATÉRAL GAUCHE

**N° 79**  
Gauche tirant

**N° 80**  
Droite tirant

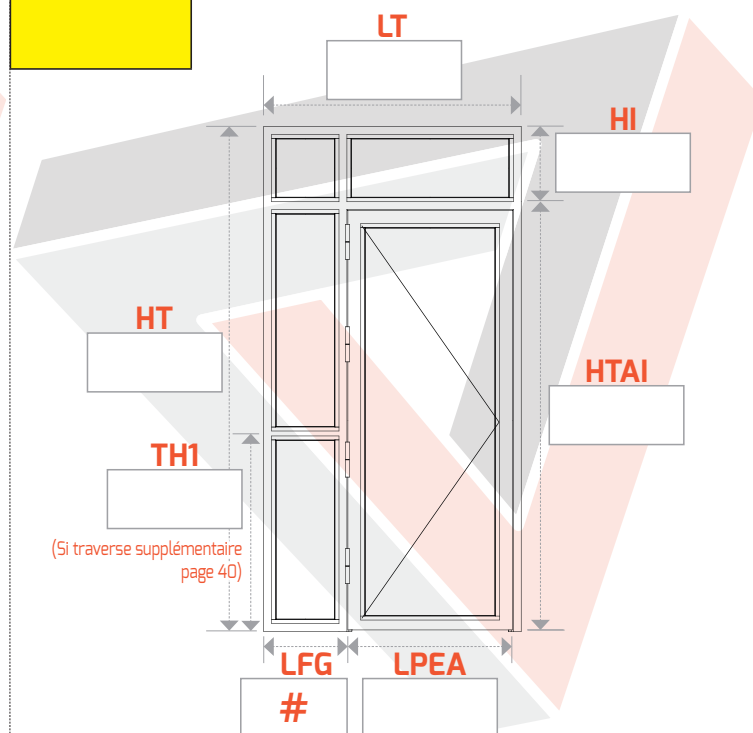
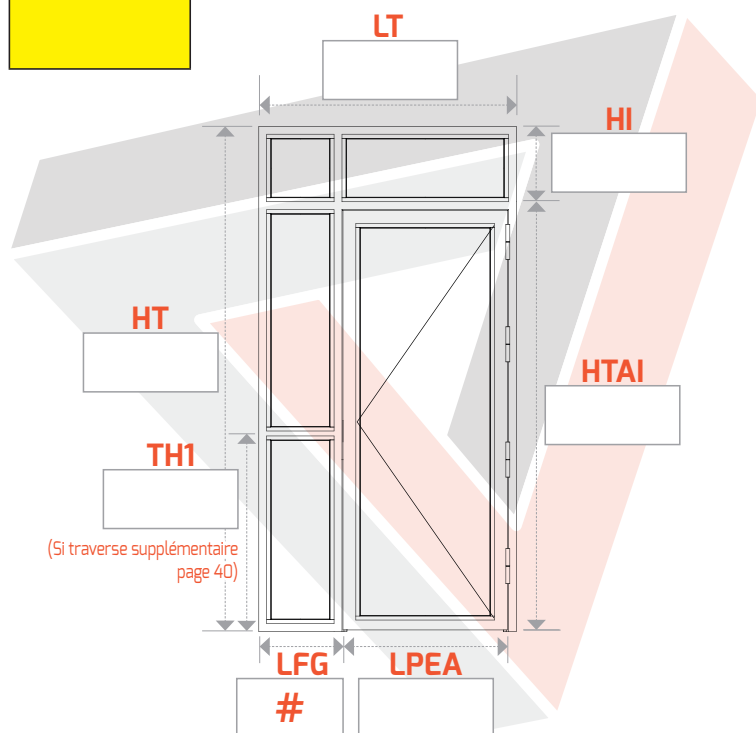

► **Formulaire de commande pages 36 à 39**

# PORTE 1 VANTAIL EN TIRANT AVEC FIXES LATÉRAUX + IMPOSTE

Prix pour **L**argeur **T**otale jusqu'à 2000 mm, **L**argeur **P**assage **E**ntre **A**iles 900 mm

Prix pour **H**auteur **T**otale jusqu'à 2800 mm - Autre(s) format(s), plus-value, nous consulter

► **LARGEUR** : **LT** = Largeur **T**otale

**LPEA** = Largeur **P**assage **E**ntre **A**iles

**LFD** = Largeur **F**ixe **D**roit

**LFG** = Largeur **F**ixe **G**auche

► **HAUTEUR** : **HT** = Hauteur **T**otale

**HTAI** = Hauteur **T**otale **A**vant **I**mposte

**HI** = Hauteur **I**mposte

**TH1** = **T**raverse **H**auteur **1**

## ► SANS TRAVERSE

**N° 81**  
Gauche tirant

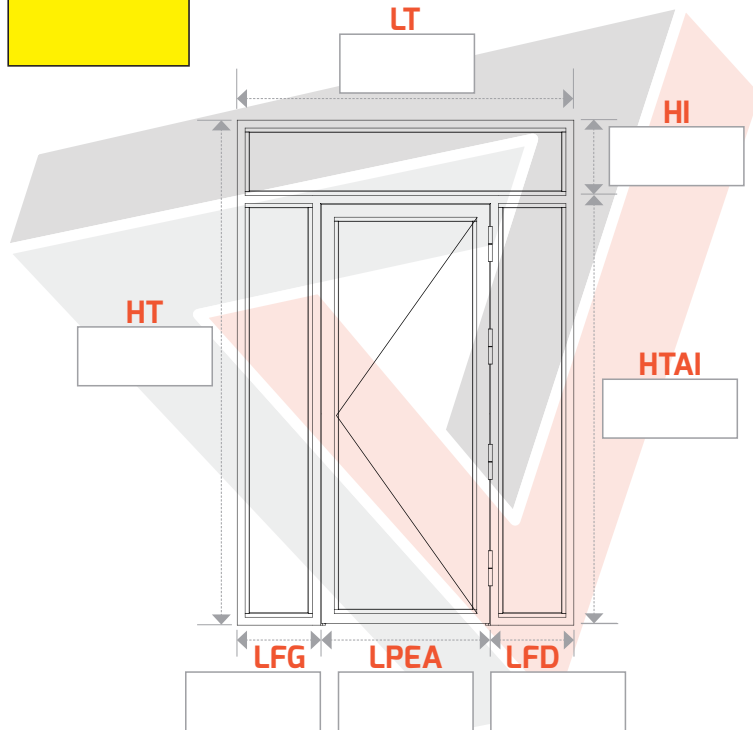

**N° 82**  
Droite tirant

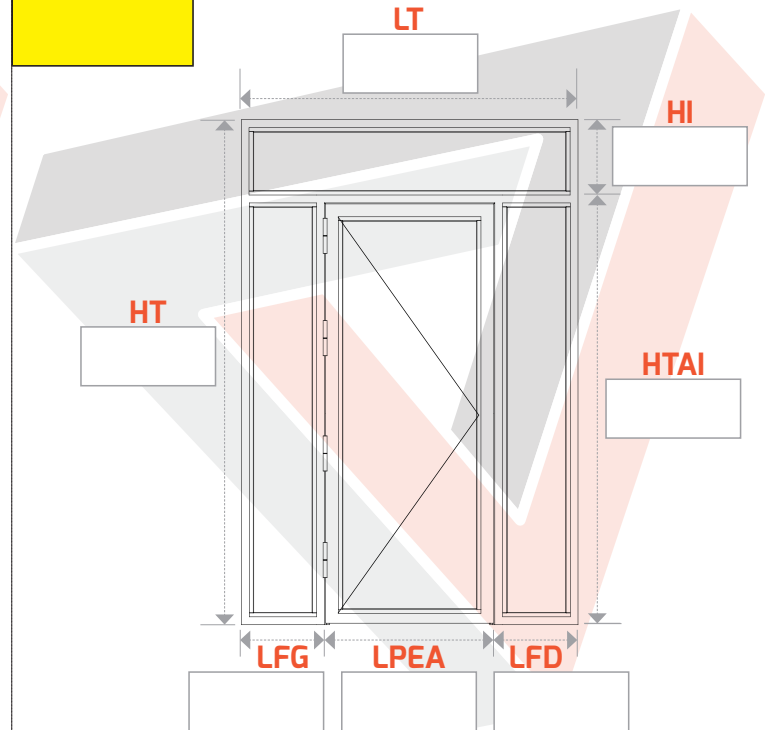

## ► AVEC 3 TRAVERSES : OUVRANT ET FIXES LATÉRAUX

**N° 83**  
Gauche tirant

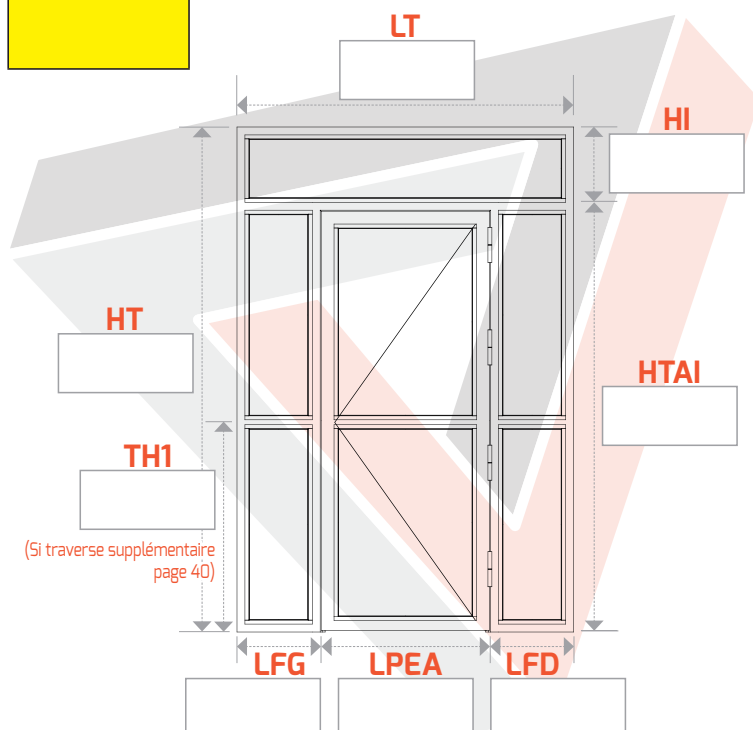

**N° 84**  
Droite tirant

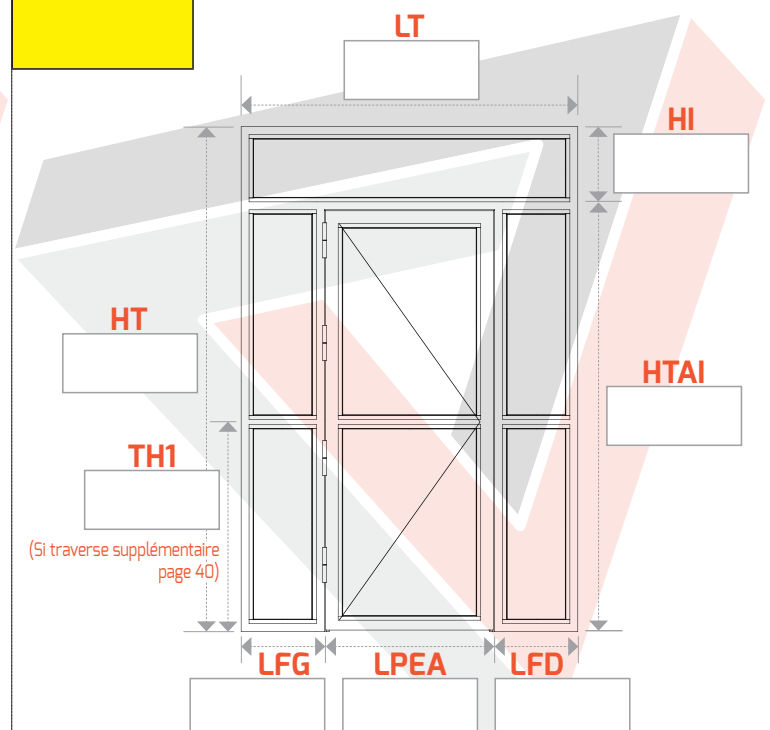

# PORTE 1 VANTAIL EN TIRANT AVEC FIXES LATÉRAUX + IMPOSTE

Prix pour **L**argeur **T**otale jusqu'à 2000 mm, **L**argeur **P**assage **E**ntre **A**iles 900 mm

Prix pour **H**auteur **T**otale jusqu'à 2800 mm - **A**utre(s) format(s), plus-value, nous consulter

► **L**ARGEUR : **LT** = Largeur **T**otale

**LPEA** = Largeur **P**assage **E**ntre **A**iles

**LFD** = Largeur **F**ixe **D**roit

**LFG** = Largeur **F**ixe **G**auche

► **H**AUTEUR : **HT** = Hauteur **T**otale

**HTAI** = Hauteur **T**otale **A**vant **I**mposte

**HI** = Hauteur **I**mposte

**TH1** = **T**raverse **H**auteur **1**

## ► AVEC 1 TRAVERSE SUR L'OUVRANT

**N° 85**  
Gauche tirant

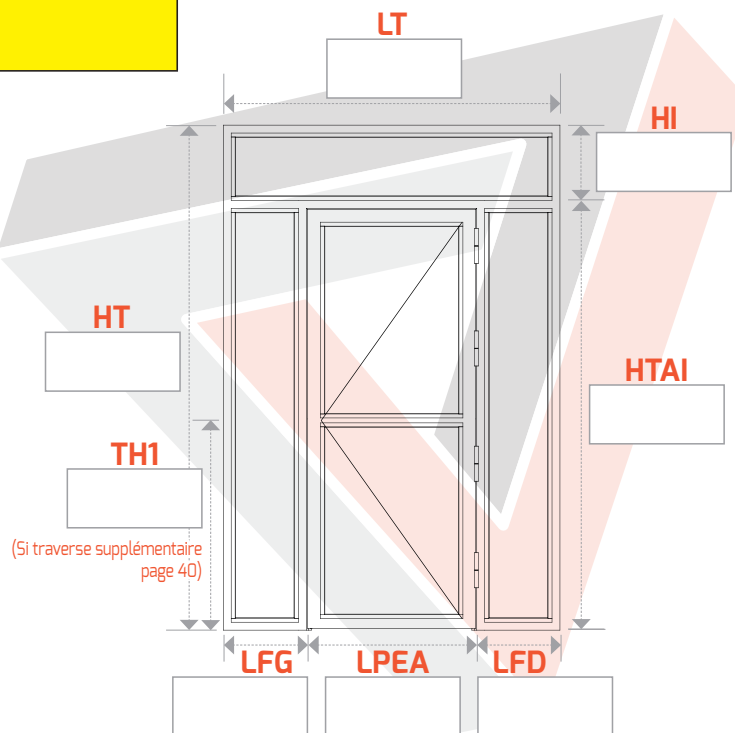

**N° 86**  
Droite tirant

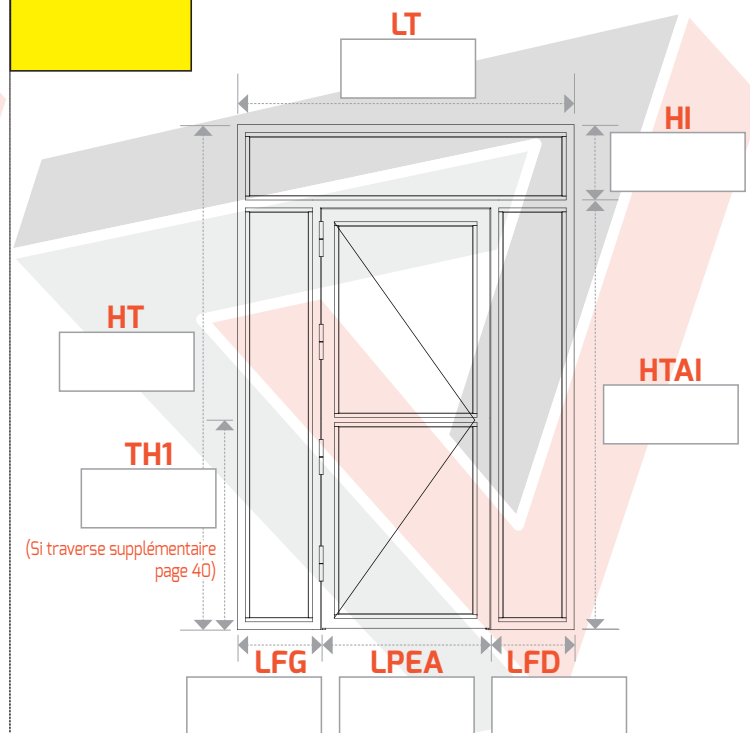

## ► AVEC 1 TRAVERSE SUR CHAQUE FIXE LATÉRAL

**N° 87**  
Gauche tirant

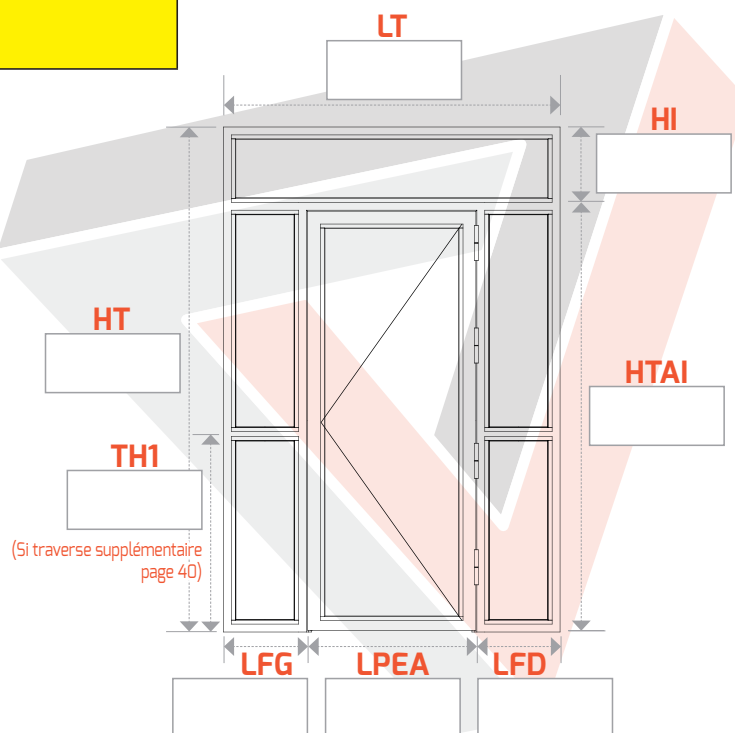

**N° 88**  
Droite tirant

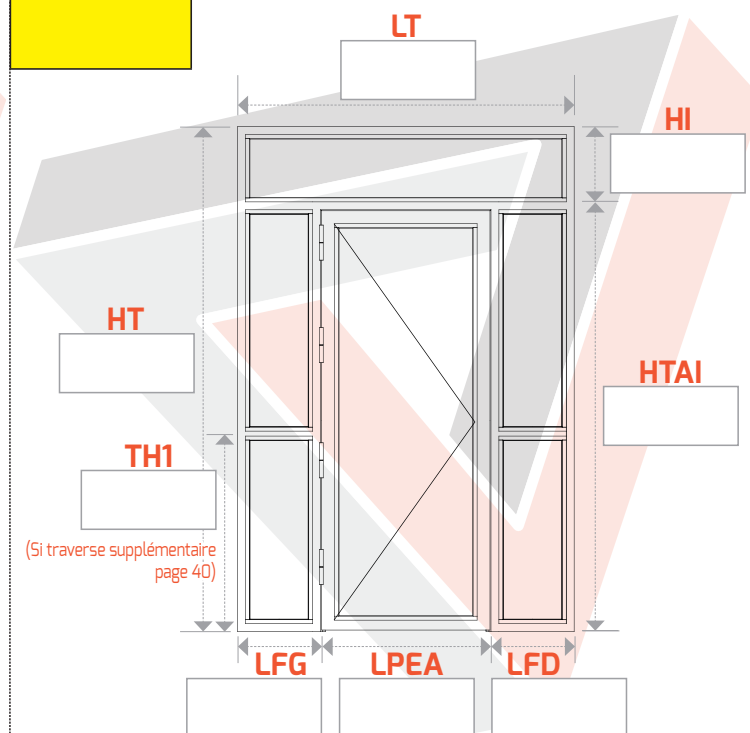

► **Formulaire de commande pages 36 à 39**

# PORTE 1 VANTAIL EN TIRANT AVEC FIXES LATÉRAUX + IMPOSTE

Prix pour **L**argeur **T**otale jusqu'à 2000 mm, **L**argeur **P**assage **E**ntre **A**iles 900 mm

Prix pour **H**auteur **T**otale jusqu'à 2800 mm - Autre(s) format(s), plus-value, nous consulter

► **LARGEUR** : **LT** = Largeur **T**otale

**LPEA** = Largeur **P**assage **E**ntre **A**iles

**LFD** = Largeur **F**ixe **D**roit

**LFG** = Largeur **F**ixe **G**auche

► **HAUTEUR** : **HT** = Hauteur **T**otale

**HTAI** = Hauteur **T**otale **A**vant **I**mposte

**HI** = Hauteur **I**mposte

**TH1** = **T**raverse **H**auteur **1**

## ► SANS TRAVERSE

**N° 89**  
Gauche tirant

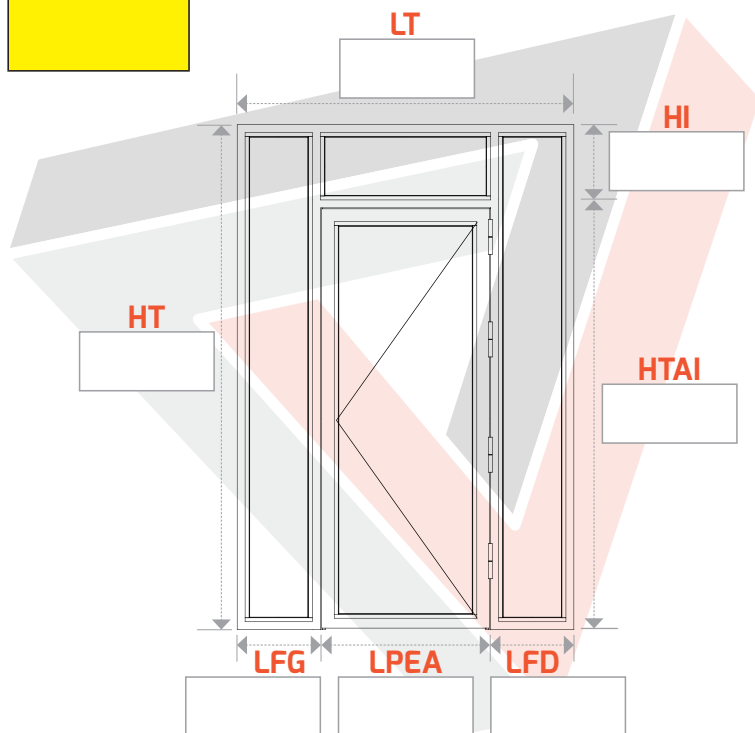

**N° 90**  
Droite tirant

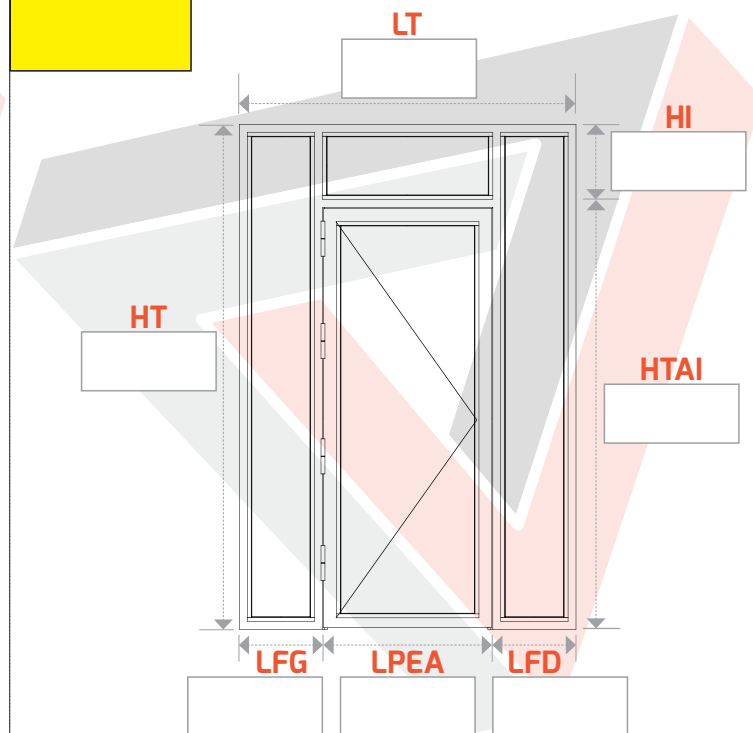

## ► AVEC 3 TRAVERSES : OUVRANT ET FIXES LATÉRAUX

**N° 91**  
Gauche tirant

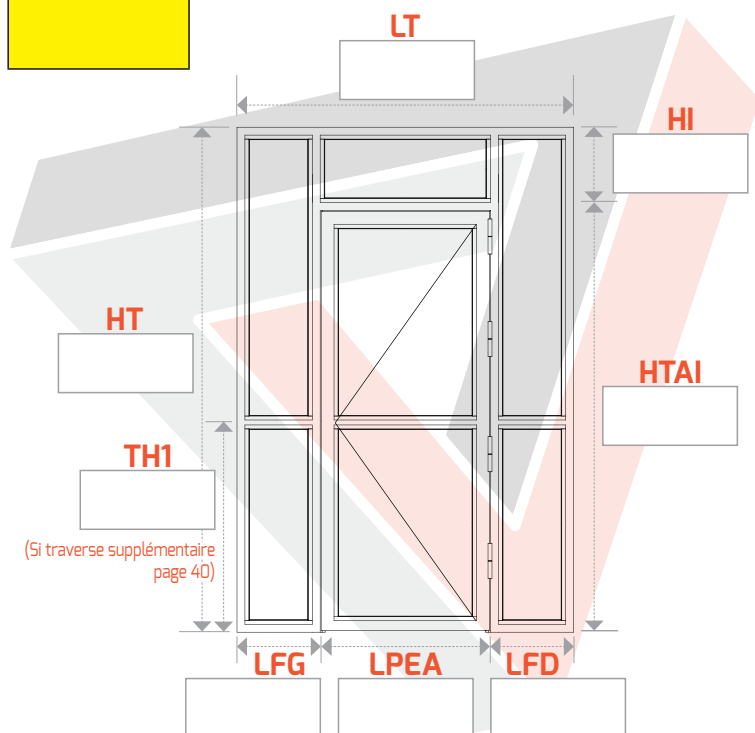

**N° 92**  
Droite tirant

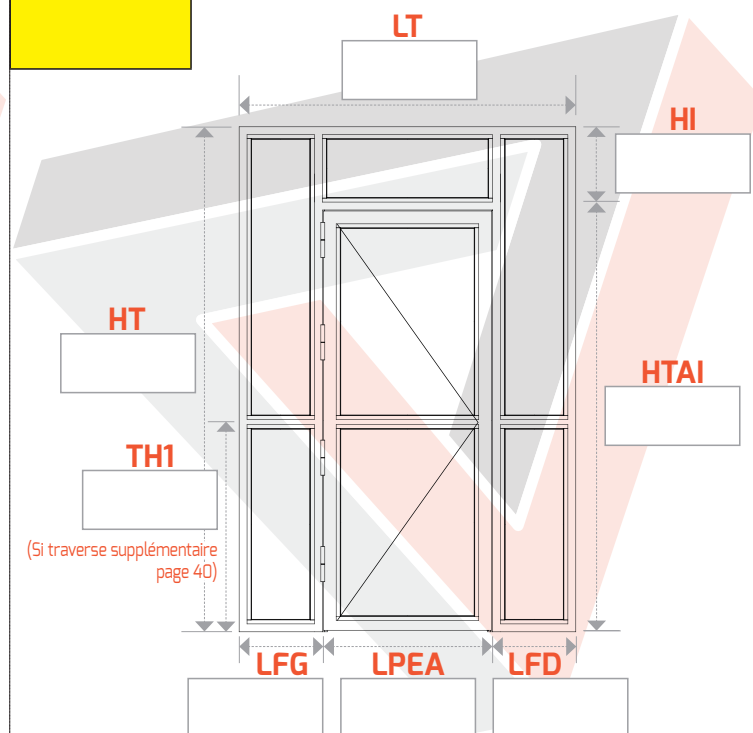

# PORTE 1 VANTAIL EN TIRANT AVEC FIXES LATÉRAUX + IMPOSTE

Prix pour **Largeur Totale** jusqu'à 2000 mm, **Largeur Passage Entre Ailes** 900 mm

Prix pour **Hauteur Totale** jusqu'à 2800 mm - Autre(s) format(s), plus-value, nous consulter

► **LARGEUR** : **LT** = Largeur Totale

**LPEA** = Largeur Passage Entre Ailes

**LFD** = Largeur Fixe Droit

**LFG** = Largeur Fixe Gauche

► **HAUTEUR** : **HT** = Hauteur Totale

**HTAI** = Hauteur Totale Avant Imposte

**HI** = Hauteur Imposte

**TH1** = Traverse Hauteur 1

## ► AVEC 1 TRAVERSE SUR L'OUVRANT

**N° 93**  
Gauche tirant

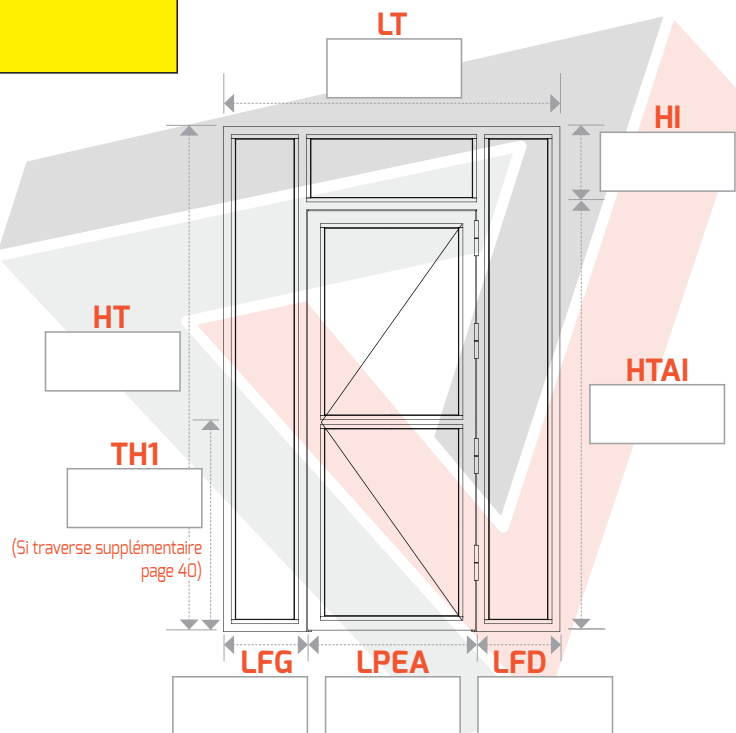

**N° 94**  
Droite tirant

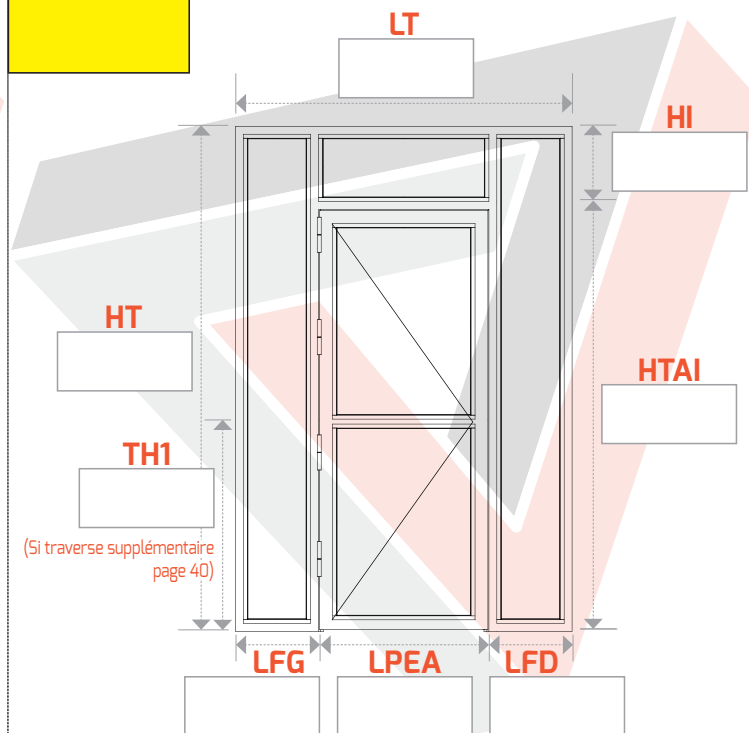

## ► AVEC 1 TRAVERSE SUR CHAQUE FIXE LATÉRAL

**N° 95**  
Gauche tirant

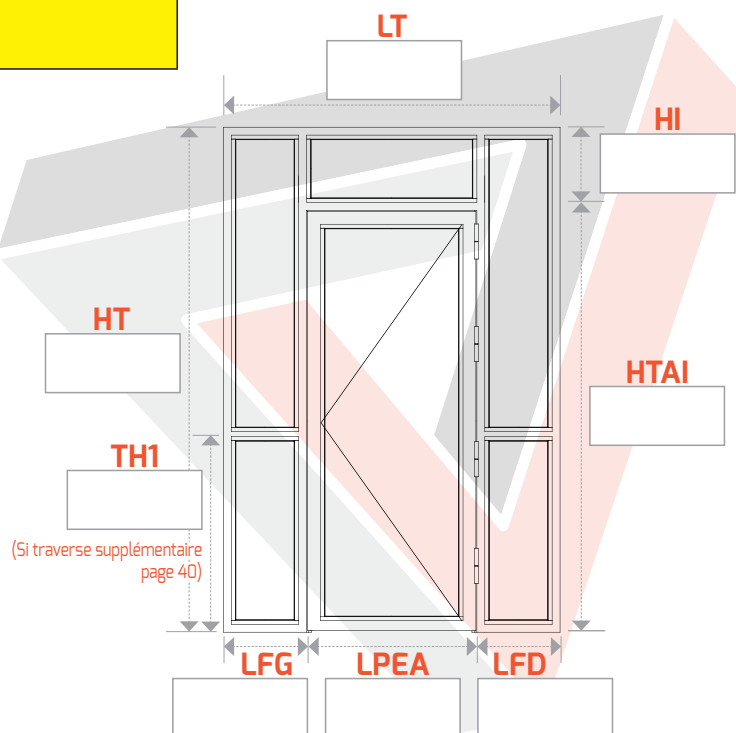

**N° 96**  
Droite tirant

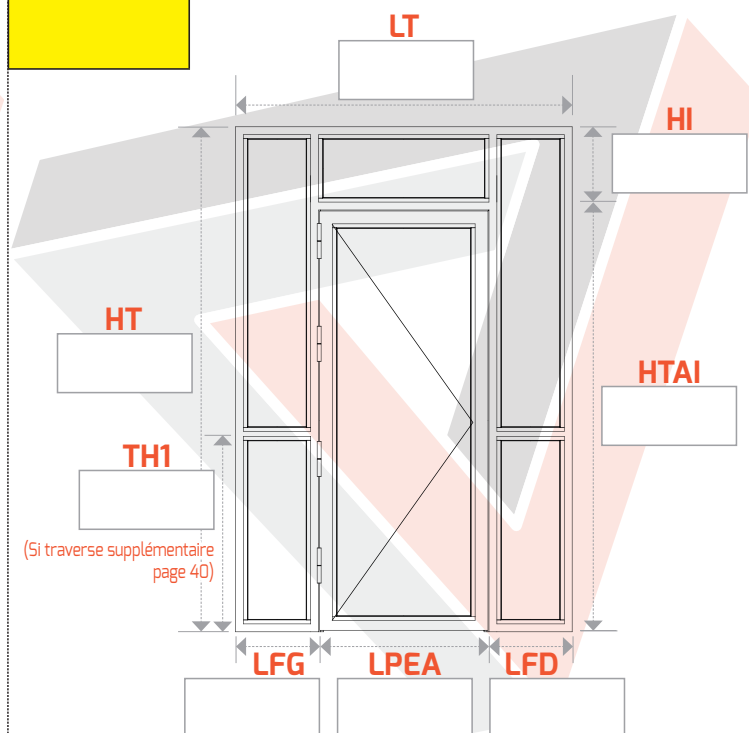

► **Formulaire de commande pages 36 à 39**

# PORTE 1 VANTAIL EN TIRANT AVEC FIXES LATÉRAUX + IMPOSTE

Prix pour **L**argeur **T**otale jusqu'à 2000 mm, **L**argeur **P**assage **E**ntre **A**iles 900 mm

Prix pour **H**auteur **T**otale jusqu'à 2800 mm - Autre(s) format(s), plus-value, nous consulter

► **LARGEUR** : **LT** = Largeur **T**otale

**LPEA** = Largeur **P**assage **E**ntre **A**iles

**LFD** = Largeur **F**ixe **D**roit

**LFG** = Largeur **F**ixe **G**auche

► **HAUTEUR** : **HT** = Hauteur **T**otale

**HTAI** = Hauteur **T**otale **A**vant **I**mposte

**HI** = Hauteur **I**mposte

**TH1** = **T**raverse **H**auteur **1**

## ► SANS TRAVERSE

**N° 97**  
Gauche tirant

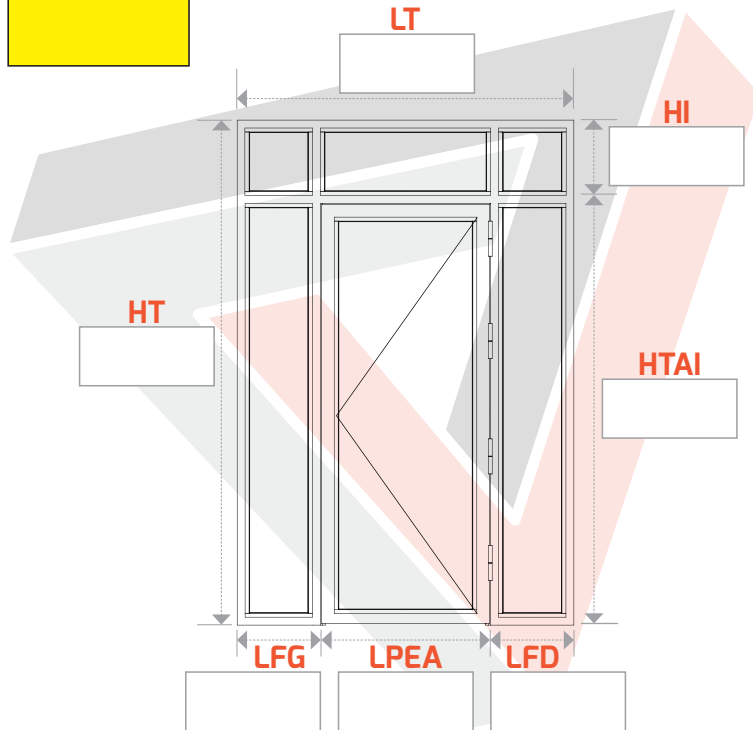

**N° 98**  
Droite tirant

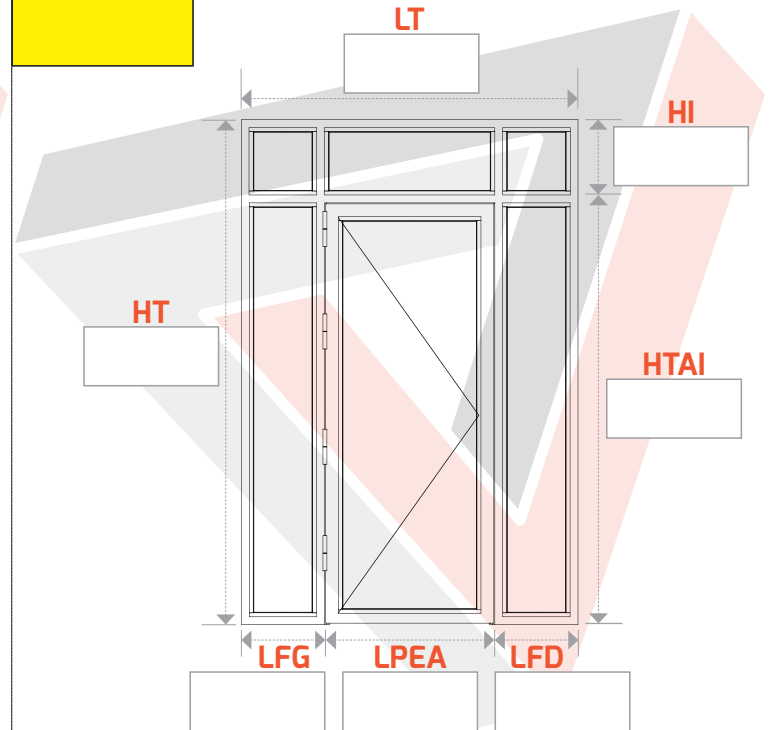

## ► AVEC 3 TRAVERSES : OUVRANT ET FIXES LATÉRAUX

**N° 99**  
Gauche tirant

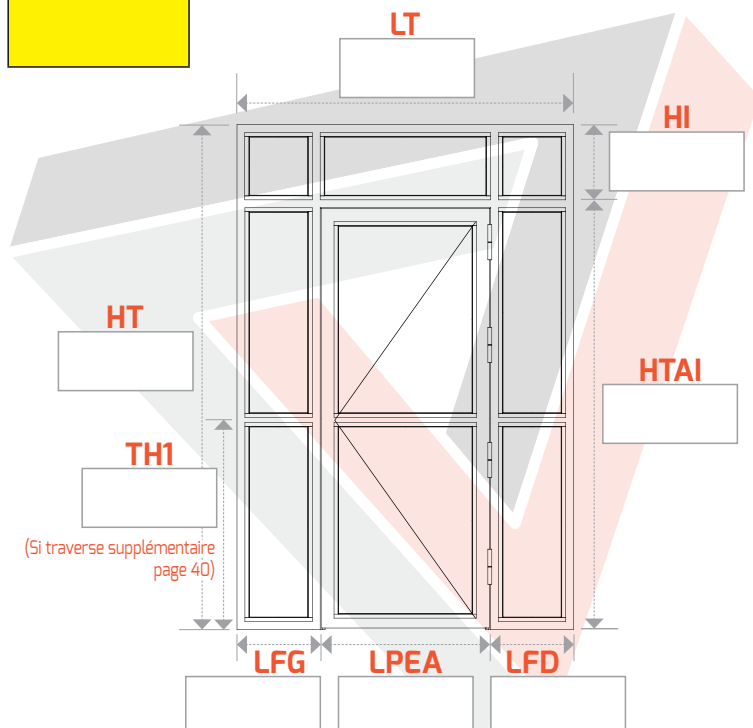

**N° 100**  
Droite tirant

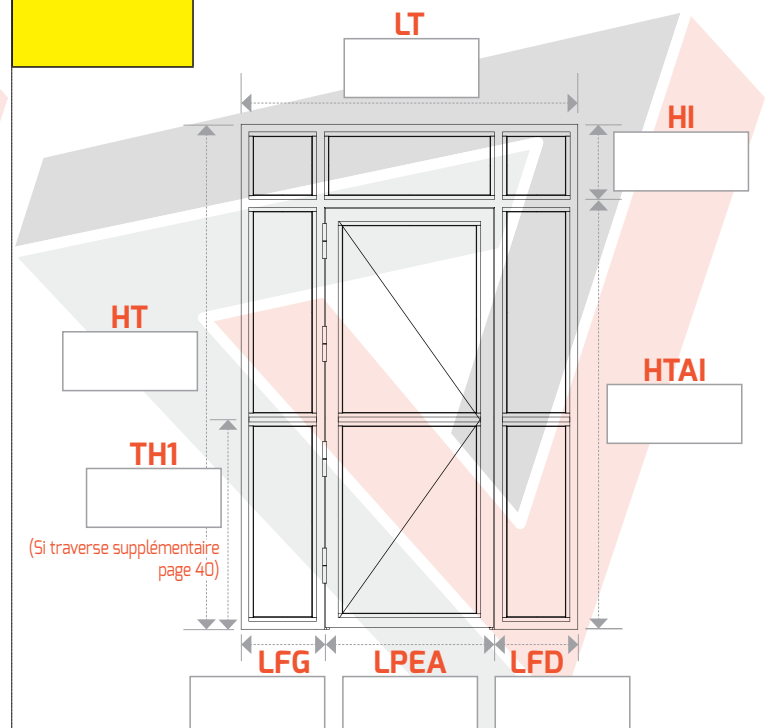

# PORTE 1 VANTAIL EN TIRANT AVEC FIXES LATÉRAUX + IMPOSTE

Prix pour **L**argeur **T**otale jusqu'à 2000 mm, **L**argeur **P**assage **E**ntre **A**iles 900 mm

Prix pour **H**auteur **T**otale jusqu'à 2800 mm - Autre(s) format(s), plus-value, nous consulter

► **L**ARGEUR : **LT** = Largeur **T**otale

**LPEA** = Largeur **P**assage **E**ntre **A**iles

**LFD** = Largeur **F**ixe **D**roit

**LFG** = Largeur **F**ixe **G**auche

► **H**AUTEUR : **HT** = Hauteur **T**otale

**HTAI** = Hauteur **T**otale **A**vant **I**mposte

**HI** = Hauteur **I**mposte

**TH1** = **T**raverse **H**auteur **1**

## ► AVEC 1 TRAVERSE SUR L'OUVRANT

**N° 101**  
Gauche tirant

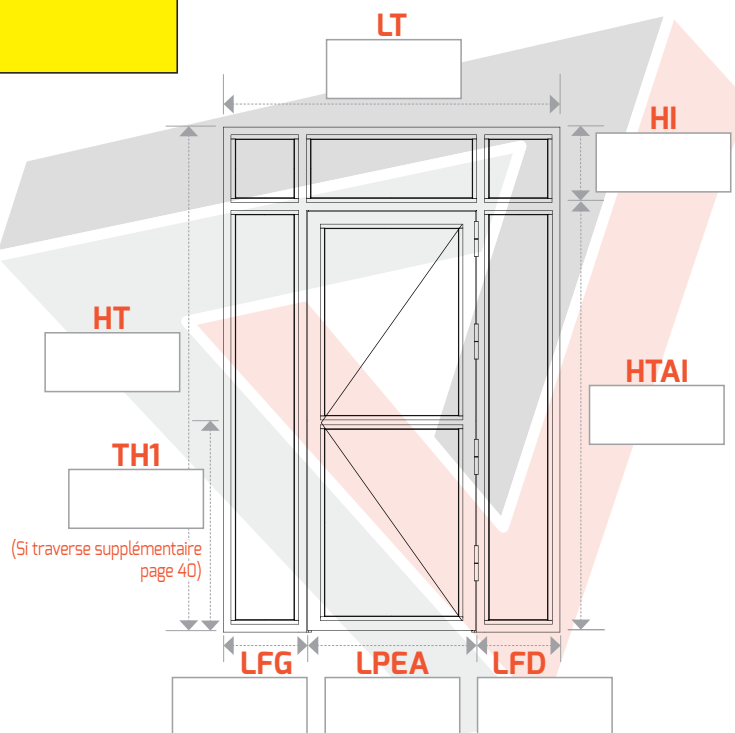

**N° 102**  
Droite tirant

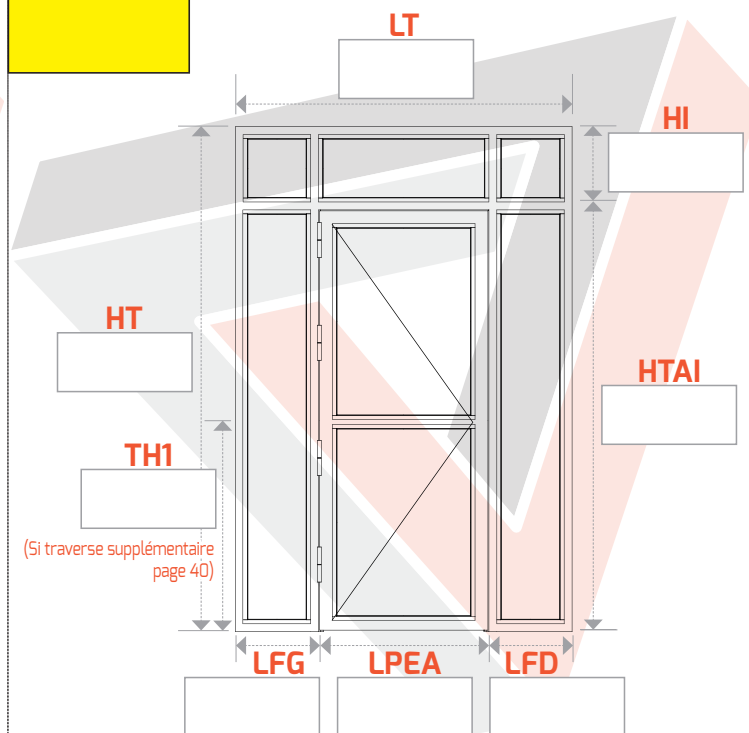

## ► AVEC 1 TRAVERSE SUR CHAQUE FIXE LATÉRAL

**N° 103**  
Gauche tirant

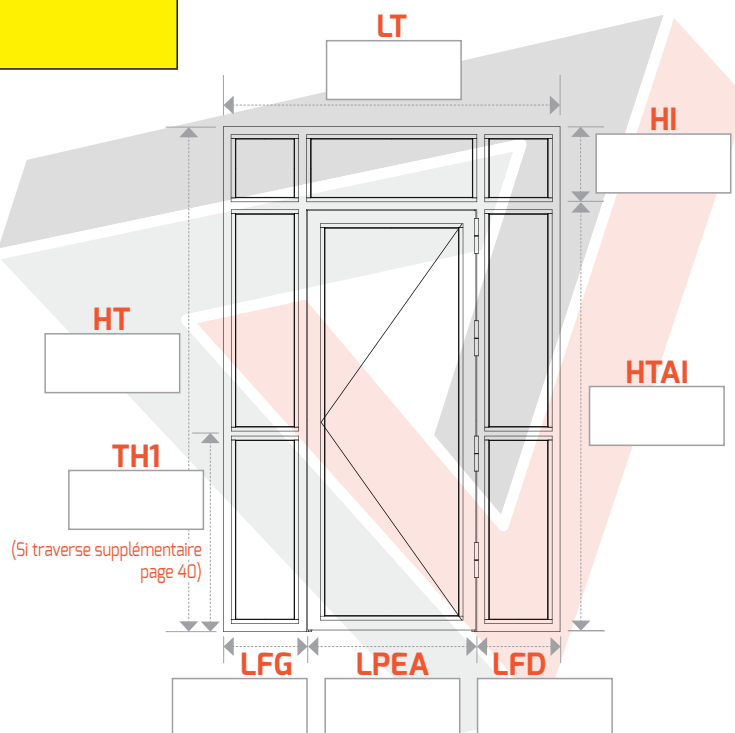

**N° 104**  
Droite tirant

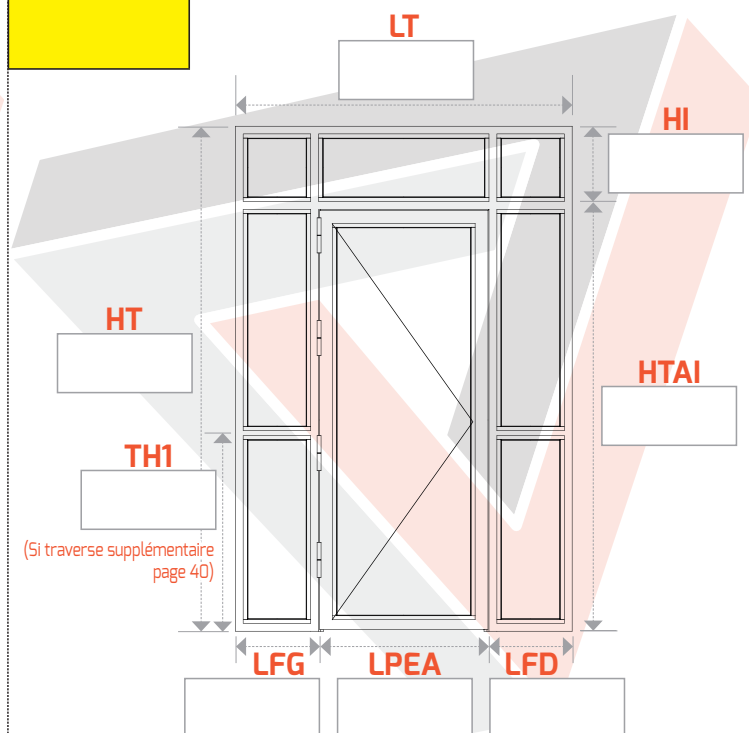

► **Formulaire de commande pages 36 à 39**

# ☐ DEVIS / ☐ BON DE COMMANDE **EN 4 ÉTAPES**

## 1<sup>ère</sup> étape

## CHOIX DE LA MENUISERIE

1 VANTAIL - PORTE EN TIRANT VERS L'INTÉRIEUR

### CHOIX DU CROQUIS

NUMÉRO : .....

De série, 4 paumelles de 140 mm sur butée à billes

Préciser si la menuiserie sera posée  
à L'INTÉRIEUR ☐ ou à L'EXTÉRIEUR ☐

### INDIQUER VOS DIMENSIONS

Largeur Totale = (LT) ..... mm

Largeur Passage Entre Ailes = (LPEA) ..... mm

Largeur Fixe Gauche = (LFG) ..... mm

Largeur Fixe Droit = (LFD) ..... mm

Hauteur Totale = (HT) ..... mm

Hauteur Totale Avant Imposte = (HTAI) ..... mm

Hauteur Imposte = (HI) ..... mm

Traverse Hauteur = (THI) ..... mm

### CHOIX DE POSE

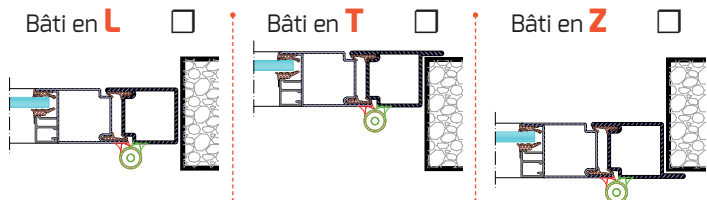

### CHOIX DE SEUIL

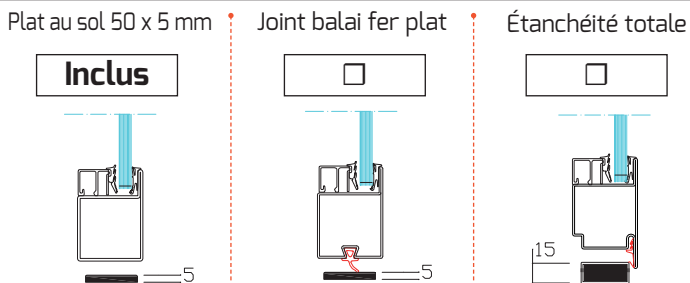

### TUBE ROND ANTI PINCE DOIGTS

Remplace  
les paumelles

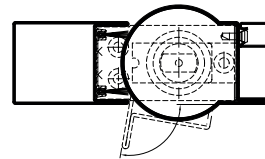

### PANNEAU ISOLANT (2 tôles + bois) RAL COMPRIS

Jusqu'à 0.5 m² l'unité	QTÉ :	FORFAIT
Plus de 0.5 M² jusqu'à 1 m² l'unité	QTÉ :	FORFAIT
Plus de 1 m² l'unité	QTÉ :	AU M²

### TRAVERSE(S) SUPPLÉMENTAIRE(S)

Minimum de facturation 1 mètre linéaire par traverse  
au delà de 1 ml : de 0.5 ml en 0.5 ml par traverse  
Formulaire de commande **pages 40 à 41**

### VITRAGE(S) FINITION CLAIR

Sans fourniture du vitrage, nous vous communiquerons  
les dimensions dès validation de la commande

Avec fourniture et livraison du vitrage

<input type="checkbox"/> 33.2 Stadip bi-feuilleté	QTÉ :
<input type="checkbox"/> 44.2 Stadip bi-feuilleté	QTÉ :
<input type="checkbox"/> 55.2 Stadip bi-feuilleté	QTÉ :
<input type="checkbox"/> 44.2-10-4 Double vitrage	QTÉ :
<input type="checkbox"/> 44.2-6-33.2 Double vitrage	QTÉ :
<input type="checkbox"/> 44.2-6-44.2 Double vitrage	QTÉ :
<input type="checkbox"/> SP 10 Retardataire d'effraction	QTÉ :

Prix et autre(s) finition(s) page 45

### PERÇAGE FRAISAGE

CROQUIS	1 à 4	(de 1030 à 2300 mm)
CROQUIS	5 à 8	(de 1030 à 2800 mm)
CROQUIS	9 à 24	(de 1600 à 2300 mm)
CROQUIS	25 à 80	(de 1600 à 2800 mm)
CROQUIS	81 à 104	(de 2000 à 2800 mm)

### PATTES DE SCELLEMENT

CROQUIS	1 à 4	(7 à 8 pattes) (de 1030 à 2300 mm)
CROQUIS	5 à 8	(9 à 10 pattes) (de 1030 à 2800 mm)
CROQUIS	9 à 24	(8 à 9 pattes) (de 1600 à 2300 mm)
CROQUIS	25 à 32	(9 à 10 pattes) (de 2000 à 2300 mm)
CROQUIS	33 à 80	(10 à 11 pattes) (de 1600 à 2800 mm)
CROQUIS	81 à 104	(11 à 12 pattes) (de 2000 à 2800 mm)

# 2<sup>ème</sup> étape

# CHOIX DE LA FERMETURE

1 VANTAIL - PORTE EN TIRANT VERS L'INTÉRIEUR

## SERRURE ENCASTRÉE PROFIL EUROPÉEN

## BANDEAU VENTOUSES ACIER SOUDÉ

### 1 POINT AVEC CYLINDRE "ECO"

PÊNE 1/2 TOUR	PÊNE ROULEAU	PÊNE DORMANT

### VENTOUSES 300 KGS

2 VENTOUSES avec 1 carte électronique		
3 VENTOUSES avec 1 carte électronique		

### 3 POINTS LATÉRAUX AVEC CYLINDRE "ECO"

PÊNE 1/2 TOUR	PÊNE ROULEAU	PÊNE DORMANT

### VENTOUSES 500 KGS

2 VENTOUSES avec 1 carte électronique		
3 VENTOUSES avec 1 carte électronique		

### VENTOUSES 300 KGS + SERRURE MÉCANIQUE

2 VENTOUSES + SERRURE 1 POINT PÊNE DORMANT		
2 VENTOUSES + SERRURE 3 POINTS LATÉRAUX, PÊNES DORMANT		

### VENTOUSES 500 KGS + SERRURE MÉCANIQUE

2 VENTOUSES + SERRURE 1 POINT PÊNE DORMANT		
2 VENTOUSES + SERRURE 3 POINTS LATÉRAUX, PÊNES DORMANT		

### CONTRÔLE D'ACCÈS RÉSIDENTIEL

LE KIT COMPREND : - 1 COFFRET 9 MODULES - 1 DISJONCTEUR MAGNÉTO-THERMIQUE - 1 ALIMENTATION 5A 12V / 24V DC - 1 TÊTE DE LECTURE - 1 CENTRALE POUR LA GESTION D'UNE SEULE PORTE - 1 BADGE MAÎTRE (Possibilité de paramétrer 1000 badges)		
BADGE SUPPLÉMENTAIRE PARAMÉTRÉ (l'unité)		



Présentation et maîtrise des risques

PROCES VERBAL D'ESSAIS N° SD 17 00 59

DEMANDE PAR	: VALENTE SECURITE 1 rue Jean COUSIN 28260 ANET
OBJET	: Dispositif Actionné de Sécurité Essais de conformité à la norme NF S 61-937 de décembre 1990.
N° D'AFFAIRE	: 481 3042 17 0004
DENOMINATION TECHNIQUE	: Dispositif de verrouillage électromagnétique pour issue de secours
FABRICANT	: VALENTE SECURITE
REFERENCE(S) PRODUIT(S)	: STARxxx / MEGASTARxxx / SECURITYxxx
Date du présent procès verbal d'essais Le procès verbal d'essais comporte Destinataires.	: le 28/07/17 13 pages Demandeur CNPP
VISA DU CHARGÉ D'ESSAI	:
CACHET & SIGNATURE DU DIRECTEUR	:

La durée de validité du présent procès-verbal d'essai est de 5 ans, à compter de la date de sa signature sous réserve qu'aucune modification ne soit apportée à l'appareil. Cette validité pourra être reconduite sur demande du constructeur.

Titre PV VDR900 V0-2016

CNPP Entreprise SAFIL au capital de 8 500 000 € - SIRET 3420125300050 - N° TVA FR 9234201253 - Code NAF 8559A - RC Evreux 198790099  
Siège Social : CS 22025 - F 27160 SAINT-MARCEL - N° formateur 25279036727 www.cnpp.com

# 3<sup>ème</sup> étape

# CHOIX DES POIGNÉES

1 VANTAIL - PORTE EN TIRANT VERS L'INTÉRIEUR

## POIGNÉES

### ENSEMBLE SUR PLAQUE ÉTROITE, PROFIL EUROPÉEN

TIRAGE/BÉQUILLE	BÉQUILLE/BÉQUILLE	TIRAGE/TIRAGE
<input type="checkbox"/> Gris RAL 9006	<input type="checkbox"/> Gris RAL 9006	<input type="checkbox"/> Gris RAL 9006
<input type="checkbox"/> Noir RAL 9005	<input type="checkbox"/> Noir RAL 9005	<input type="checkbox"/> Noir RAL 9005
<input type="checkbox"/> Blanc RAL 9016	<input type="checkbox"/> Blanc RAL 9016	<input type="checkbox"/> Blanc RAL 9016

### 1/2 ENSEMBLE SUR PLAQUE ÉTROITE, PROFIL EUROPÉEN

1/2 ENSEMBLE BÉQUILLE	1/2 ENSEMBLE TIRAGE
INTÉRIEUR <input type="checkbox"/>	INTÉRIEUR <input type="checkbox"/>
EXTÉRIEUR <input type="checkbox"/>	EXTÉRIEUR <input type="checkbox"/>
<input type="checkbox"/> Gris RAL 9006	<input type="checkbox"/> Gris RAL 9006
<input type="checkbox"/> Noir RAL 9005	<input type="checkbox"/> Noir RAL 9005
<input type="checkbox"/> Blanc RAL 9016	<input type="checkbox"/> Blanc RAL 9016

### POIGNÉE MULTI USAGES

DEMI LUNE ACIER 30/10 <sup>ème</sup> SOUDÉE	RECTANGULAIRE ACIER 30/10 <sup>ème</sup> SOUDÉE AVEC ANGLES MOUCHÉS
INTÉRIEUR <input type="checkbox"/>	INTÉRIEUR <input type="checkbox"/>
EXTÉRIEUR <input type="checkbox"/>	EXTÉRIEUR <input type="checkbox"/>

### POIGNÉE INTÉGRÉE SUR BANDEAU VENTOUSES

POIGNÉE TOUTE HAUTEUR SOUDÉE SUR BANDEAU VENTOUSES

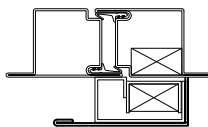

## BÂTON DE MARÉCHAL

### À FIXER SUR PLATINES DE FIXATION ACIER SOUDÉ

	<input type="checkbox"/> ACIER	QTÉ	<input type="checkbox"/> INOX BROSSÉ	QTÉ
500 mm*				
1000 mm*				
2000 mm				
SUR MESURE				

SUR MESURE, PRÉCISER LA HAUTEUR ..... mm  
LA POSITION DE L'AXE EN PARTANT DU SOL ..... mm

**\*Sans indication de votre part l'axe sera toujours à 1000 mm**

### CHOIX DE LA POSITION

DROIT ROND	DROIT CARRÉ	DROIT CARRÉ BISEAUTÉ
INTÉRIEUR <input type="checkbox"/> EXTÉRIEUR <input type="checkbox"/>	INTÉRIEUR <input type="checkbox"/> EXTÉRIEUR <input type="checkbox"/>	INTÉRIEUR <input type="checkbox"/> EXTÉRIEUR <input type="checkbox"/>
DÉPORTÉ ROND	DÉPORTÉ CARRÉ	DÉPORTÉ CARRÉ BISEAUTÉ
INTÉRIEUR <input type="checkbox"/> EXTÉRIEUR <input type="checkbox"/>	INTÉRIEUR <input type="checkbox"/> EXTÉRIEUR <input type="checkbox"/>	INTÉRIEUR <input type="checkbox"/> EXTÉRIEUR <input type="checkbox"/>

**\*Sans indication de votre part l'axe sera toujours à 1000 mm**

### ANTI VANDAL SOUDÉ

500 mm*	QTÉ :	l'unité
1000 mm*	QTÉ :	l'unité
2000 mm*	QTÉ :	l'unité
SUR MESURE	QTÉ :	l'unité

SUR MESURE, PRÉCISER LA HAUTEUR ..... mm  
LA POSITION DE L'AXE EN PARTANT DU SOL ..... mm

**\*Sans indication de votre part l'axe sera toujours à 1000 mm**

### CHOIX DE LA POSITION

DROIT ANTI VANDAL	DÉPORTÉ ANTI VANDAL
INTÉRIEUR <input type="checkbox"/> EXTÉRIEUR <input type="checkbox"/>	INTÉRIEUR <input type="checkbox"/> EXTÉRIEUR <input type="checkbox"/>

**\*Sans indication de votre part l'axe sera toujours à 1000 mm**

INFO

## NUANCIER RAL 110 COLORIS



pages 188 à 189

INFO : Les 110 RAL en stock sont en finition BRILLANT.

Seuls les RAL 7016 - 9003 - 9005 - 9010 - 9016 sont en stock permanent dans les 4 finitions : MAT, SAT, BRILLANT, FINE TEXTURE.

Autres RAL ou autres finitions voir options page 39

# 4<sup>ème</sup> étape

## CHOIX DES ACCESSOIRES

1 VANTAIL - PORTE EN TIRANT VERS L'INTÉRIEUR

### FERME-PORTE

#### FERME-PORTE APPLIQUE MÉCANIQUE

TS 4500 FORCE 2 à 5 TIRANT/POUSSANT POUR VANTAIL LARGEUR jusqu'à 1000 mm		Qté : .....
<input type="checkbox"/> Gris RAL 9006 <input type="checkbox"/> Noir RAL 9005 <input type="checkbox"/> Blanc RAL 9016		

#### FERME-PORTE ENCASTRÉ MÉCANIQUE

BOXER P TIRANT/POUSSANT POUR VANTAIL LARGEUR jusqu'à 950 mm 95 KGS MAXI		Qté : .....
BOXER + de 950 mm jusqu'à 1200 mm, 190 KGS MAXI Qté : .....		

### ACCESSOIRES DIVERS

#### GÂCHE ÉLECTRIQUE

	ÉMISSION 1 TEMPS	ÉMISSION 2 TEMPS	RUPTURE
POUR SERRURE 1 OU 3 POINTS ENCASTRÉE			

#### SORTIE FIL (JARRETIÈRE)

SORTIE FIL + PASSE CABLE ENCASTRÉ	
--------------------------------------	--

#### BOUTON POUSSOIR RÉTROÉCLAIRÉ

RÉSERVATION ET FOURNITURE DU BOUTON POUSSOIR	
---	--

#### POTEAU TECHNIQUE

RÉSERVATIONS CONTRÔLE D'ACCÈS + CAPOT INTÉRIEUR DÉMONTABLE	
<input type="checkbox"/> VERTICAL LARGEUR 350 mm <input type="checkbox"/> HORIZONTAL HAUTEUR 500 mm	

INFO

**BANDEAU VENTOUSES CHABBATIQUE**

pages 42 à 44



### CYLINDRES ET CLÉS

#### CYLINDRE "ECO" Aucune possibilité de reproduction de clé

CYLINDRE «ECO» 30 X 30 FOURNI AVEC 3 CLÉS	<b>Compris</b>
CYLINDRE «ECO» 35 X 35 FOURNI AVEC 3 CLÉS	
CYLINDRE «ECO» 30 X 30 À BOUTON FOURNI AVEC 3 CLÉS	
1/2 CYLINDRE «ECO» 10 X 30 FOURNI AVEC 3 CLÉS	
1/2 CYLINDRE «ECO» 10 X 30 À BOUTON	

#### CYLINDRE DE HAUTE SÉCURITÉ page 184

Fourni avec 3 clés + carte d'identification	<b>EXTRA SAFE</b>
CYLINDRE 2 ENTRÉES 30 x 30 À PANNETON	
CYLINDRE 1 ENTRÉE 30 x 30 À BOUTON À PANNETON	
1/2 CYLINDRE 1 ENTRÉE 10 x 30 À PANNETON	
VARIURE ET PERSONNALISATION	l'unité

#### CYLINDRE DE TRÈS HAUTE SÉCURITÉ AVEC 2 MOBILES

Fourni avec 3 clés + carte d'identification	<b>MOBILE CODE 2</b>
CYLINDRE 2 ENTRÉES 30 x 30 À PANNETON	
CYLINDRE 1 ENTRÉE 30 x 30 À BOUTON À PANNETON	
1/2 CYLINDRE 1 ENTRÉE 10 x 30 À PANNETON	
VARIURE ET PERSONNALISATION	l'unité

#### BOUTON POUR CYLINDRE EUROPÉEN

EMPREINTE CARRÉ DE 8	<input type="checkbox"/> DORÉ	<input type="checkbox"/> CHROMÉ
----------------------	-------------------------------	---------------------------------

#### CLÉ SUPPLÉMENTAIRE

À LA 1 <sup>ÈRE</sup> COMMANDE	QTÉ	EXTRA SAFE	MOBILE CODE 2
--------------------------------	-----	------------	---------------

### FINITION PEINTURE

**Époxy sur menuiserie** RAL : ..... **Compris**

<b>AUTRE FINITION SELON NUANCIER</b>
<input type="checkbox"/> MAT <input type="checkbox"/> SAT <input type="checkbox"/> FINE TEXTURE

<b>AUTRE COULEUR ET FINITION HORS NUANCIER</b>
RAL : ..... <input type="checkbox"/> MAT <input type="checkbox"/> SAT <input type="checkbox"/> FINE TEXTURE

#### Peinture sur ensemble plaque et poignée

Ensemble pour serrure encastrée	RAL : .....
1/2 ensemble pour serrure encastrée	RAL : .....

<b>AUTRE FINITION SELON NUANCIER</b>
<input type="checkbox"/> MAT <input type="checkbox"/> SAT <input type="checkbox"/> FINE TEXTURE

<b>AUTRE COULEUR ET FINITION HORS NUANCIER</b>
RAL : ..... <input type="checkbox"/> MAT <input type="checkbox"/> SAT <input type="checkbox"/> FINE TEXTURE

#### POLYZINC - ANTICORROSION

CROQUIS	1 à 4	(de 1030 à 2300 mm)
CROQUIS	5 à 8	(de 1030 à 2800 mm)
CROQUIS	9 à 24	(de 1600 à 2300 mm)
CROQUIS	25 à 80	(de 1600 à 2800 mm)
CROQUIS	81 à 104	(de 2000 à 2800 mm)

CACHET

Date souhaitée : .....

Adresse souhaitée : .....

Tél : .....

LIVRAISON ILE-DE-FRANCE : FRANCO DE PORT

LIVRAISON PROVINCE : page 191

# TRAVERSE(S) SUPPLÉMENTAIRE(S)

Indiquer la hauteur de l'axe des traverses en partant du sol

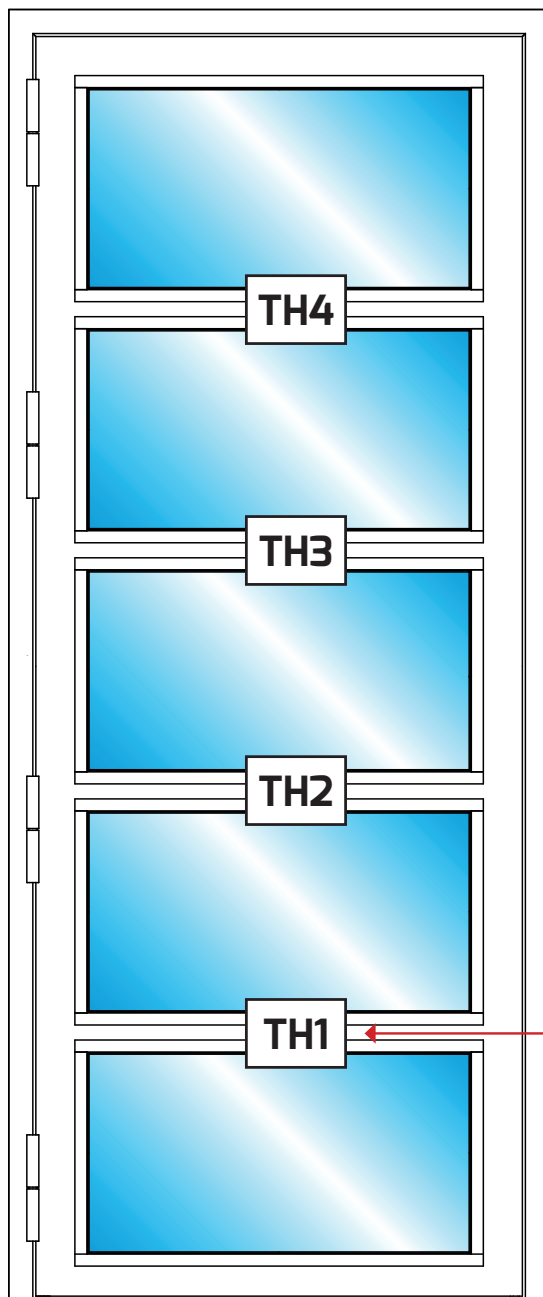

COMPRIS DANS  
LE PRIX  
SELON LES CROQUIS

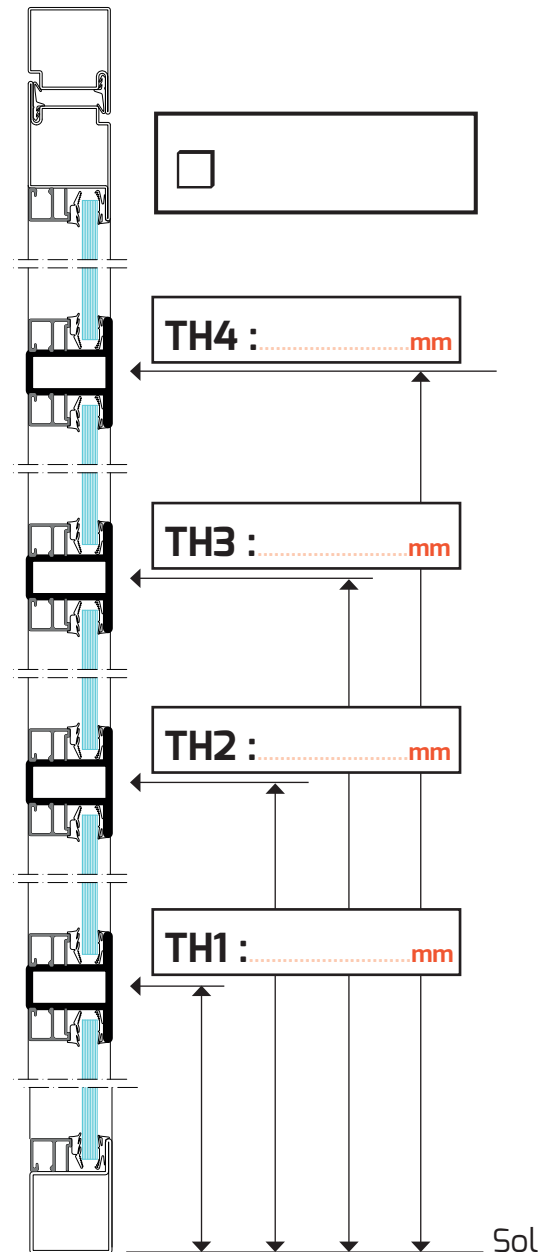

**PRIX TOTAL :**

€

### Options traverse(s) :

minimum de facturation 1 mètre linéaire par traverse  
au delà de 1 ml :  
de 0.5 ml en 0.5 ml par traverse

Date souhaitée : .....

Adresse souhaitée : .....

Tél : .....

CACHET

Indiquer la distance de l'axe des traverses en partant du bord de l'ouvrant

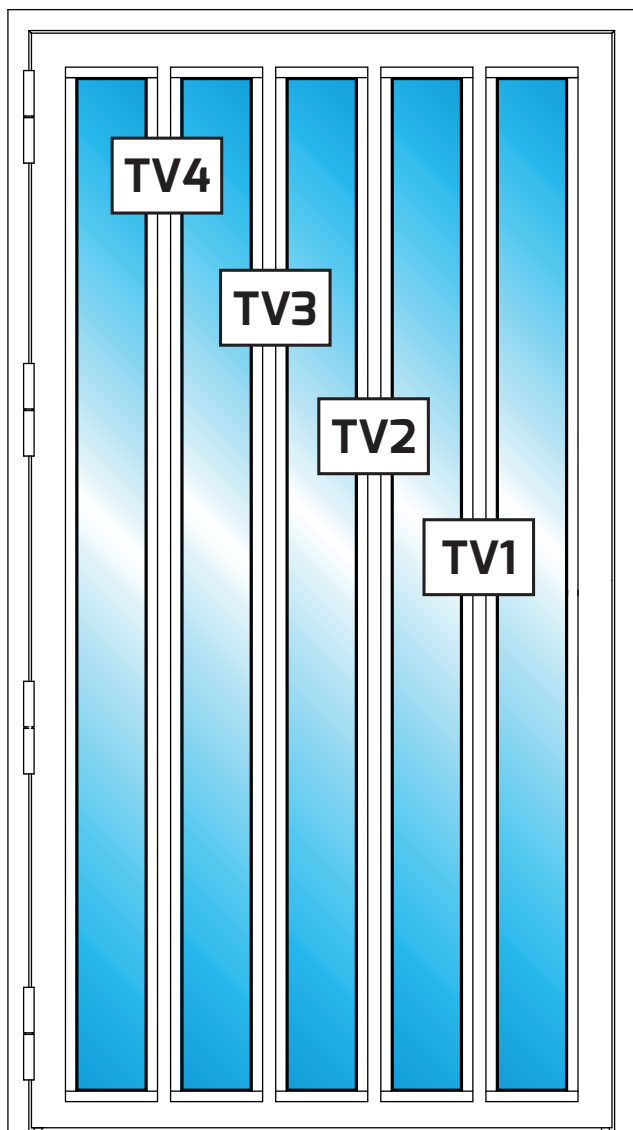

TV1 : .....mm

TV2 : .....mm

TV3 : .....mm

TV4 : .....mm

**Options traverse(s) :**

minimum de facturation 1 mètre linéaire par traverse  
au delà de 1 ml :  
de 0.5 ml en 0.5 ml par traverse

**PRIX TOTAL :**

..... €

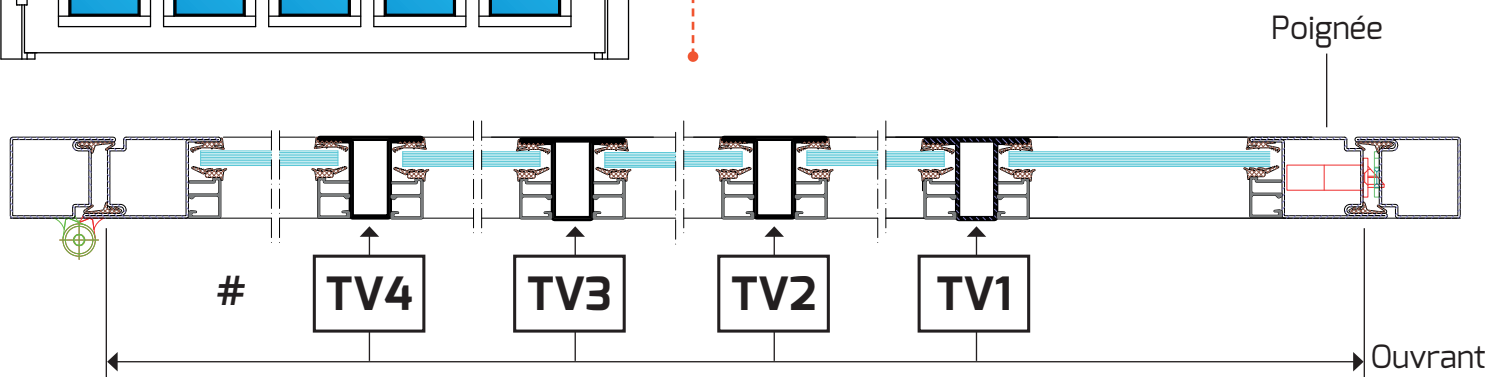

Date souhaitée : .....

Adresse souhaitée : .....

Tél : .....

CACHET

À envoyer sur : [commande@valentesecurystar.com](mailto:commande@valentesecurystar.com) ou par fax au 01 56 34 24 25

# ÉQUIPEMENTS VERSION CHABBATIQUE



La serrure qui équipe le bandeau est agréée par le grand rabbinat de paris pour une utilisation les jours de fête.

## BANDEAU 2 VENTOUSES + SERRURE 1 POINT PÊNE PISTON

### ► FORMULE 1

**RÉSISTANCE DE 1100 KGS**

2 VENTOUSES de **300 KGS**  
+ SERRURE 1 POINT PÊNE PISTON **500 KGS**  
avec 2 cartes électroniques



### ► FORMULE 2

**RÉSISTANCE DE 1500 KGS**

2 VENTOUSES de **500 KGS**  
+ SERRURE 1 POINT PÊNE PISTON **500 KGS**  
avec 2 cartes électroniques

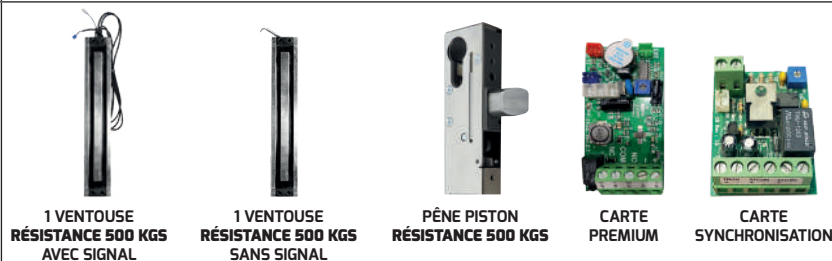

## BANDEAU 4 VENTOUSES + SERRURE 1 POINT PÊNE PISTON

### ► FORMULE 3

**RÉSISTANCE DE 1700 KGS**

4 VENTOUSES de **300 KGS**  
+ SERRURE 1 POINT PÊNE PISTON **500 KGS**  
avec 3 cartes électroniques



### ► FORMULE 4

**RÉSISTANCE DE 2500 KGS**

4 VENTOUSES de **500 KGS**  
+ SERRURE 1 POINT PÊNE PISTON **500 KGS**  
avec 3 cartes électroniques



## COMPRIS DANS CHAQUE FORMULE

COFFRET ÉLECTRIQUE 9 MODULES



DISJONCTEUR MAGNÉTO-THERMIQUE



HORLOGE MODULAIRE HEBDOMADAIRE



OBÉLISQUE



ALIMENTATION MODULAIRE 5A 12 V / 24 V DC



CYLINDRE MÉCANIQUE MOBILE CODE 2 À PANNETON 2 ENTRÉES



OU

À BOUTON





Cet équipement est fourni avec une liaison en 3 paires 9/10<sup>ème</sup> d'une longueur de 3 mètres linéaires.

**Après avoir défini l'emplacement de votre coffret électrique, il ne vous reste plus qu'à l'alimenter à l'aide des 3 fils existant sur votre chantier (Phase / Neutre / Terre) (220V Ⓢ alternatif).**

# CARTE PREMIUM

Grâce à la carte électronique **PREMIUM** et grâce au **signal** d'une des ventouses, on peut utiliser les 6 fonctions ci-dessous :

## 1 CONNEXION DES VENTOUSES

**De série** borniers de connexion anti erreur grâce aux détrompeurs de couleur identique sur le câble et la carte.



## 2 LED

**De série** la ventouse avec signal peut alimenter la LED (ampoule diode électroluminescente) qui indique la position de la porte.

De couleur verte en position ouverte et rouge en position fermée.

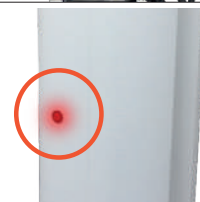

## 3 RELAIS

**De série** la ventouse avec signal peut actionner un relais appelé NO (Normalement Ouvert) / C (Commun) / NF (Normalement Fermé) implanté sur la carte électronique afin de pouvoir recevoir un câble externe.

Cela permet d'ajouter une nouvelle fonction qui sera activée en même temps que la décondamnation des ventouses.

**Exemples** : Appel d'ascenseur, éclairage du palier, déclenchement du chauffage ou de la climatisation, etc...



## 4 PLATINE AUTOMATIQUE

**De série** la platine automatique intégrée permet de recevoir une alimentation en 12 V, 24 V ou 48 V en courant continu (DC), et ce sans aucune manipulation.



## 5 BUZZER

**De série** le buzzer rend audible l'ouverture de la porte à l'aide du signal sonore continu pendant la durée de la temporisation. Il reste neutralisable en cas de besoin en déplaçant le cavalier.



## 6 TEMPORISATION

























**De série** la temporisation est réglable entre 0 et 45 secondes. Elle permet de régler le temps d'ouverture mis à disposition pour ouvrir la porte après avoir décondamné les ventouses.



INFO

**Chez**  
**VALENTE SECURYSTAR**  
**Montage, Câblage**  
**et Paramétrage**  
**de l'électronique en usine**

# OPTIONS ET ACCESSOIRES

1	VENTOUSE <b>300 KGS</b> AVEC SIGNAL			13	COFFRET ELECTRIQUE ET SA PROTECTION		
2	VENTOUSE <b>300 KGS</b> SANS SIGNAL			14	ALIMENTATION MODULAIRE 5A 12 / 24 VOLTS		
3	VENTOUSE <b>500 KGS</b> AVEC SIGNAL			15	DISJONCTEUR MAGNÉTO-THERMIQUE 2 X 10 A		
4	VENTOUSE <b>500 KGS</b> SANS SIGNAL			16	HORLOGE MODULAIRE HEBDOMADAIRE DOUBLE CONTACT		
5	SACHET DE 4 VIS + CLÉ À EMPREINTE			17	CLÉ OBÉLISQUE		
6	SACHET DE 8 VIS + CLÉ À EMPREINTE			18	FOURNITURE DE L'OBÉLISQUE POUR LA PROGRAMMATION ANNUELLE		
7	SACHET DE 12 VIS + CLÉ À EMPREINTE			19	CLAVIER LUMINEUX ET SON ÉLECTRONIQUE		
8	SERRURE PÊNE PISTON SPÉCIFIQUE À RUPTURE			20	LED BI-COULEUR		
9	CARTE ÉLECTRONIQUE "PREMIUM" AVEC SIGNAL			21	SYSTÈME INCENDIE BBG		
10	CARTE ÉLECTRONIQUE "MASTER" SANS SIGNAL			22	INTERRUPTEUR STOP 3 POSITIONS : VENTOUSES / PÊNE PISTON / STOP		
11	CARTE DE SYNCHRONISATION POUR VERSION CHABBATIQUE			23	CÂBLE SYSTÈME 3 PAIRES 9/10 <sup>ÈME</sup>		
12	COFFRET ÉLECTRIQUE 9 MODULES			24	CONTROL D'ACCÈS RÉSIDENTIEL SYSTÈME VIGIK AVEC 1 BADGE MAÎTRE		

# VITRAGE(S)

FINITION	FEUILLETÉ STADIP			DOUBLE VITRAGE AVEC FEUILLETÉ STADIP				RETARDATEUR D'EFFRACTION		
	33.2	44.2	55.2	44.2-6-33.2	44.2-6-44.2	44.2-10-4	33.2-8-33.2	SP 10	SP 15	SP 20
<b>CLAIR</b>	<b>PRIX UNITAIRE</b>									
jusqu'à 0.5 m <sup>2</sup> FORFAIT							•		•	•
0.51 m <sup>2</sup> à 0.99 m <sup>2</sup> FORFAIT							•		•	•
+ de 1 m au m <sup>2</sup>							•		•	•
<b>DÉPOLI</b>										
jusqu'à 0.5 m <sup>2</sup> FORFAIT	•	•	•	•	•	•	•	•	•	•
0.51 m <sup>2</sup> à 0.99 m <sup>2</sup> FORFAIT	•	•	•	•	•	•	•	•	•	•
+ de 1 m au m <sup>2</sup>	•	•	•	•	•	•	•	•	•	•
<b>OPALE</b>										
jusqu'à 0.5 m <sup>2</sup> FORFAIT	•	•	•	•	•	•	•	•	•	•
0.51 m <sup>2</sup> à 0.99 m <sup>2</sup> FORFAIT	•	•	•	•	•	•	•	•	•	•
+ de 1 m au m <sup>2</sup>	•	•	•	•	•	•	•	•	•	•
<b>STOP SOL</b>										
jusqu'à 0.5 m <sup>2</sup> FORFAIT	•	•	•	•	•	•	•	•	•	•
0.51 m <sup>2</sup> à 0.99 m <sup>2</sup> FORFAIT	•	•	•	•	•	•	•	•	•	•
+ de 1 m au m <sup>2</sup>	•	•	•	•	•	•	•	•	•	•
<b>G 200</b>										
jusqu'à 0.5 m <sup>2</sup> FORFAIT	•	•	•	•	•	•	•	•	•	•
0.51 m <sup>2</sup> à 0.99 m <sup>2</sup> FORFAIT	•	•	•	•	•	•	•	•	•	•
+ de 1 m au m <sup>2</sup>	•	•	•	•	•	•	•	•	•	•

● Sur devis



Date souhaitée : .....

Adresse souhaitée : .....

Tél : .....

CACHET

À envoyer sur : [commande@valentesecurystar.com](mailto:commande@valentesecurystar.com) ou par fax au 01 56 34 24 25

## Sommaire des 104 solutions en poussant

### SEUL



*vous êtes à l'intérieur, vous poussez vers l'extérieur*

page **48**

### FIXE LATÉRAL DROIT

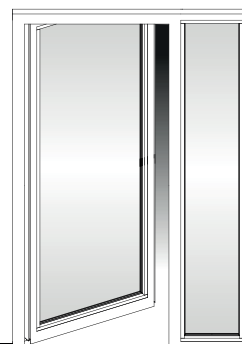

*vous êtes à l'intérieur, vous poussez vers l'extérieur*

pages **50 à 51**

### IMPOSTE

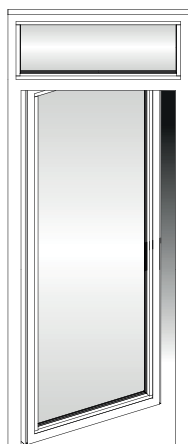

*vous êtes à l'intérieur, vous poussez vers l'extérieur*

page **49**

### FIXE LATÉRAL DROIT + IMPOSTE

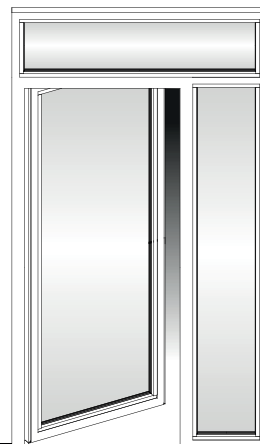

*vous êtes à l'intérieur, vous poussez vers l'extérieur*

pages **56 à 61**

► **CROQUIS 105 à 208**

**FIXE LATÉRAL GAUCHE**

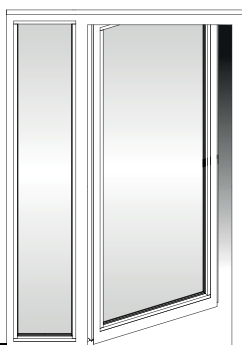

*vous êtes à l'intérieur, vous poussez vers l'extérieur*

pages **52 à 53**

**FIXES LATÉRAUX**



*vous êtes à l'intérieur, vous poussez vers l'extérieur*

pages **54 à 55**

**FIXE LATÉRAL GAUCHE + IMPOSTE**

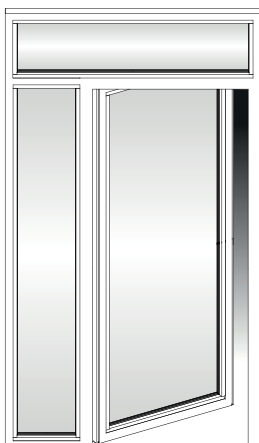

*vous êtes à l'intérieur, vous poussez vers l'extérieur*

pages **62 à 67**

**FIXES LATÉRAUX + IMPOSTE**

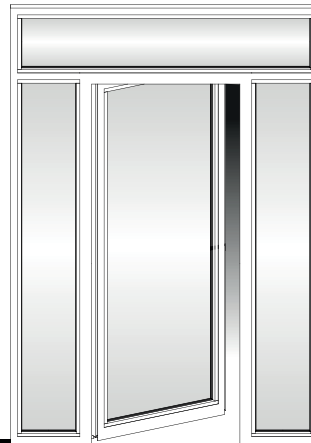

*vous êtes à l'intérieur, vous poussez vers l'extérieur*

pages **68 à 73**

# PORTE 1 VANTAIL EN POUSSANT

Prix pour **L**argeur **T**otale jusqu'à 1030 mm, **L**argeur **P**assage **E**ntre **A**iles 900 mm

Prix pour **H**auteur **T**otale jusqu'à 2300 mm - Autre(s) format(s), plus-value, nous consulter

► **L**ARGEUR : **LT** = **L**argeur **T**otale      **LPEA** = **L**argeur **P**assage **E**ntre **A**iles

► **H**AUTEUR : **HT** = **H**auteur **T**otale      **TH1** = **T**raverse **H**auteur **1**

## ► SANS TRAVERSE

**N° 105**  
Gauche poussant

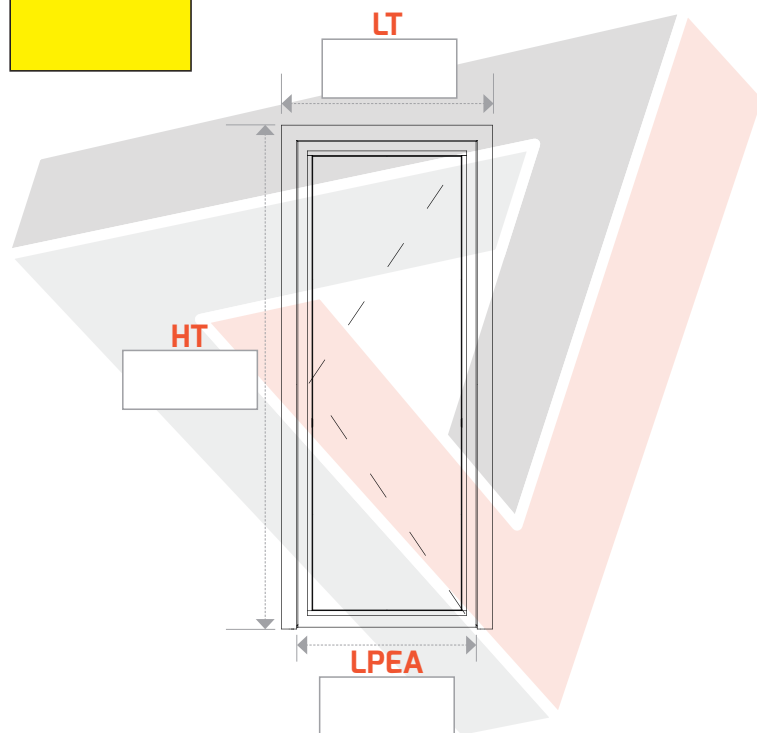

**N° 106**  
Droite poussant

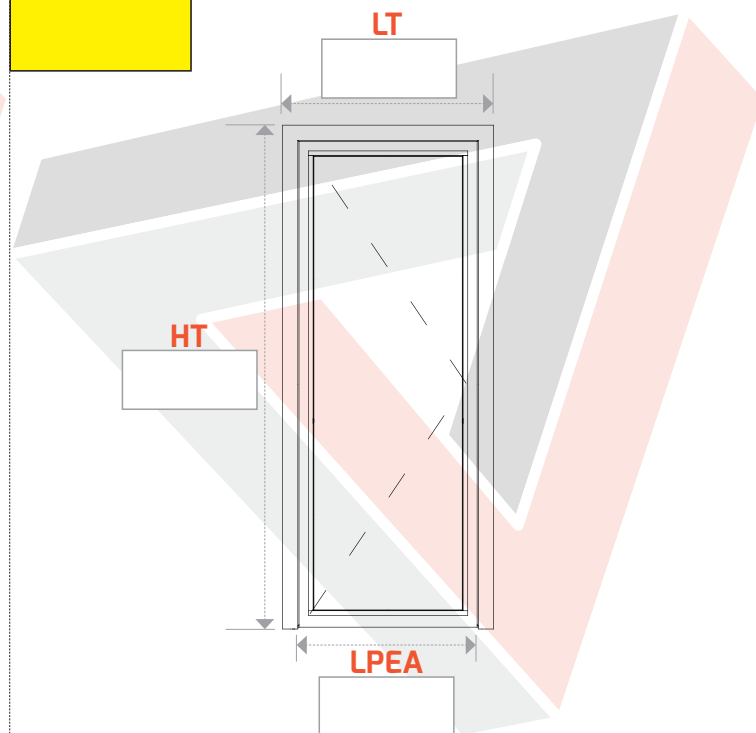

## ► AVEC 1 TRAVERSE SUR L'OUVRANT

**N° 107**  
Gauche poussant

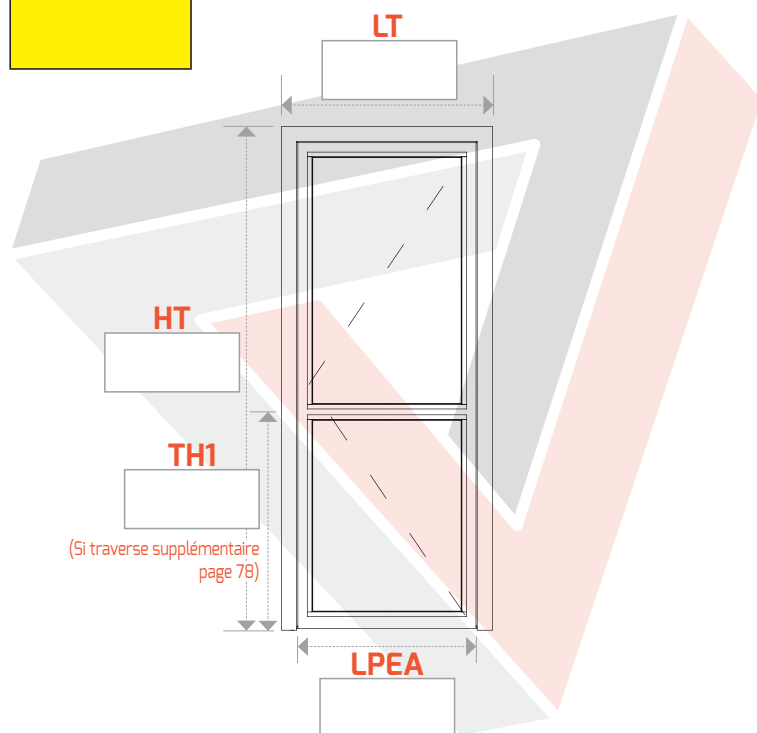

**N° 108**  
Droite poussant

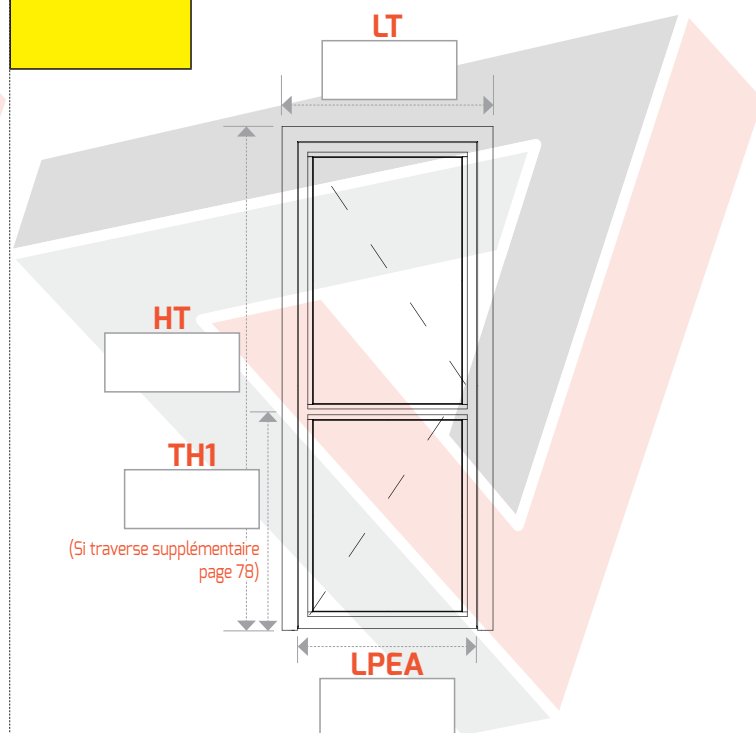

# PORTE 1 VANTAIL EN POUSSANT AVEC IMPOSTE

Prix pour **L**argeur **T**otale jusqu'à 1030 mm, **L**argeur **P**assage **E**ntre **A**iles 900 mm

Prix pour **H**auteur **T**otale jusqu'à 2800 mm - Autre(s) format(s), plus-value, nous consulter

► **L**ARGEUR : **LT** = Largeur **T**otale

**LPEA** = Largeur **P**assage **E**ntre **A**iles

► **H**AUTEUR : **HT** = Hauteur **T**otale

**HTAI** = Hauteur **T**otale **A**vant **I**mposte

**HI** = Hauteur **I**mposte

**TH1** = **T**raverse **H**auteur **1**

## ► SANS TRAVERSE

N° 109

Gauche poussant

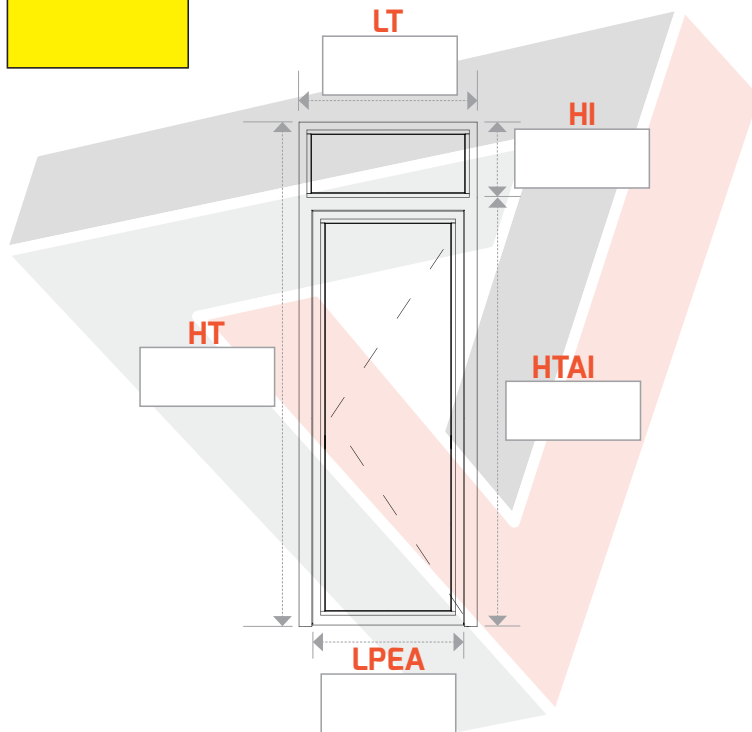

N° 110

Droite poussant

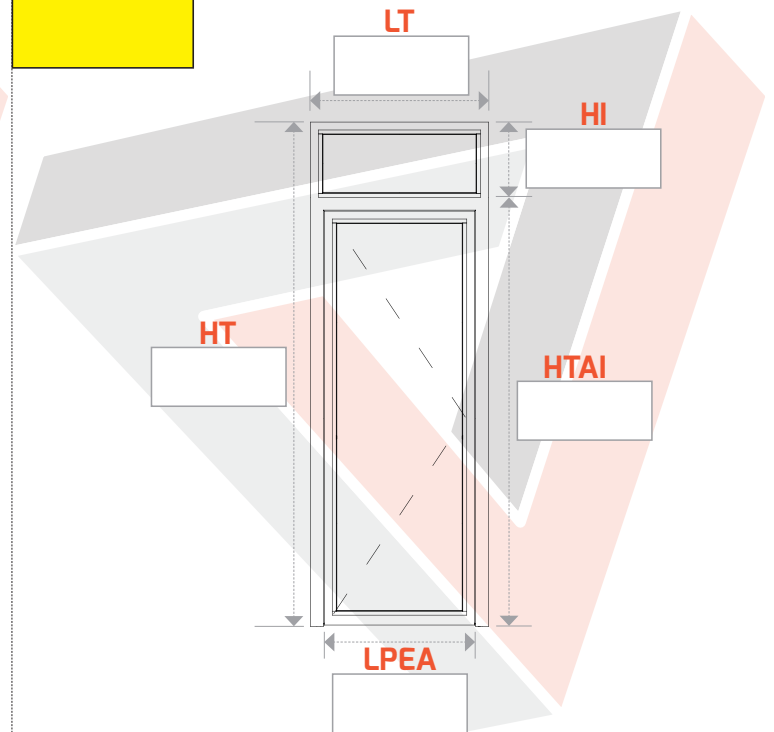

## ► AVEC 1 TRAVERSE SUR L'OUVRANT

N° 111

Gauche poussant

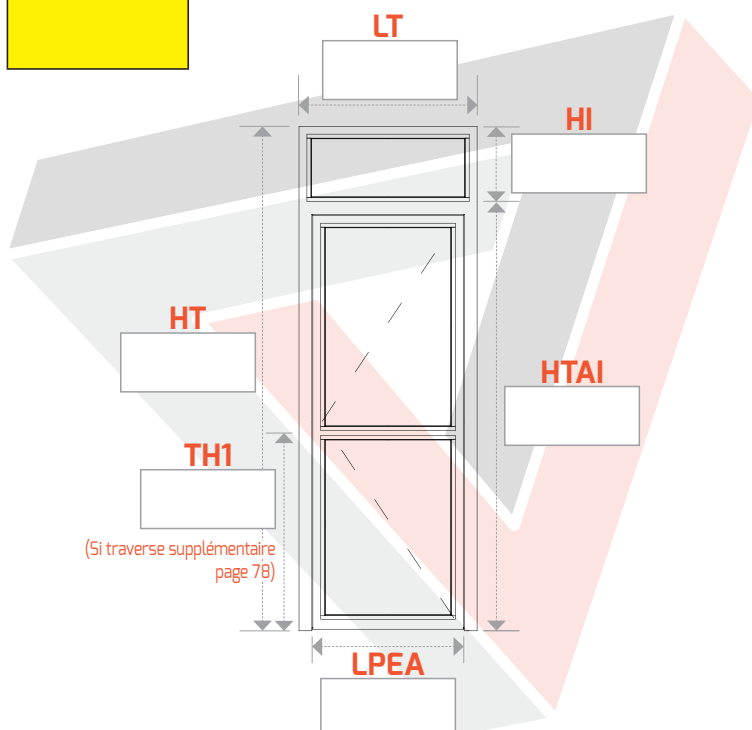

N° 112

Droite poussant

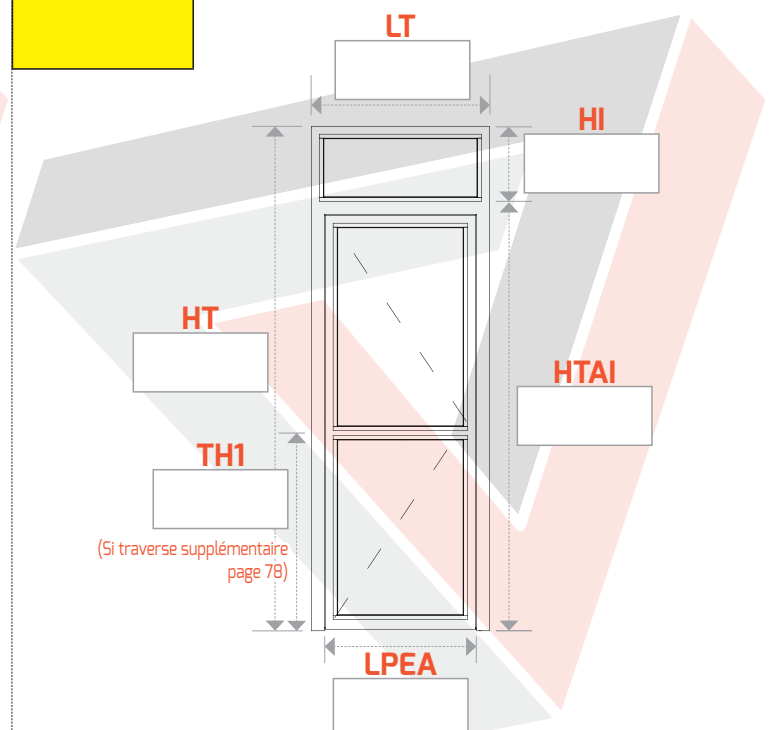

► **Formulaire de commande pages 74 à 77**

# PORTE 1 VANTAIL EN POUSSANT AVEC FIXE LATÉRAL DROIT

Prix pour **L**argeur **T**otale jusqu'à 1600 mm, **L**argeur **P**assage **E**ntre **A**iles 900 mm

Prix pour **H**auteur **T**otale jusqu'à 2300 mm - **A**utre(s) format(s), plus-value, nous consulter

► **L**ARGEUR : **LT** = **L**argeur **T**otale

**LPEA** = **L**argeur **P**assage **E**ntre **A**iles

**LFD** = # **L**a différence

► **H**AUTEUR : **HT** = **H**auteur **T**otale

**TH1** = **T**raverse **H**auteur **1**

## ► SANS TRAVERSE

**N° 113**  
Gauche poussant

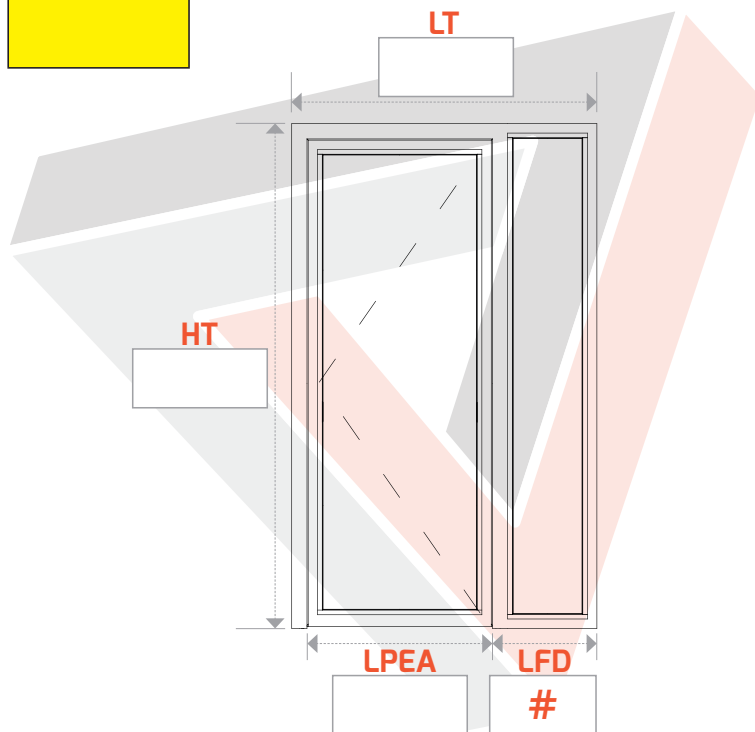

**N° 114**  
Droite poussant

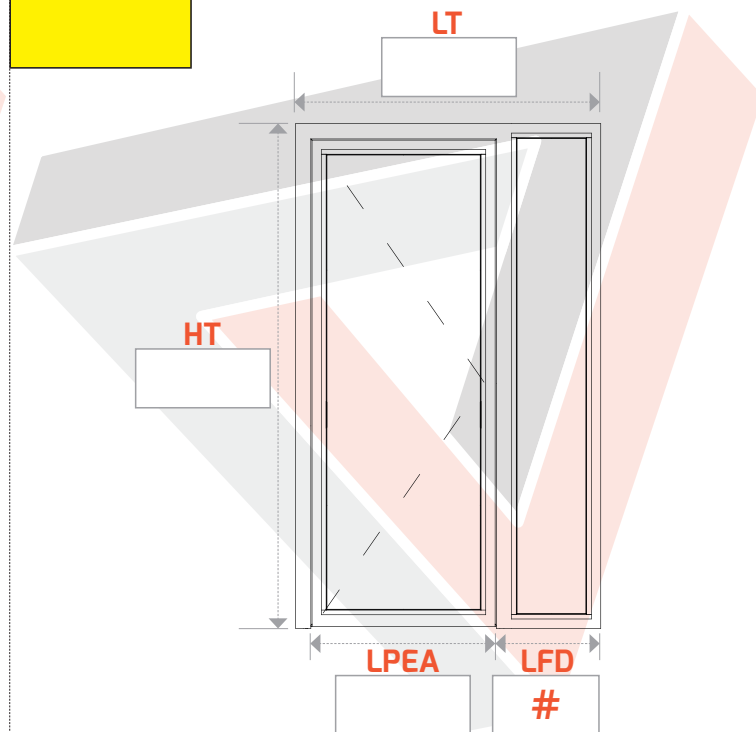

## ► AVEC 2 TRAVERSES : OUVRANT ET FIXE LATÉRAL DROIT

**N° 115**  
Gauche poussant

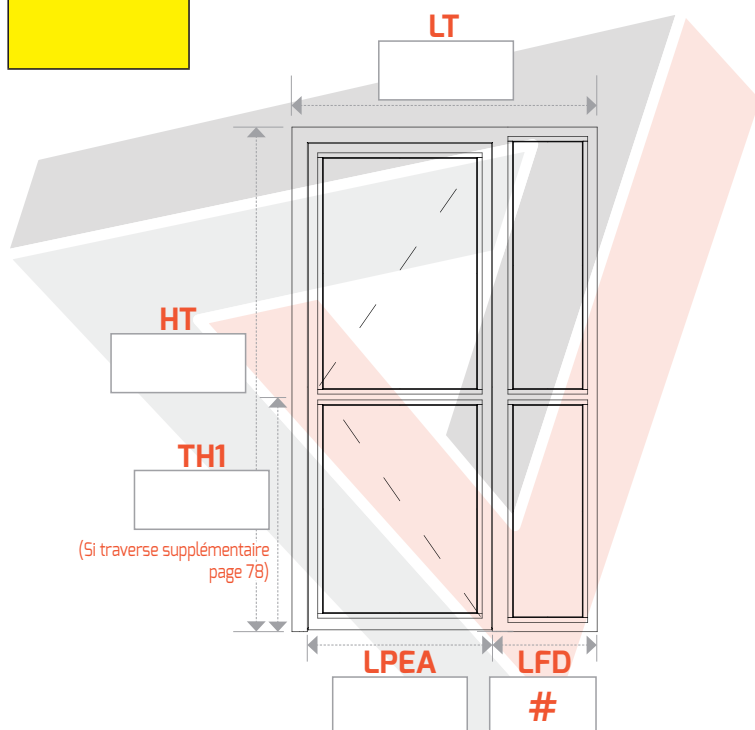

**N° 116**  
Droite poussant

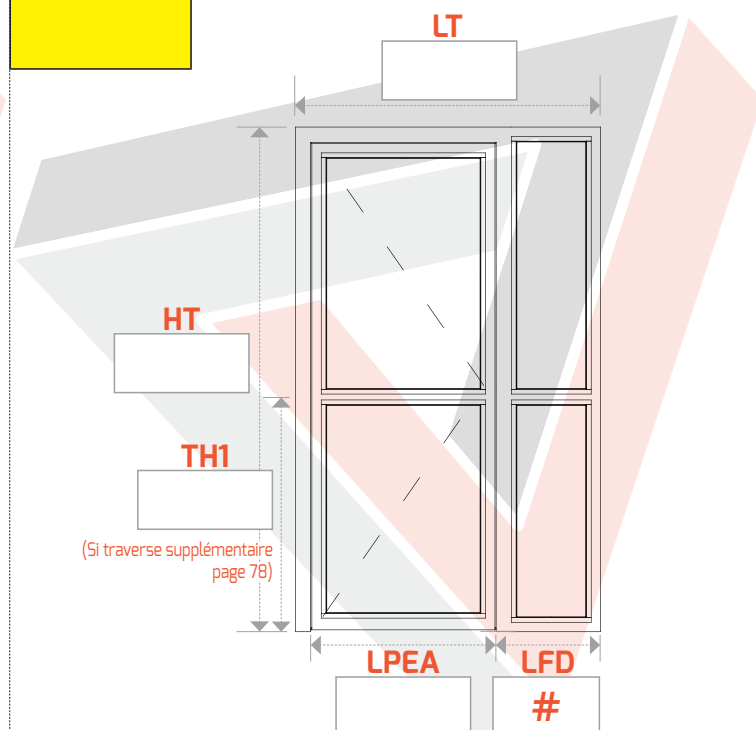

# PORTE 1 VANTAIL EN POUSSANT AVEC FIXE LATÉRAL DROIT

Prix pour **L**argeur **T**otale jusqu'à 1600 mm, **L**argeur **P**assage **E**ntre **A**iles 900 mm

Prix pour **H**auteur **T**otale jusqu'à 2300 mm - Autre(s) format(s), plus-value, nous consulter

► **L**ARGEUR : **LT** = Largeur **T**otale      **LPEA** = Largeur **P**assage **E**ntre **A**iles      **LFD** = # La différence  
 ► **H**AUTEUR : **HT** = Hauteur **T**otale      **TH1** = Traverse **H**auteur **1**

## ► AVEC 1 TRAVERSE SUR L'OUVRANT

**N° 117**  
Gauche poussant

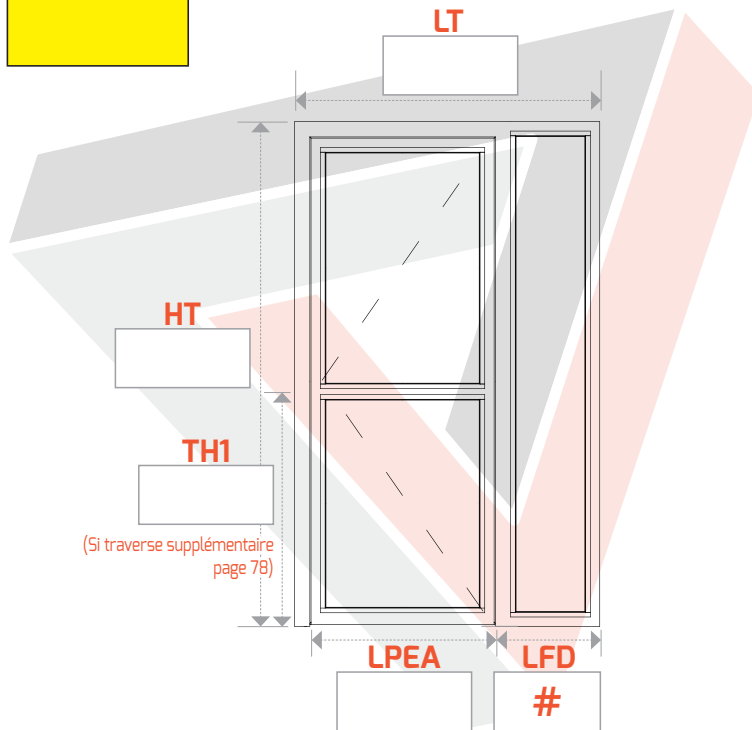

**N° 118**  
Droite poussant

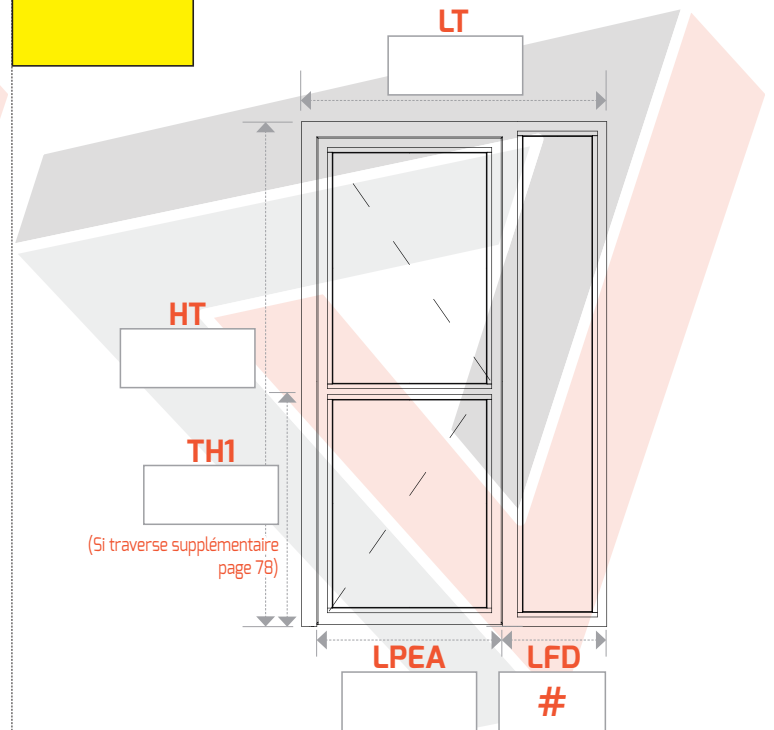

## ► AVEC 1 TRAVERSE SUR LE FIXE LATÉRAL DROIT

**N° 119**  
Gauche poussant

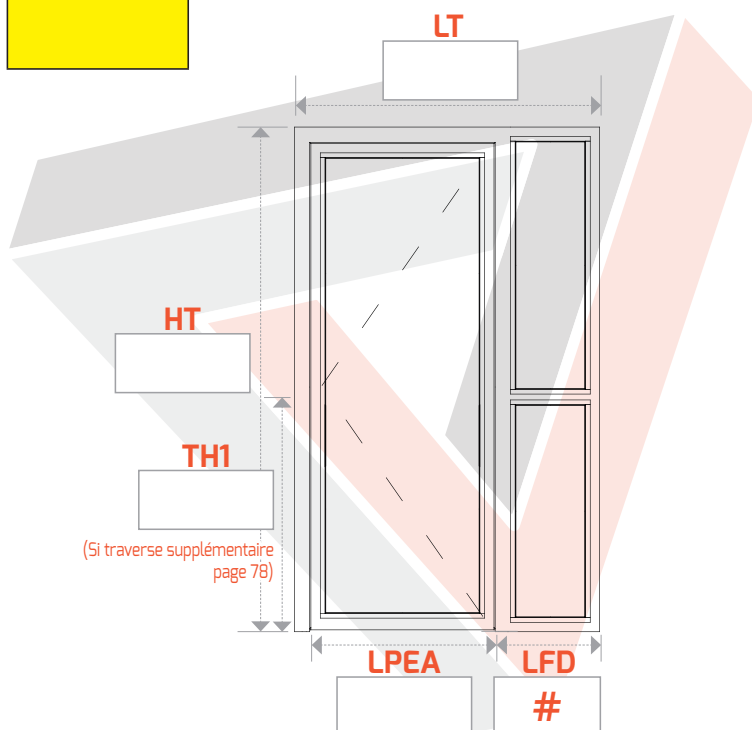

**N° 120**  
Droite poussant

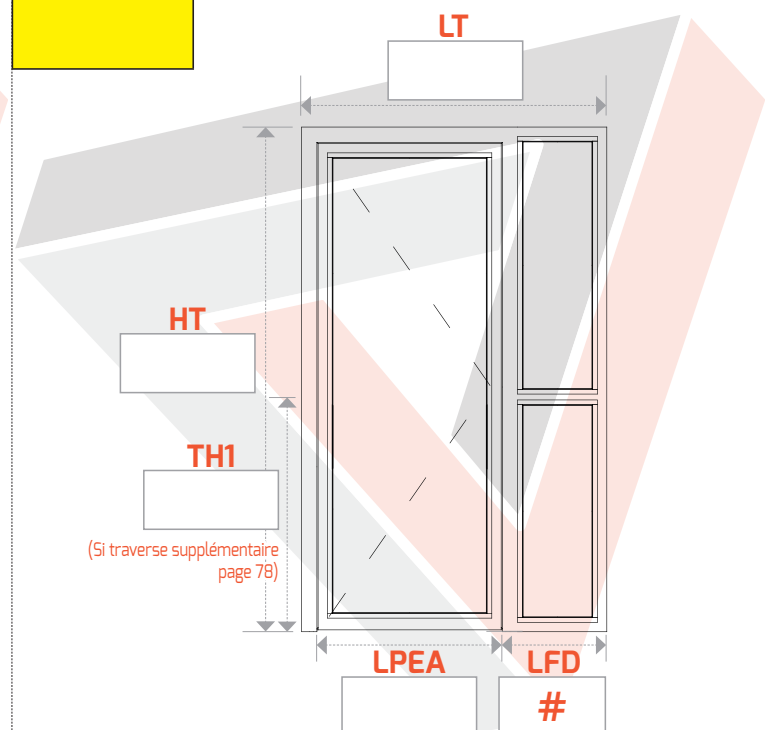

► **Formulaire de commande pages 74 à 77**

# PORTE 1 VANTAIL EN POUSSANT AVEC FIXE LATÉRAL GAUCHE

Prix pour **L**argeur **T**otale jusqu'à 1600 mm, **L**argeur **P**assage **E**ntre **A**iles 900 mm

Prix pour **H**auteur **T**otale jusqu'à 2300 mm - **A**utre(s) format(s), plus-value, nous consulter

► **L**ARGEUR : **LT** = **L**argeur **T**otale

**LPEA** = **L**argeur **P**assage **E**ntre **A**iles

**LFG** = # **L**a différence

► **H**AUTEUR : **HT** = **H**auteur **T**otale

**TH1** = **T**raverse **H**auteur **1**

## ► SANS TRAVERSE

**N° 121**  
Gauche poussant

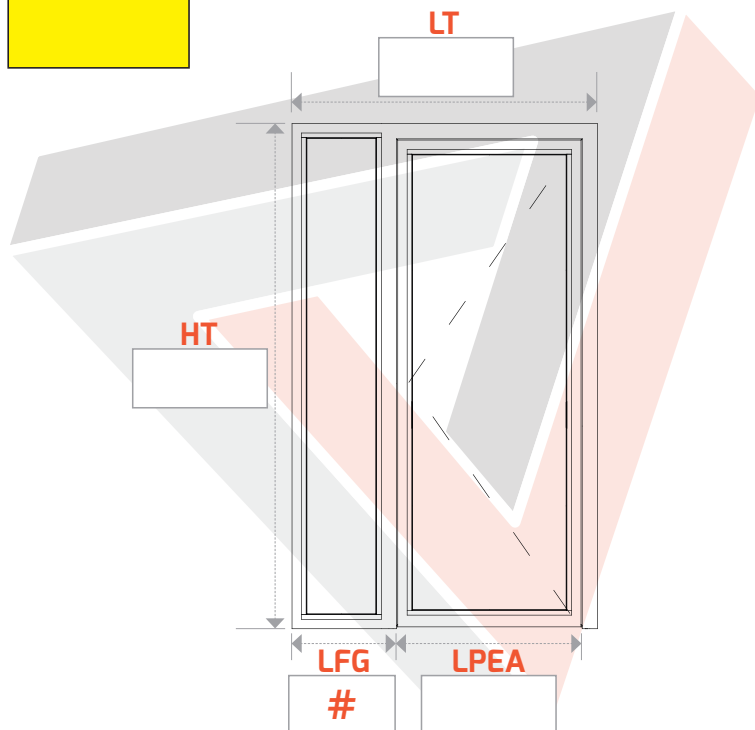

**N° 122**  
Droite poussant

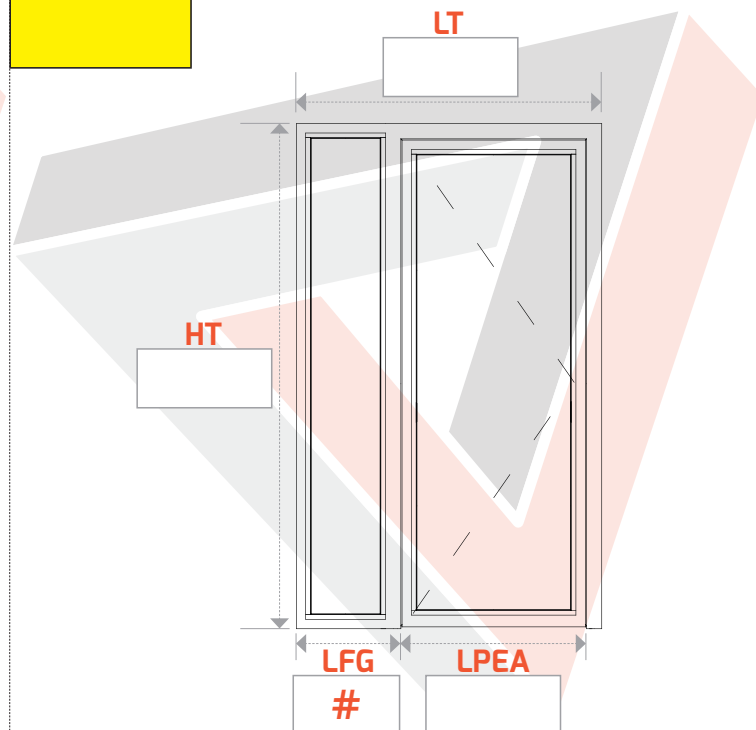

## ► AVEC 2 TRAVERSES : OUVRANT ET FIXE LATÉRAL

**N° 123**  
Gauche poussant

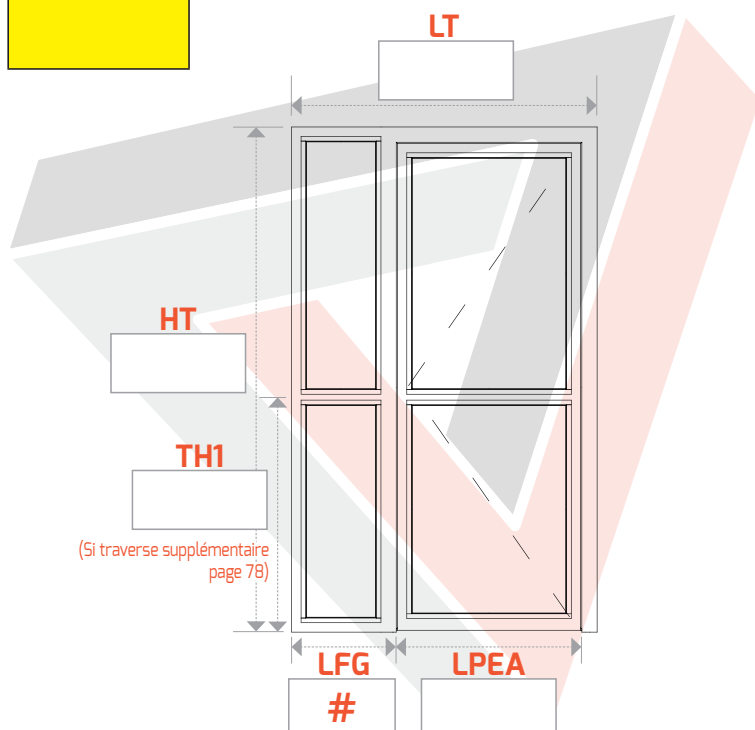

**N° 124**  
Droite poussant

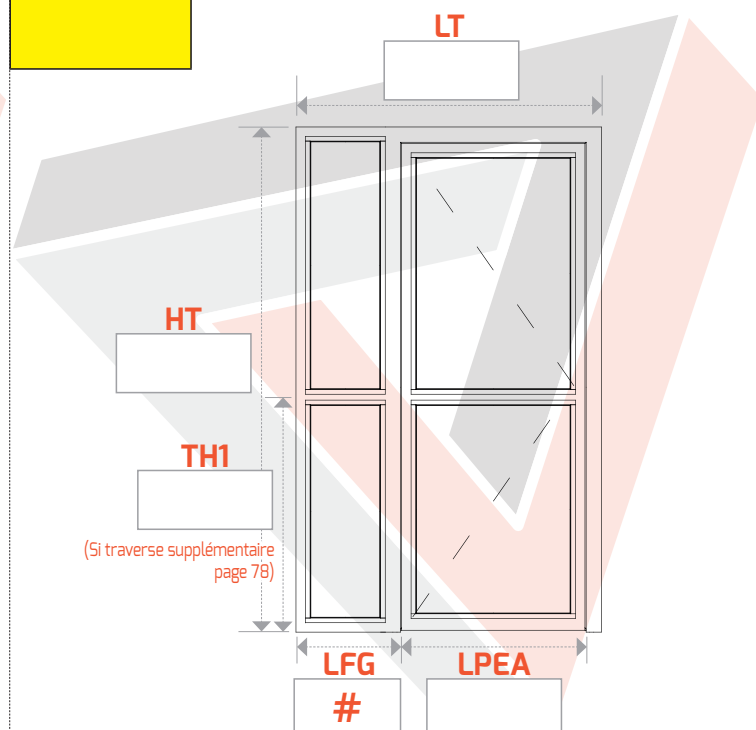

# PORTE 1 VANTAIL EN POUSSANT AVEC FIXE LATÉRAL GAUCHE

Prix pour **L**argeur **T**otale jusqu'à 1600 mm, **L**argeur **P**assage **E**ntre **A**iles 900 mm

Prix pour **H**auteur **T**otale jusqu'à 2300 mm - Autre(s) format(s), plus-value, nous consulter

► **L**ARGEUR : **LT** = Largeur **T**otale

**LPEA** = Largeur **P**assage **E**ntre **A**iles

**LFG** = # La différence

► **H**AUTEUR : **HT** = Hauteur **T**otale

**TH1** = Traverse **H**auteur **1**

## ► AVEC 1 TRAVERSE SUR L'OUVRANT

**N° 125**  
Gauche poussant

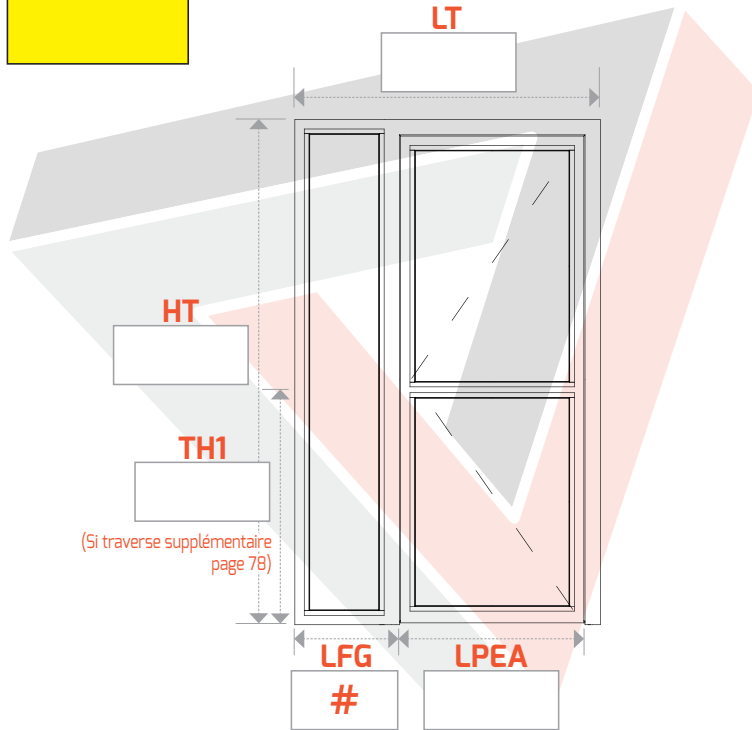

**N° 126**  
Droite poussant

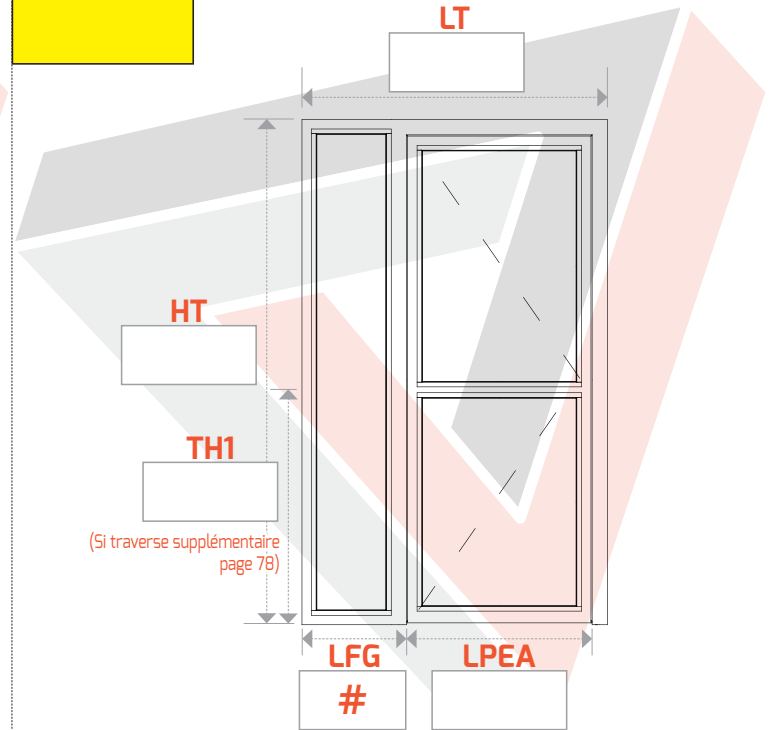

## ► AVEC 1 TRAVERSE SUR LE FIXE LATÉRAL GAUCHE

**N° 127**  
Gauche poussant

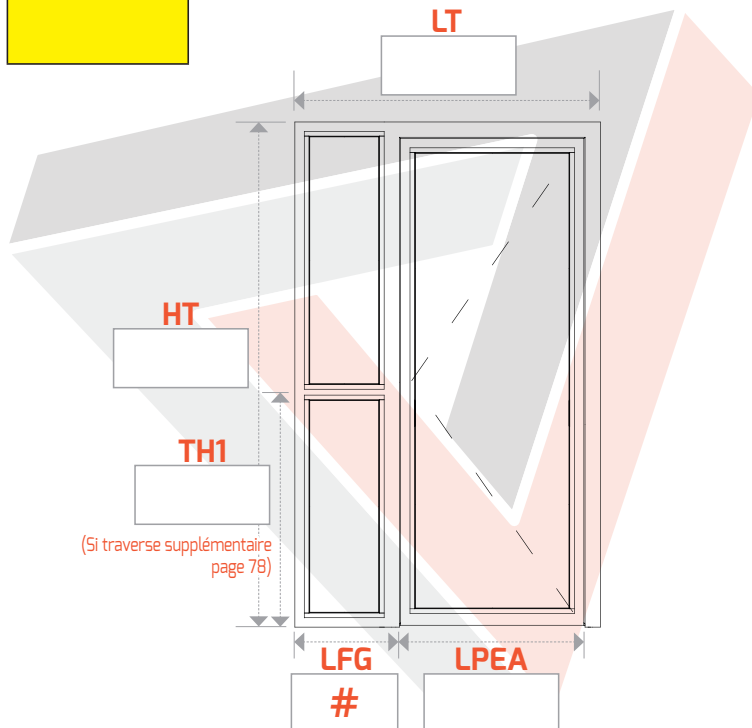

**N° 128**  
Droite poussant

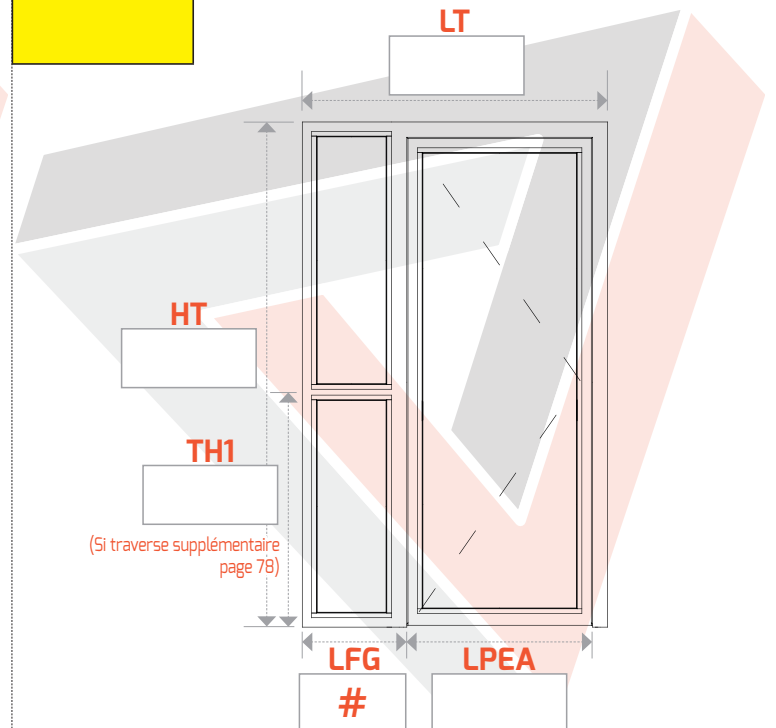

► **Formulaire de commande pages 74 à 77**

# PORTE 1 VANTAIL EN POUSSANT AVEC FIXES LATÉRAUX

Prix pour **L**argeur **T**otale jusqu'à 2000 mm, **L**argeur **P**assage **E**ntre **A**iles 900 mm

Prix pour **H**auteur **T**otale jusqu'à 2300 mm - **A**utre(s) format(s), plus-value, nous consulter

► **L**ARGEUR : **LT** = **L**argeur **T**otale

**LPEA** = **L**argeur **P**assage **E**ntre **A**iles

**LFD** = **L**argeur **F**ixe **D**roit

**LFG** = **L**argeur **F**ixe **G**auche

► **H**AUTEUR : **HT** = **H**auteur **T**otale

**TH1** = **T**raverse **H**auteur **1**

## ► SANS TRAVERSE

**N° 129**  
Gauche poussant

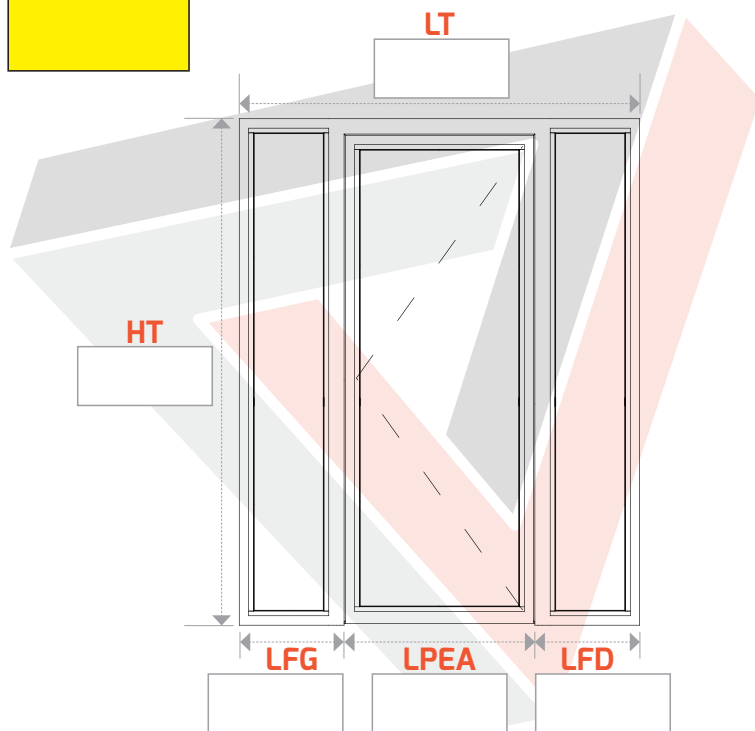

**N° 130**  
Droite poussant

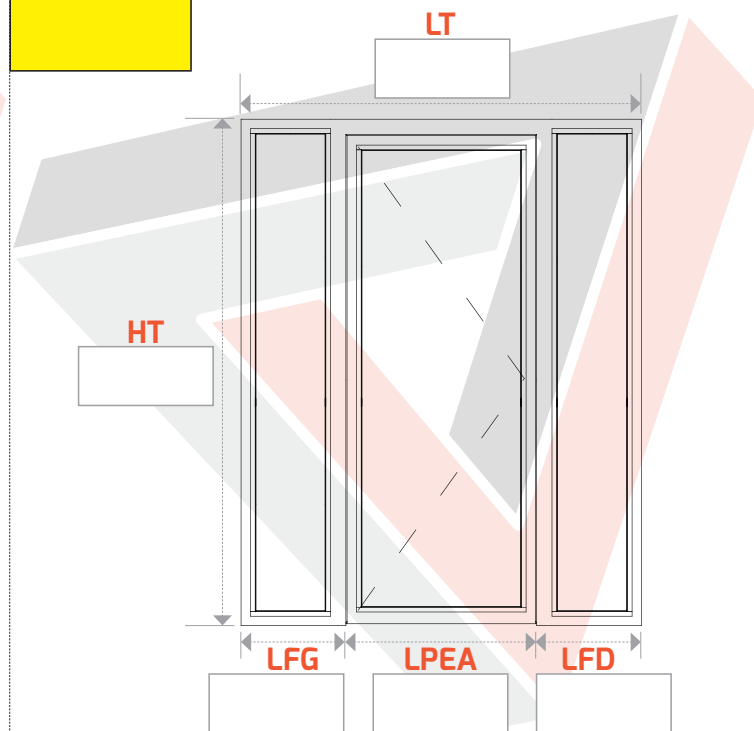

## ► AVEC 3 TRAVERSESES : OUVRANT ET FIXES LATÉRAUX

**N° 131**  
Gauche poussant

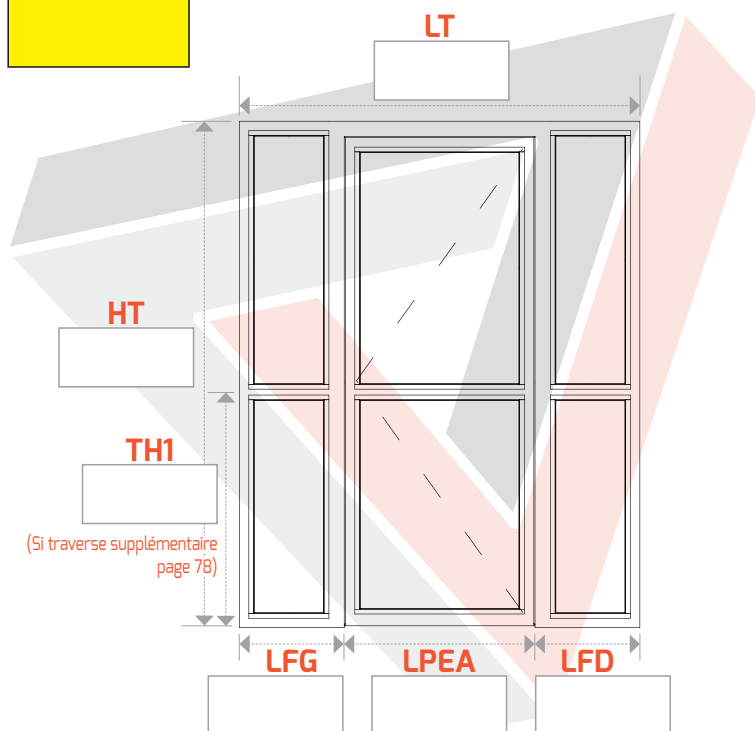

**N° 132**  
Droite poussant

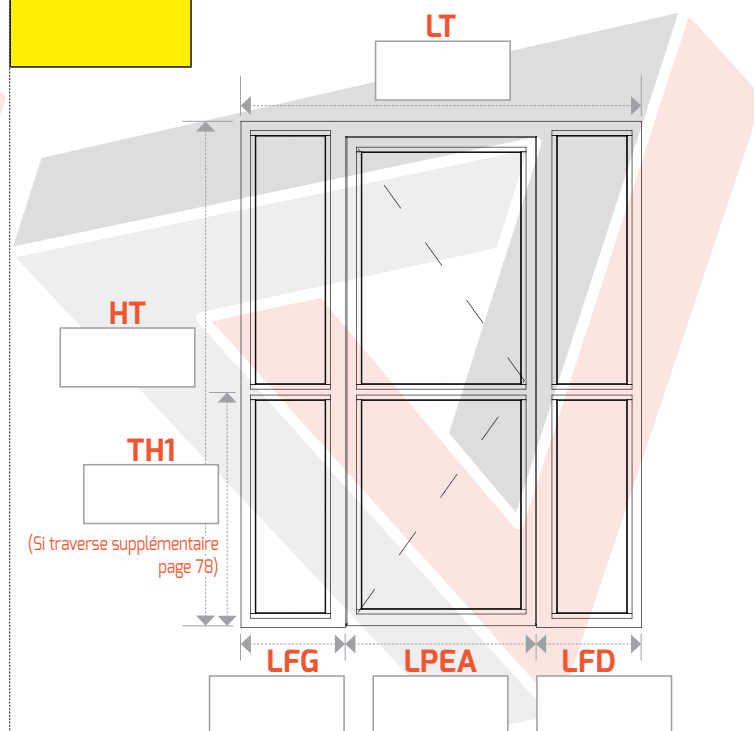

# PORTE 1 VANTAIL EN POUSSANT AVEC FIXES LATÉRAUX

Prix pour **L**argeur **T**otale jusqu'à 2000 mm, **L**argeur **P**assage **E**ntre **A**iles 900 mm

Prix pour **H**auteur **T**otale jusqu'à 2300 mm - Autre(s) format(s), plus-value, nous consulter

► **L**ARGEUR : **LT** = Largeur **T**otale

**LPEA** = Largeur **P**assage **E**ntre **A**iles

**LFD** = Largeur **F**ixe **D**roit

**LFG** = Largeur **F**ixe **G**auche

► **H**AUTEUR : **HT** = Hauteur **T**otale

**TH1** = Traverse **H**auteur **1**

## ► AVEC 1 TRAVERSE SUR L'OUVRANT

**N° 133**  
Gauche poussant

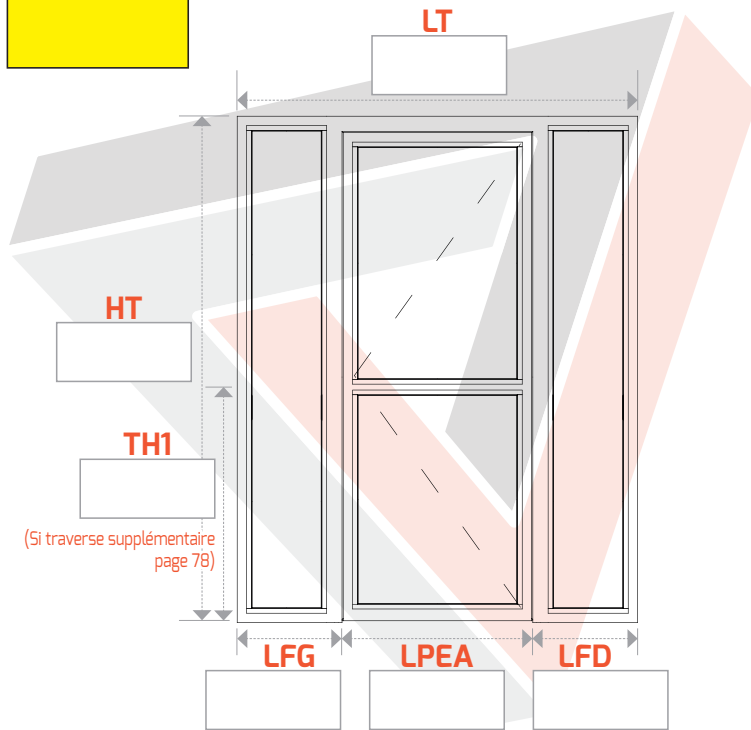

**N° 134**  
Droite poussant

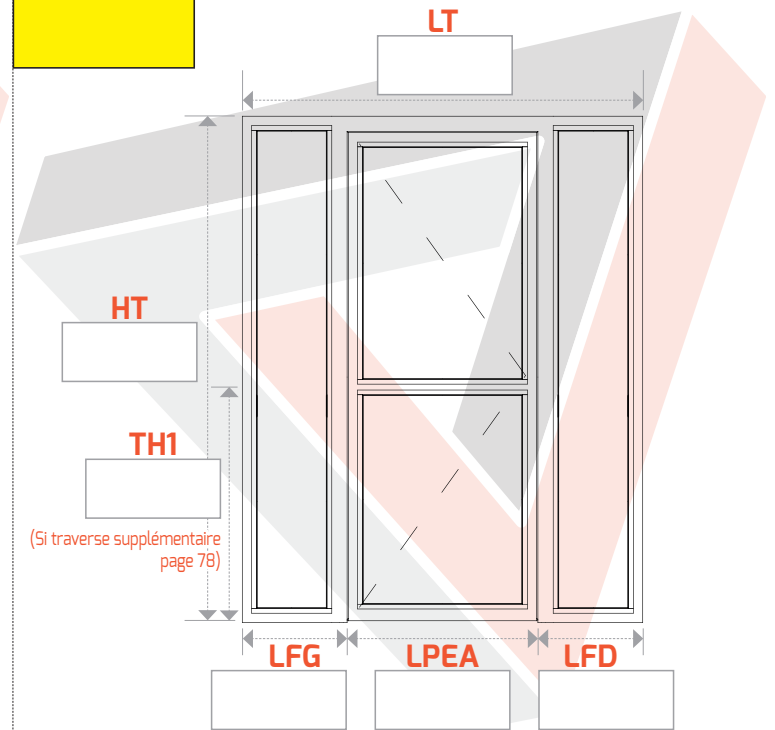

## ► AVEC 1 TRAVERSE SUR CHAQUE FIXE LATÉRAL

**N° 135**  
Gauche poussant

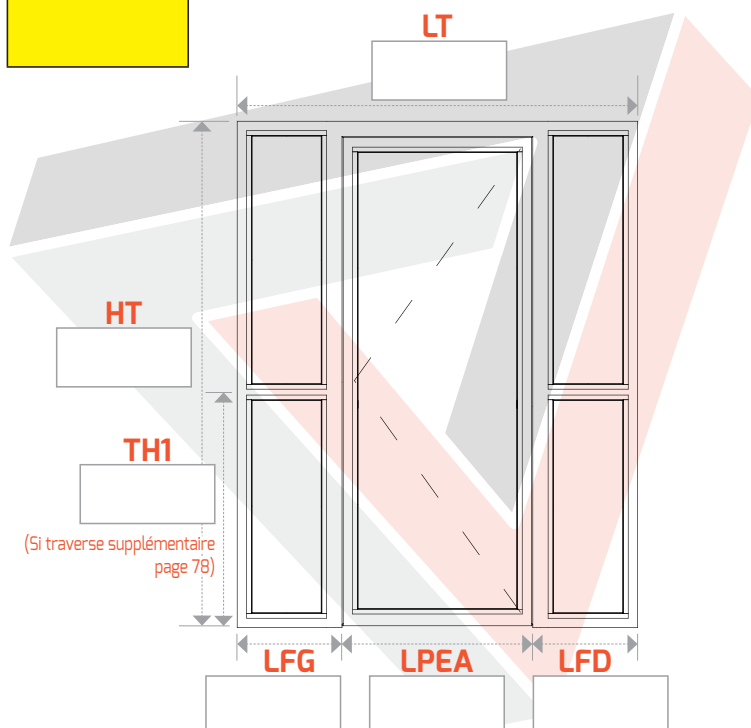

**N° 136**  
Droite poussant

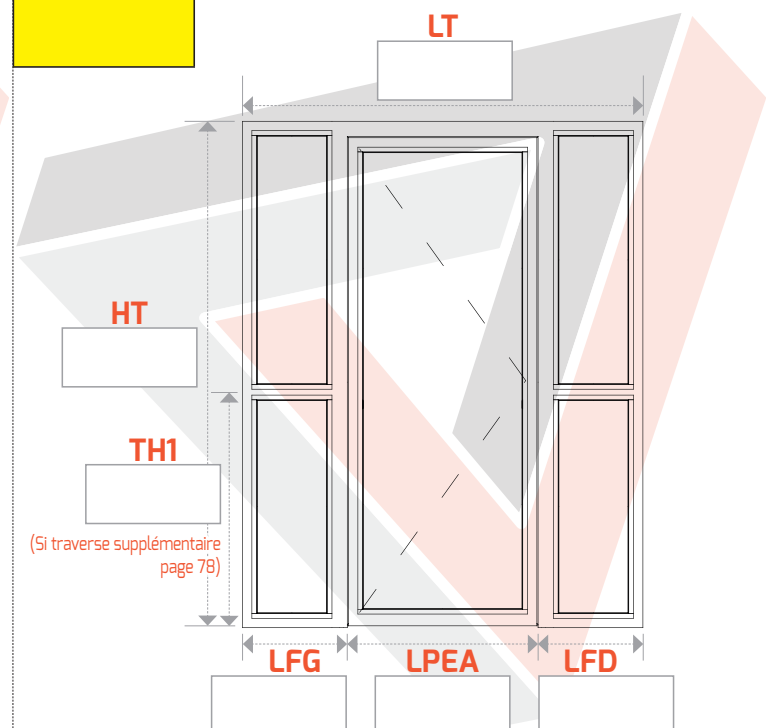

► **Formulaire de commande pages 74 à 77**

# PORTE 1 VANTAIL EN POUSSANT AVEC FIXE LATÉRAL DROIT + IMPOSTE

Prix pour **L**argeur **T**otale jusqu'à 1600 mm, **L**argeur **P**assage **E**ntre **A**iles 900 mm

Prix pour **H**auteur **T**otale jusqu'à 2800 mm - Autre(s) format(s), plus-value, nous consulter

► **LARGEUR** : **LT** = **L**argeur **T**otale

**LPEA** = **L**argeur **P**assage **E**ntre **A**iles

**LFD** = # **L**a différence

► **HAUTEUR** : **HT** = **H**auteur **T**otale

**HTAI** = **H**auteur **T**otale **A**vant **I**mposte

**HI** = **H**auteur **I**mposte

**TH1** = **T**raverse **H**auteur **1**

## ► SANS TRAVERSE

**N° 137**  
Gauche poussant

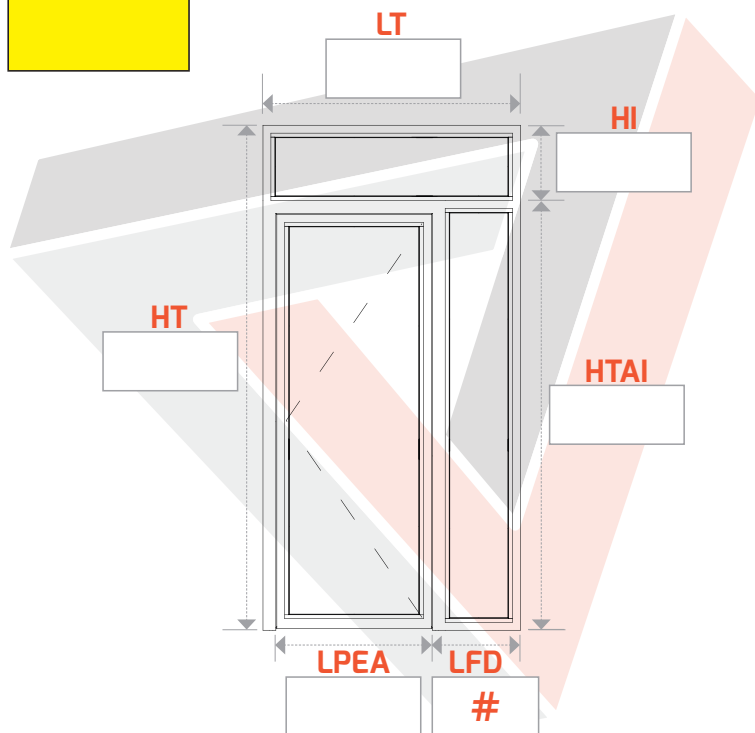

**N° 138**  
Droite poussant

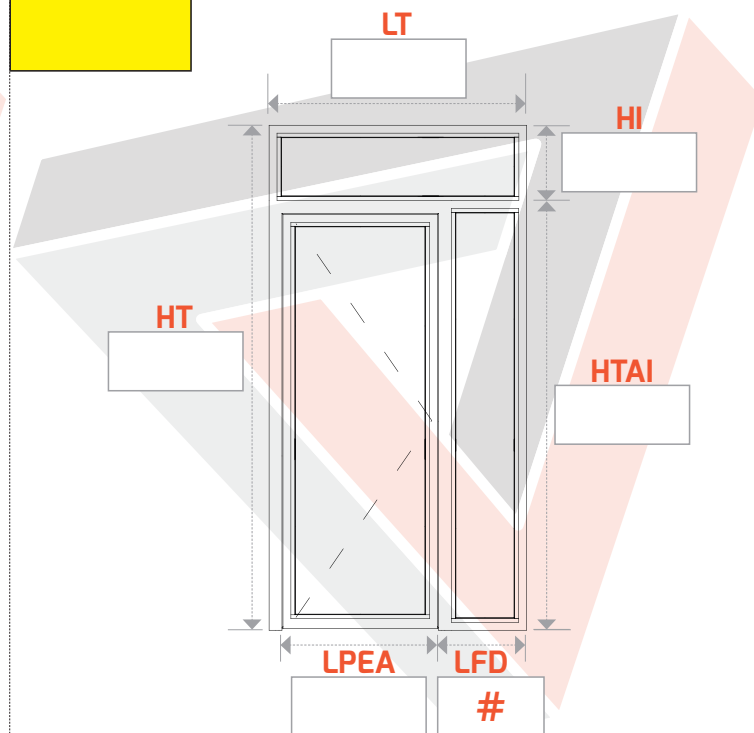

## ► AVEC 2 TRAVERSES : OUVRANT ET FIXE LATÉRAL DROIT

**N° 139**  
Gauche poussant

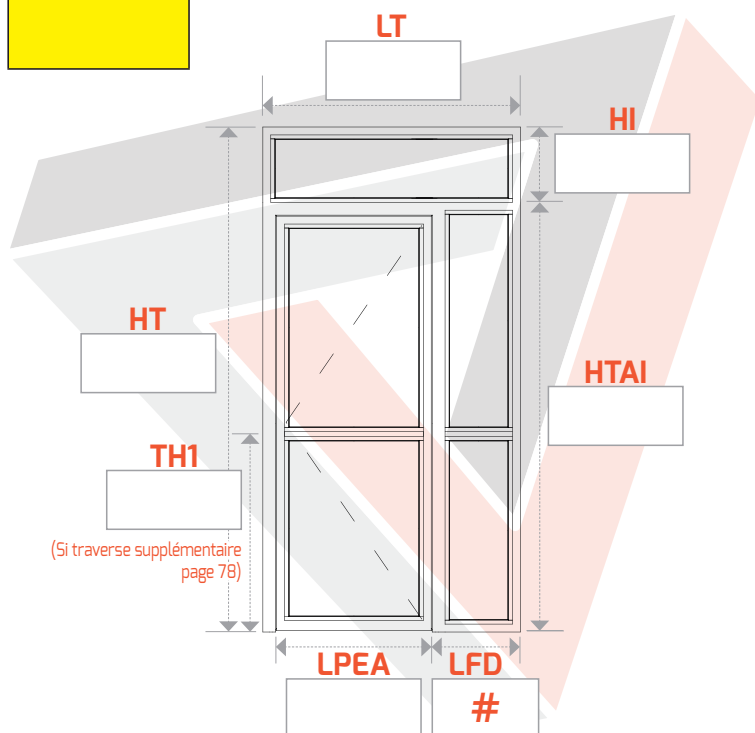

**N° 140**  
Droite poussant

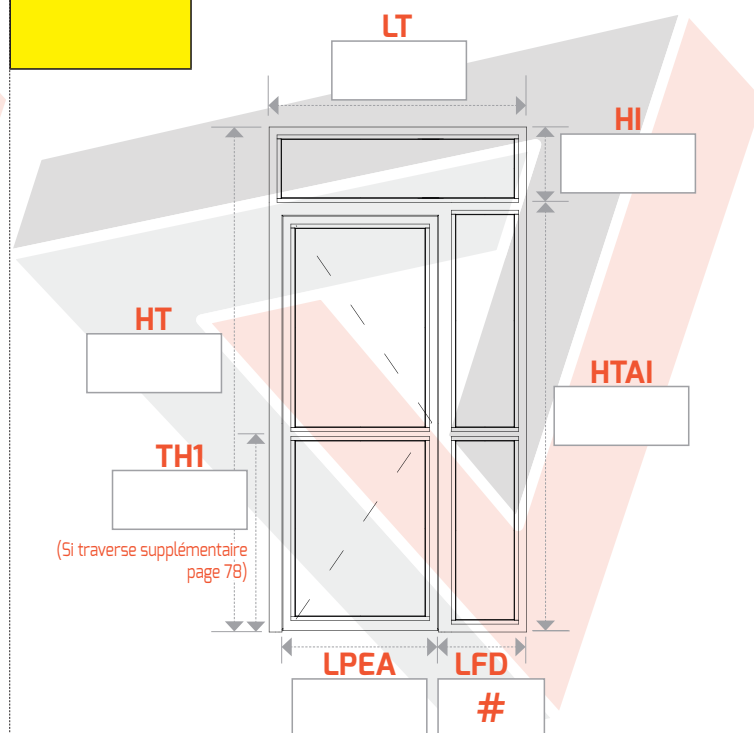

# PORTE 1 VANTAIL EN POUSSANT AVEC FIXE LATÉRAL DROIT + IMPOSTE

Prix pour **L**argeur **T**otale jusqu'à 1600 mm, **L**argeur **P**assage **E**ntre **A**iles 900 mm

Prix pour **H**auteur **T**otale jusqu'à 2800 mm - **A**utre(s) format(s), plus-value, nous consulter

► **L**ARGEUR : **LT** = Largeur **T**otale

**LPEA** = Largeur **P**assage **E**ntre **A**iles

**LFD** = # La différence

► **H**AUTEUR : **HT** = Hauteur **T**otale

**HTAI** = Hauteur **T**otale **A**vant **I**mposte

**HI** = Hauteur **I**mposte

**TH1** = Traverse **H**auteur **1**

## ► AVEC 1 TRAVERSE SUR L'OUVRANT

**N° 141**  
Gauche poussant

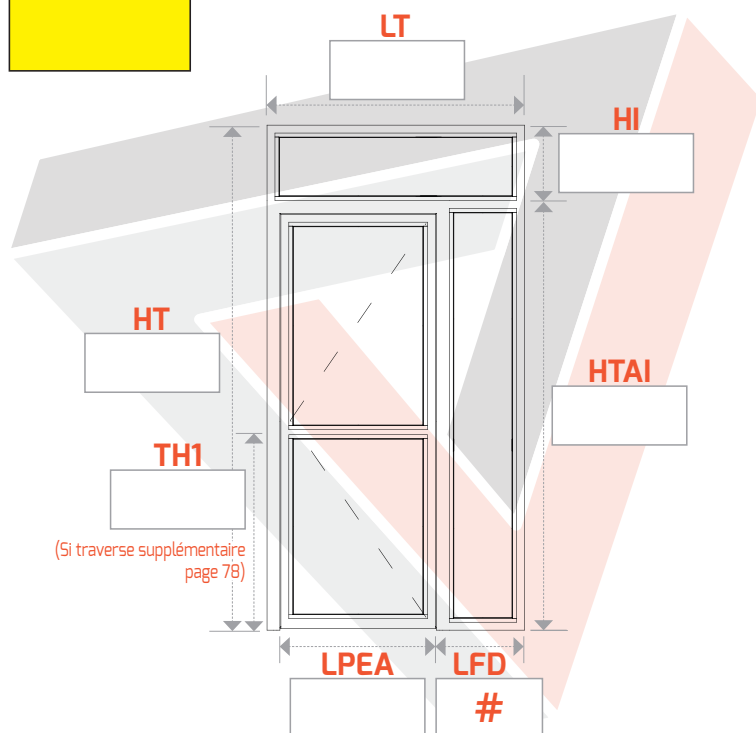

**N° 142**  
Droite poussant

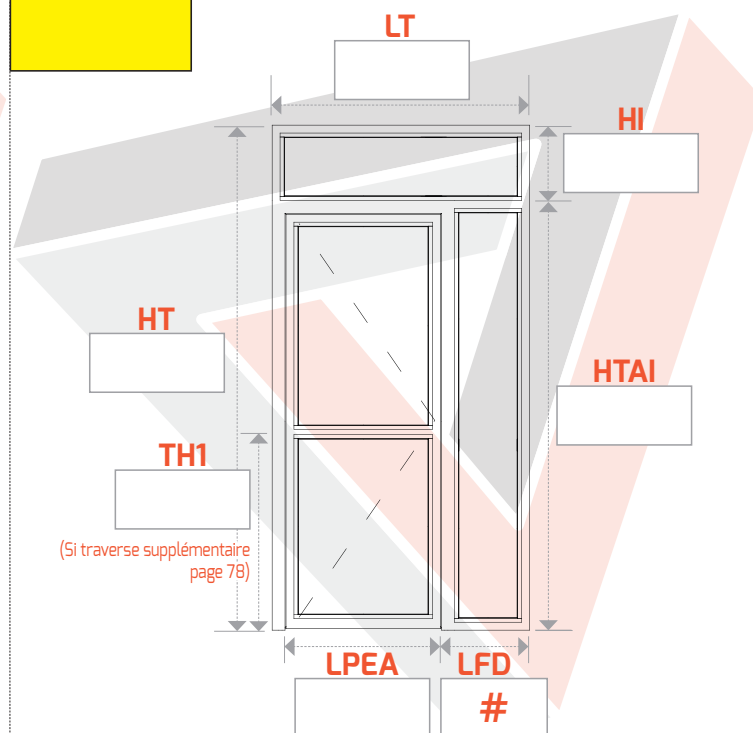

## ► AVEC 1 TRAVERSE SUR LE FIXE LATÉRAL DROIT

**N° 143**  
Gauche poussant

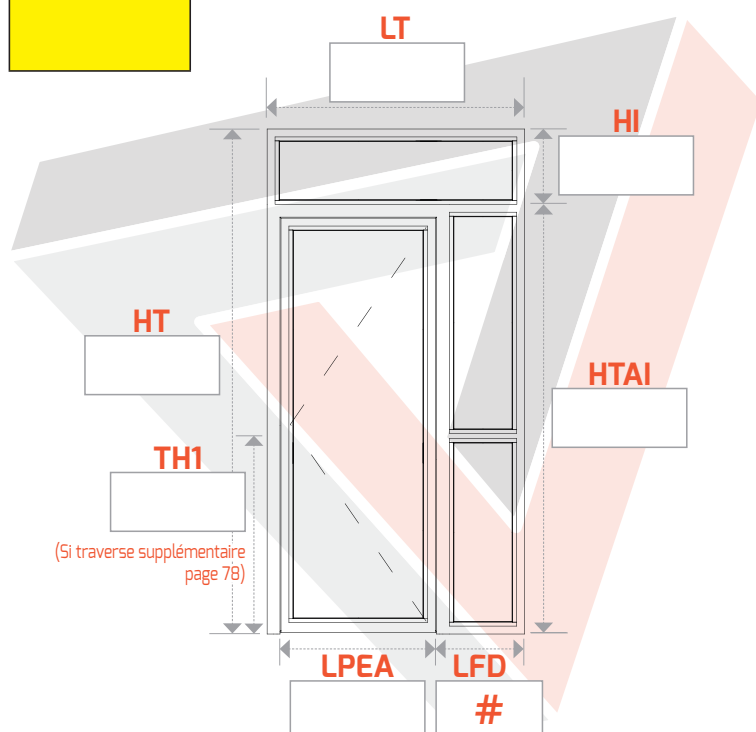

**N° 144**  
Droite poussant

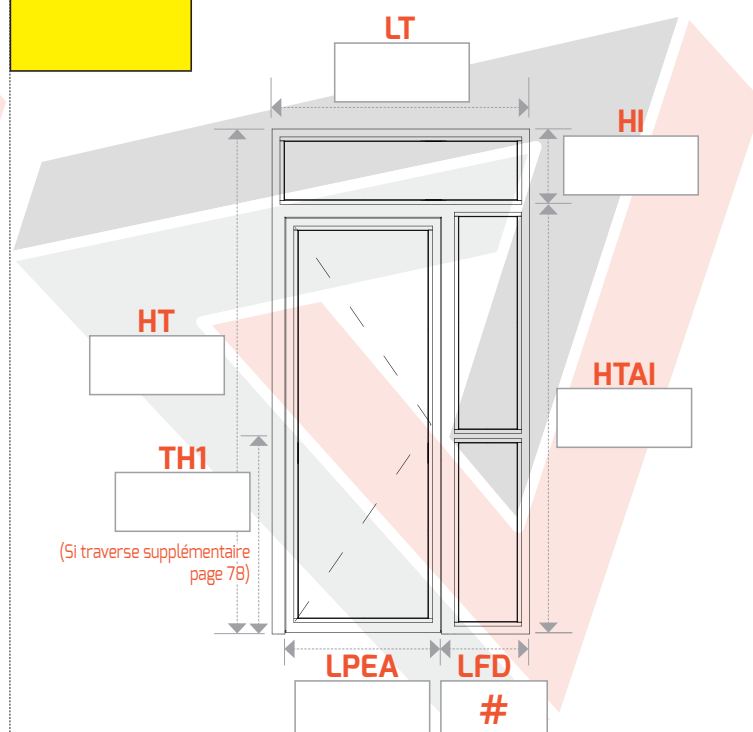

► **Formulaire de commande pages 74 à 77**

# PORTE 1 VANTAIL EN POUSSANT AVEC FIXE LATÉRAL DROIT + IMPOSTE

Prix pour **L**argeur **T**otale jusqu'à 1600 mm, **L**argeur **P**assage **E**ntre **A**iles 900 mm

Prix pour **H**auteur **T**otale jusqu'à 2800 mm - Autre(s) format(s), plus-value, nous consulter

► **L**ARGEUR : **LT** = **L**argeur **T**otale

**LPEA** = **L**argeur **P**assage **E**ntre **A**iles

**LFD** = # **L**a différence

► **H**AUTEUR : **HT** = **H**auteur **T**otale

**HTAI** = **H**auteur **T**otale **A**vant **I**mposte

**HI** = **H**auteur **I**mposte

**TH1** = **T**raverse **H**auteur **1**

## ► SANS TRAVERSE

**N° 145**  
Gauche poussant

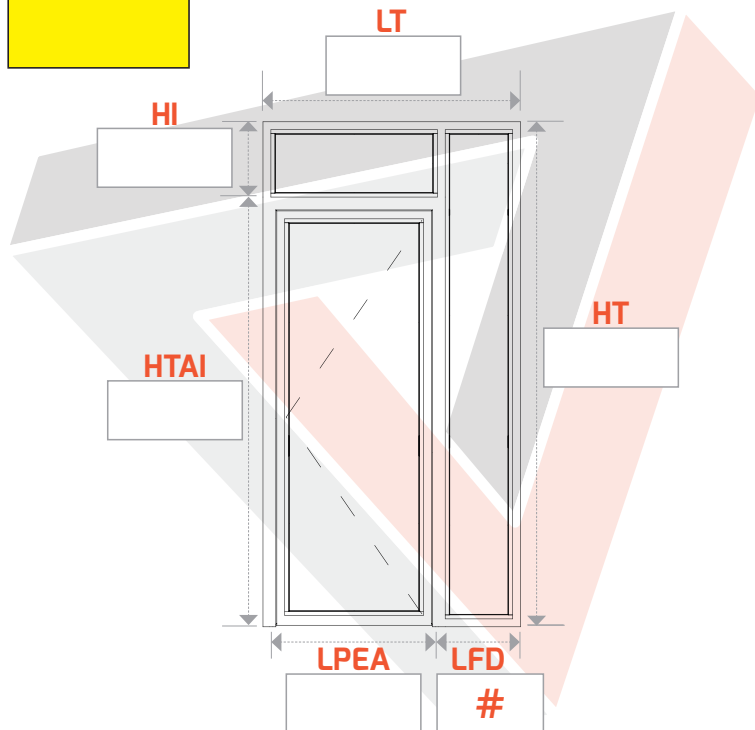

**N° 146**  
Droite poussant

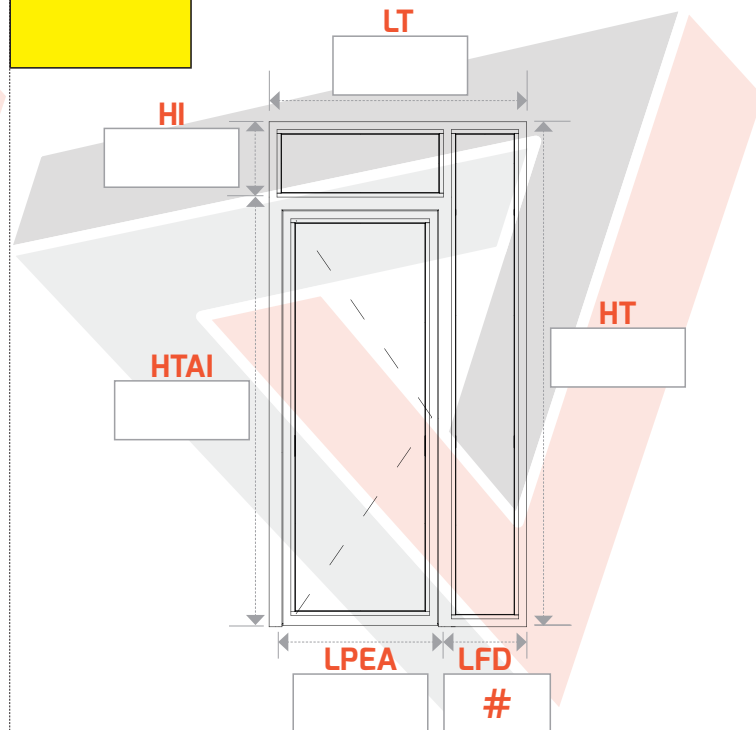

## ► AVEC 2 TRAVERSES : OUVRANT ET FIXE LATÉRAL DROIT

**N° 147**  
Gauche poussant

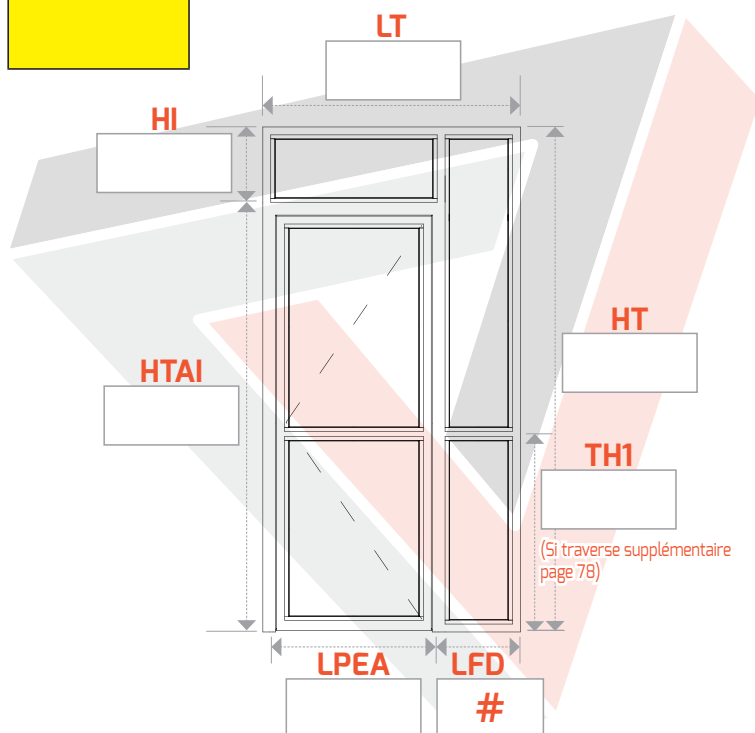

**N° 148**  
Droite poussant

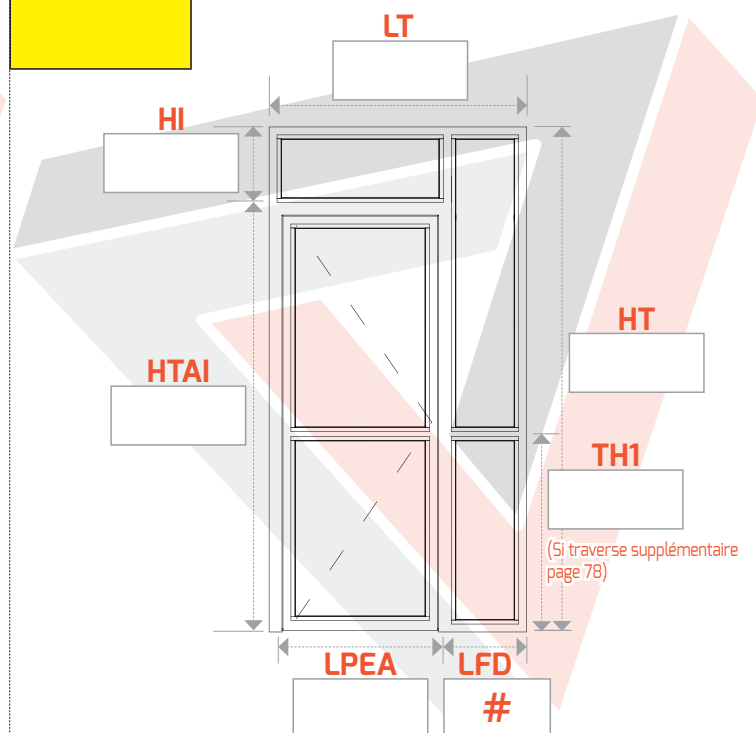

# PORTE 1 VANTAIL EN POUSSANT AVEC FIXE LATÉRAL DROIT + IMPOSTE

Prix pour **L**argeur **T**otale jusqu'à 1600 mm, **L**argeur **P**assage **E**ntre **A**iles 900 mm

Prix pour **H**auteur **T**otale jusqu'à 2800 mm - **A**utre(s) format(s), plus-value, nous consulter

► **L**ARGEUR : **LT** = **L**argeur **T**otale

**LPEA** = **L**argeur **P**assage **E**ntre **A**iles

**LFD** = # **L**a différence

► **H**AUTEUR : **HT** = **H**auteur **T**otale

**HTAI** = **H**auteur **T**otale **A**vant **I**mposte

**HI** = **H**auteur **I**mposte

**TH1** = **T**raverse **H**auteur **1**

## ► AVEC 1 TRAVERSE SUR L'OUVRANT

**N° 149**  
Gauche poussant

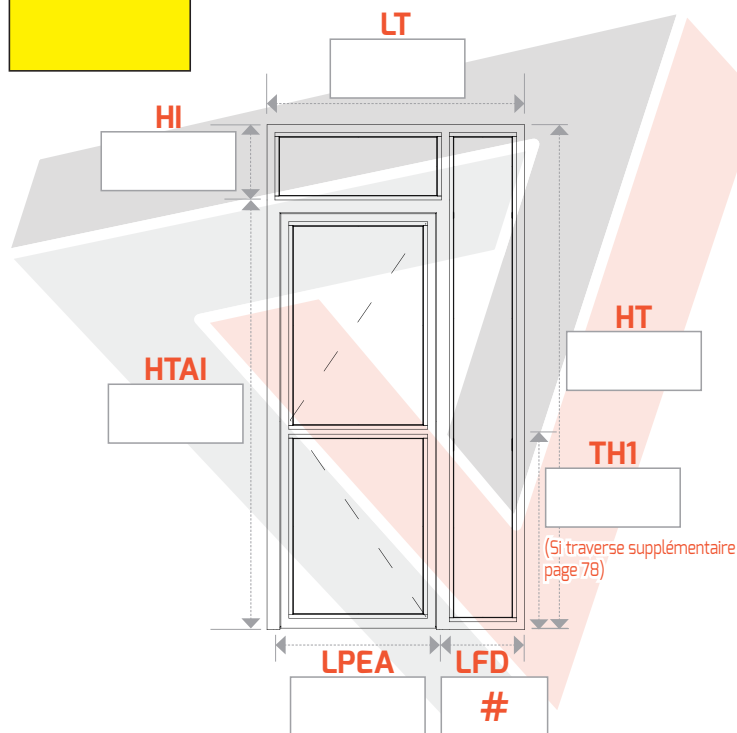

**N° 150**  
Droite poussant

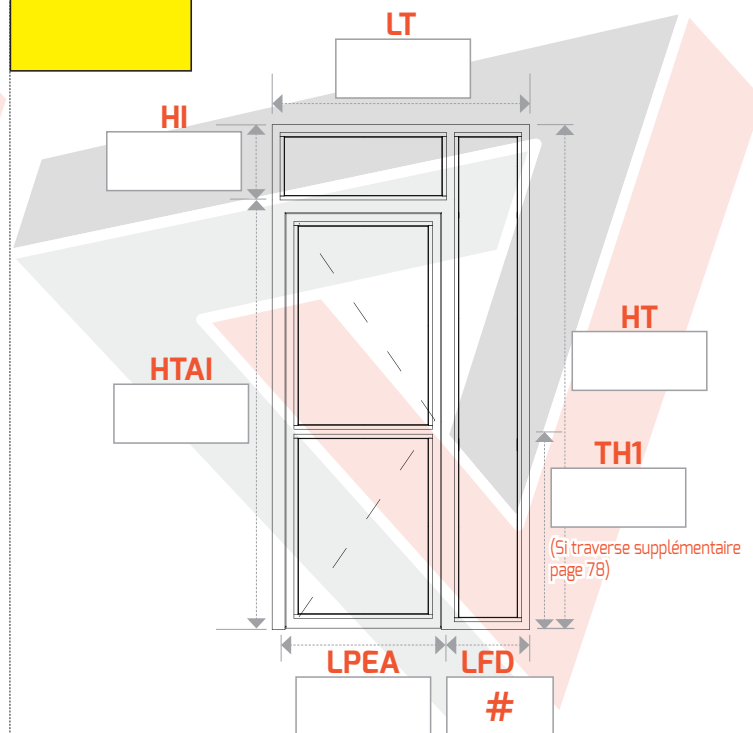

## ► AVEC 1 TRAVERSE SUR LE FIXE LATÉRAL DROIT

**N° 151**  
Gauche poussant

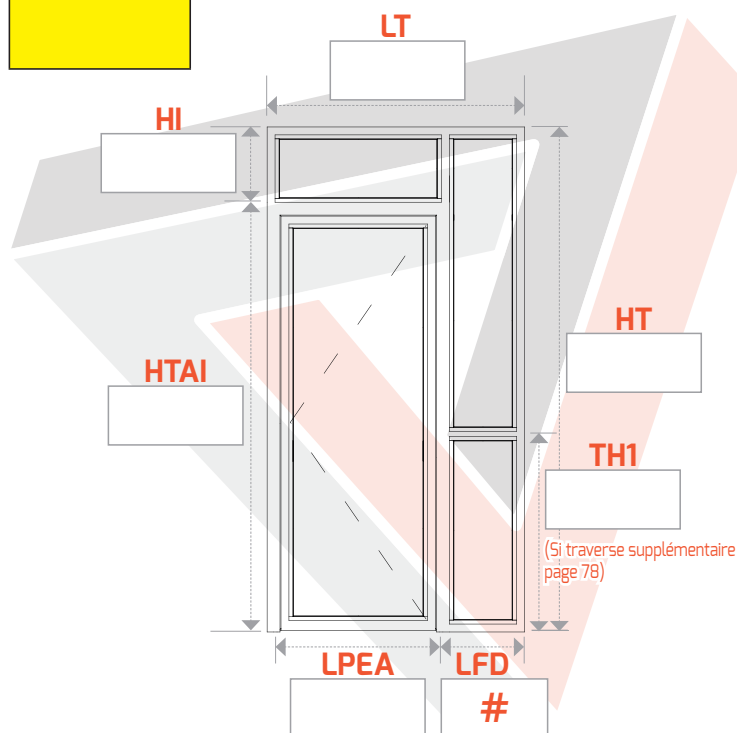

**N° 152**  
Droite poussant

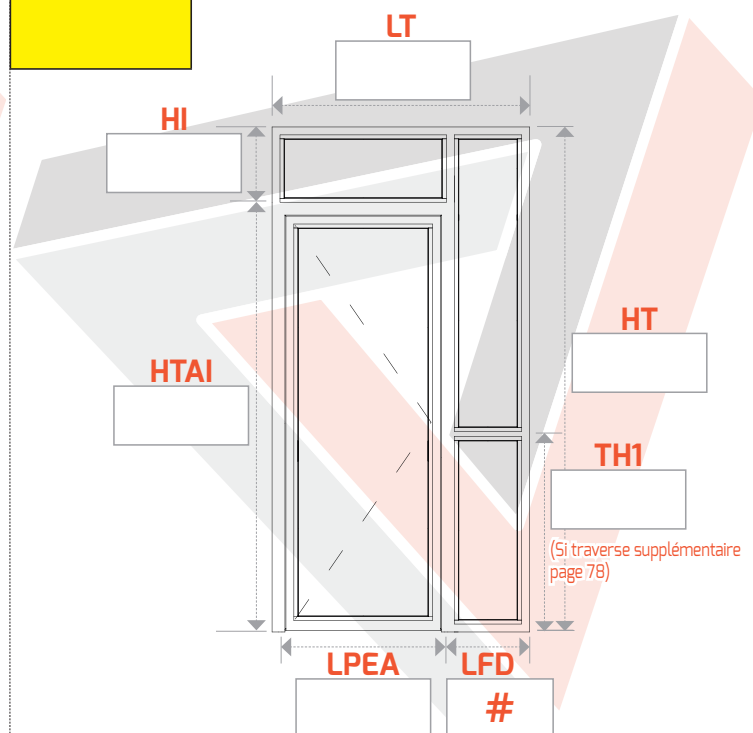

► **Formulaire de commande pages 74 à 77**

# PORTE 1 VANTAIL EN POUSSANT AVEC FIXE LATÉRAL DROIT + IMPOSTE

Prix pour **L**argeur **T**otale jusqu'à 1600 mm, **L**argeur **P**assage **E**ntre **A**iles 900 mm

Prix pour **H**auteur **T**otale jusqu'à 2800 mm - Autre(s) format(s), plus-value, nous consulter

► **LARGEUR** : **LT** = **L**argeur **T**otale

**LPEA** = **L**argeur **P**assage **E**ntre **A**iles

**LFD** = # La différence

► **HAUTEUR** : **HT** = **H**auteur **T**otale

**HTAI** = **H**auteur **T**otale **A**vant **I**mposte

**HI** = **H**auteur **I**mposte

**TH1** = **T**raverse **H**auteur **1**

## ► SANS TRAVERSE

**N° 153**  
Gauche poussant

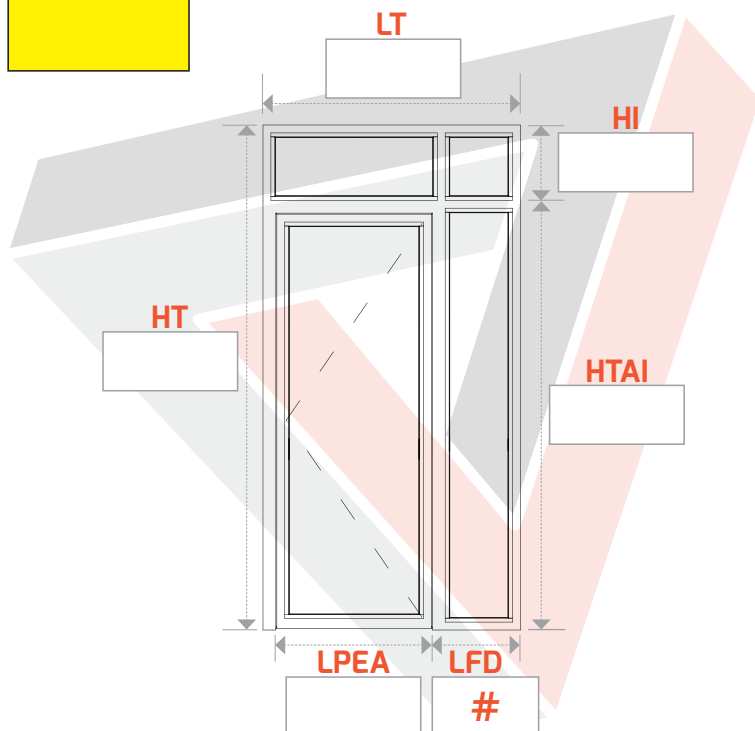

**N° 154**  
Droite poussant

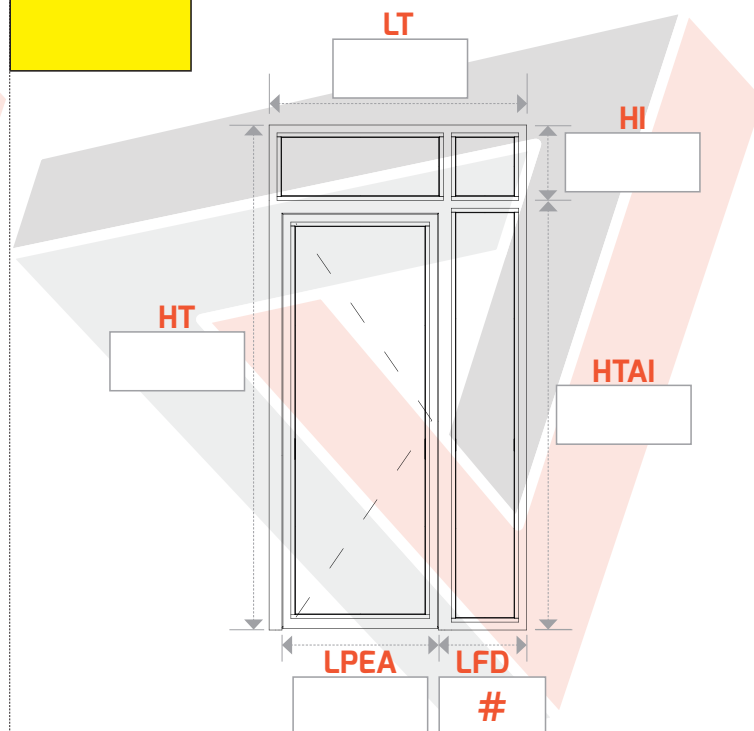

## ► AVEC 2 TRAVERSES : OUVRANT ET FIXE LATÉRAL DROIT

**N° 155**  
Gauche poussant

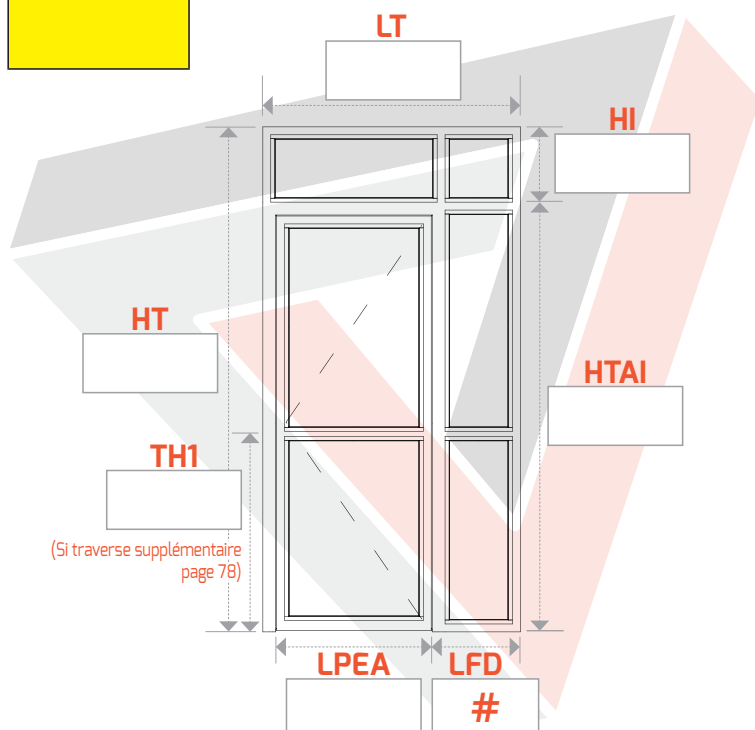

**N° 156**  
Droite poussant

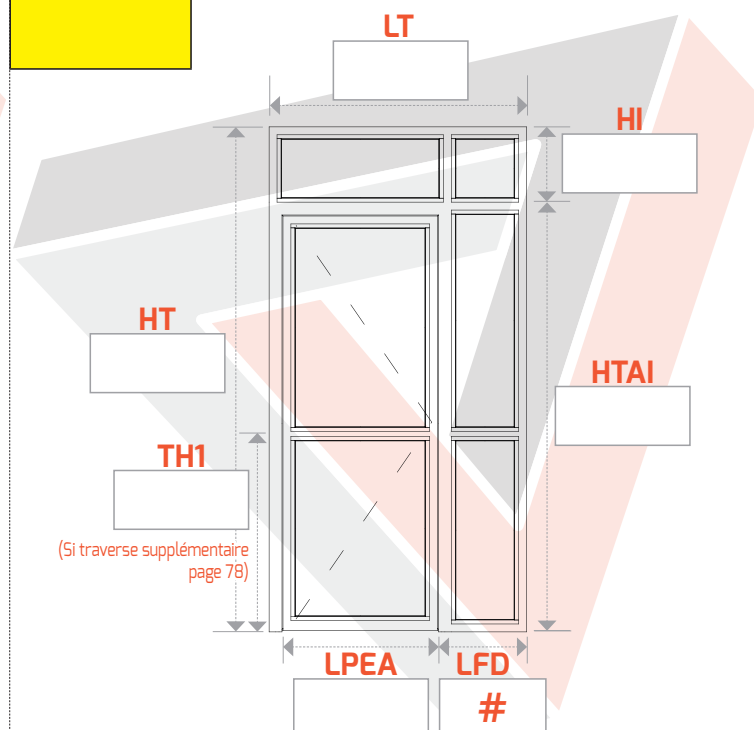

# PORTE 1 VANTAIL EN POUSSANT AVEC FIXE LATÉRAL DROIT + IMPOSTE

Prix pour **L**argeur **T**otale jusqu'à 1600 mm, **L**argeur **P**assage **E**ntre **A**iles 900 mm

Prix pour **H**auteur **T**otale jusqu'à 2800 mm - **A**utre(s) format(s), plus-value, nous consulter

► **L**ARGEUR : **LT** = **L**argeur **T**otale

**LPEA** = **L**argeur **P**assage **E**ntre **A**iles

**LFD** = # **L**a différence

► **H**AUTEUR : **HT** = **H**auteur **T**otale

**HTAI** = **H**auteur **T**otale **A**vant **I**mposte

**HI** = **H**auteur **I**mposte

**TH1** = **T**raverse **H**auteur **1**

## ► AVEC 1 TRAVERSE SUR L'OUVRANT

**N° 157**  
Gauche poussant

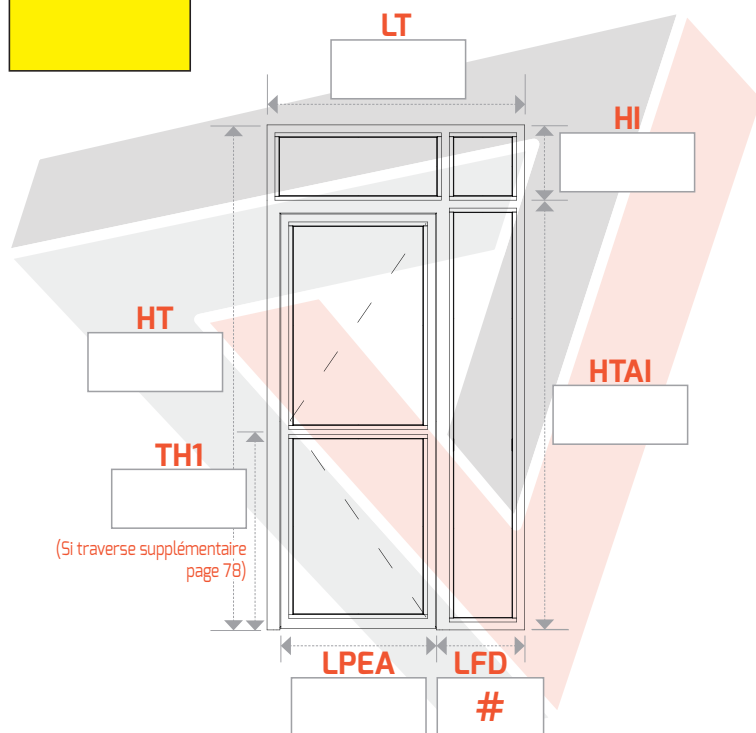

**N° 158**  
Droite poussant

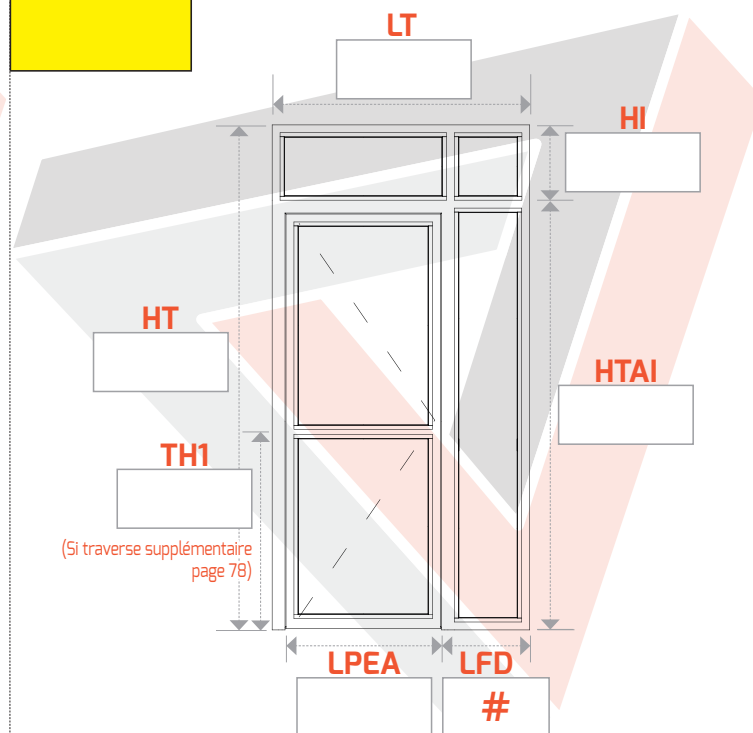

## ► AVEC 1 TRAVERSE SUR LE FIXE LATÉRAL DROIT

**N° 159**  
Gauche poussant

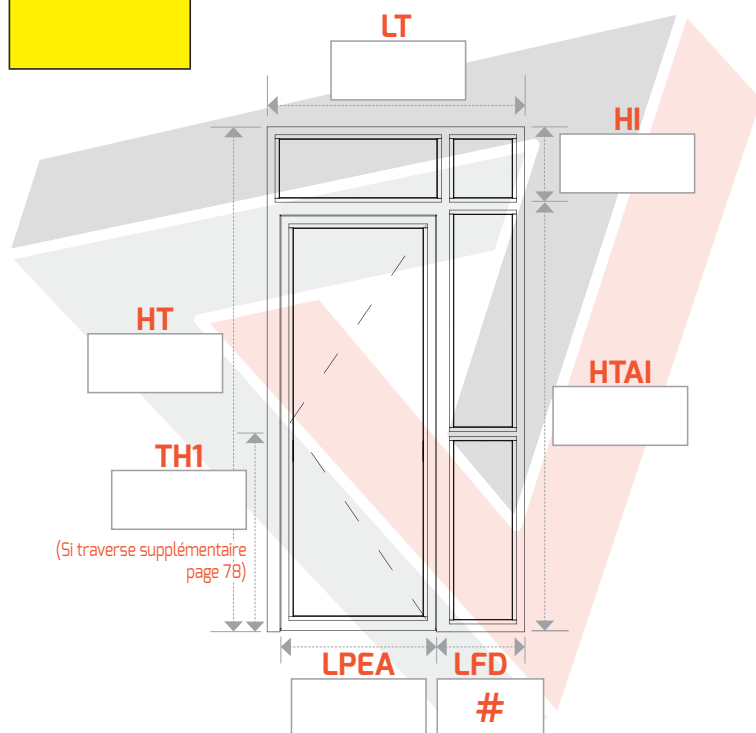

**N° 160**  
Droite poussant

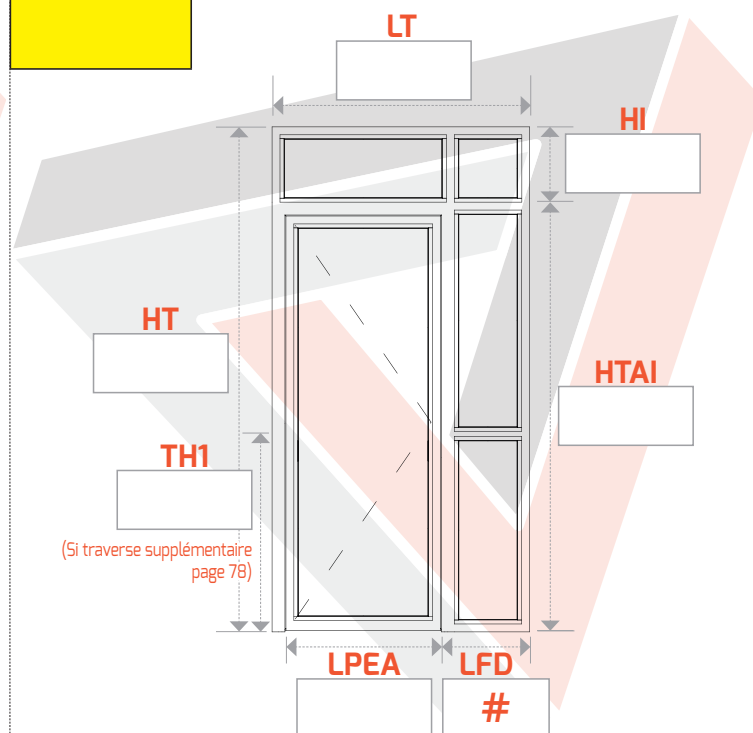

► **Formulaire de commande pages 74 à 77**

# PORTE 1 VANTAIL EN POUSSANT AVEC FIXE LATÉRAL GAUCHE + IMPOSTE

Prix pour **L**argeur **T**otale jusqu'à 1600 mm, **L**argeur **P**assage **E**ntre **A**iles 900 mm

Prix pour **H**auteur **T**otale jusqu'à 2800 mm - Autre(s) format(s), plus-value, nous consulter

► **L**ARGEUR : **LT** = **L**argeur **T**otale

**LPEA** = **L**argeur **P**assage **E**ntre **A**iles

**LFG** = # La différence

► **H**AUTEUR : **HT** = **H**auteur **T**otale

**HTAI** = **H**auteur **T**otale **A**vant **I**mposte

**HI** = **H**auteur **I**mposte

**TH1** = **T**raverse **H**auteur **1**

## ► SANS TRAVERSE

**N° 161**  
Gauche poussant

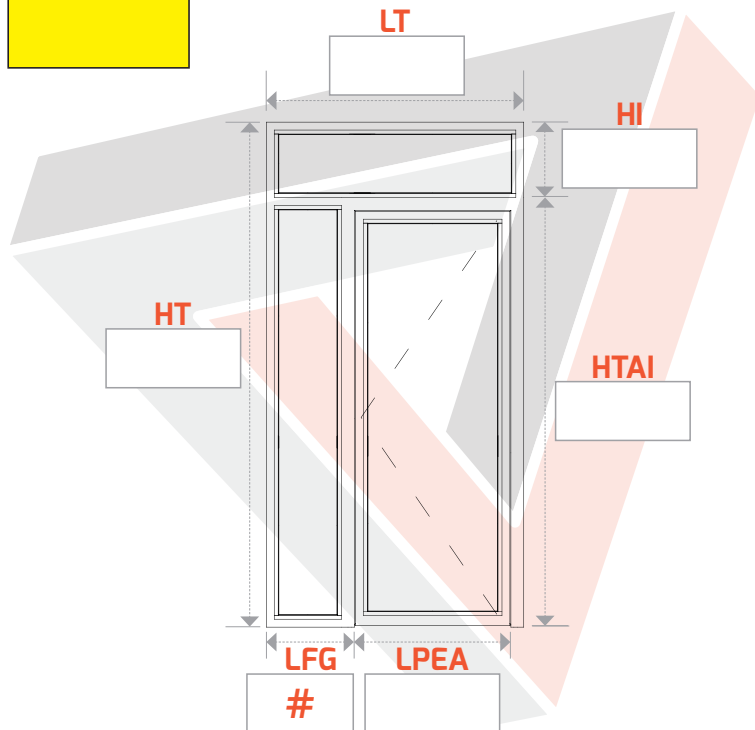

**N° 162**  
Droite poussant

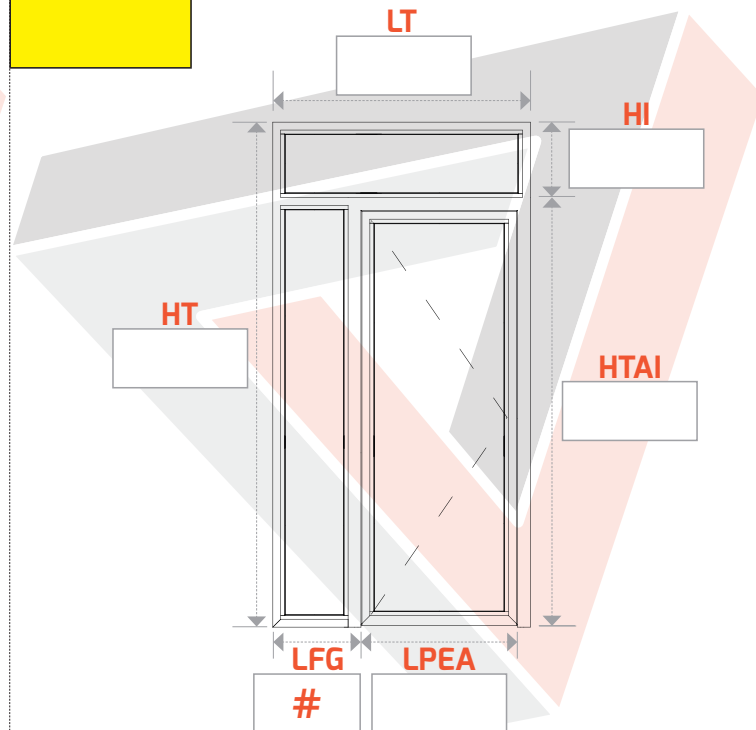

## ► AVEC 2 TRAVERSES : OUVRANT ET FIXE LATÉRAL GAUCHE

**N° 163**  
Gauche poussant

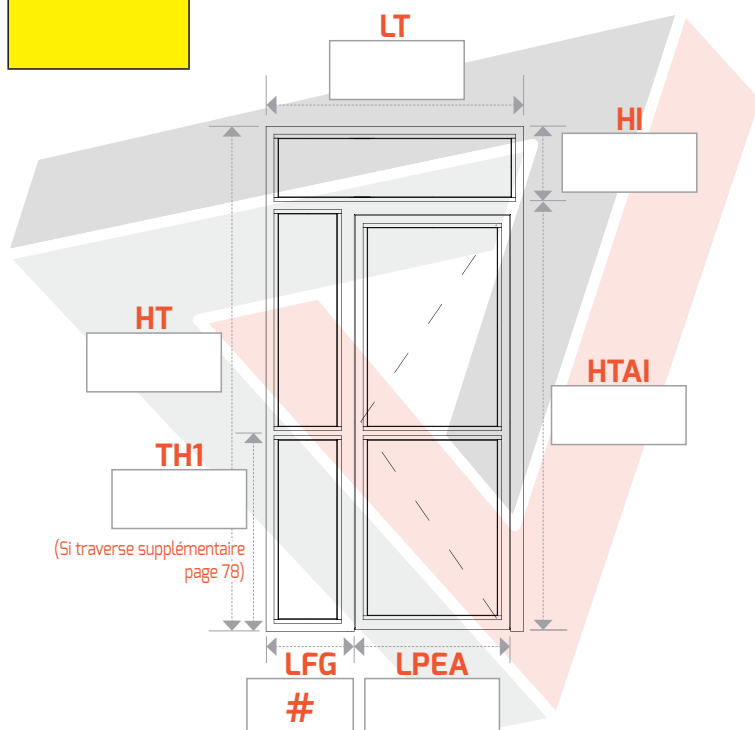

**N° 164**  
Droite poussant

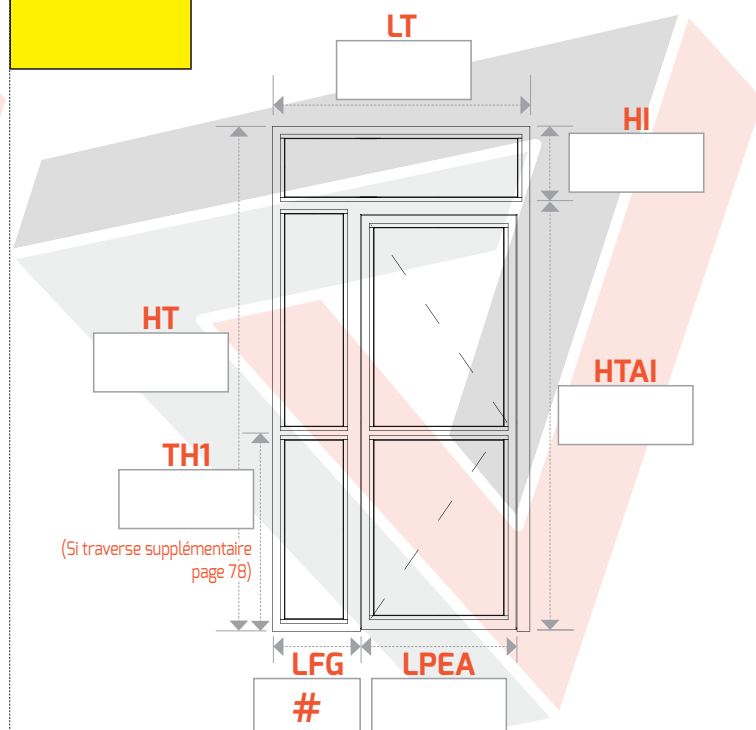

# PORTE 1 VANTAIL EN POUSSANT AVEC FIXE LATÉRAL GAUCHE + IMPOSTE

Prix pour **L**argeur **T**otale jusqu'à 1600 mm, **L**argeur **P**assage **E**ntre **A**iles 900 mm

Prix pour **H**auteur **T**otale jusqu'à 2800 mm - Autre(s) format(s), plus-value, nous consulter

► **L**ARGEUR : **LT** = Largeur **T**otale

**LPEA** = Largeur **P**assage **E**ntre **A**iles

**LFG** = # La différence

► **H**AUTEUR : **HT** = Hauteur **T**otale

**HTAI** = Hauteur **T**otale **A**vant **I**mposte

**HI** = Hauteur **I**mposte

**TH1** = **T**raverse **H**auteur **1**

## ► AVEC 1 TRAVERSE SUR L'OUVRANT

**N° 165**  
Gauche poussant

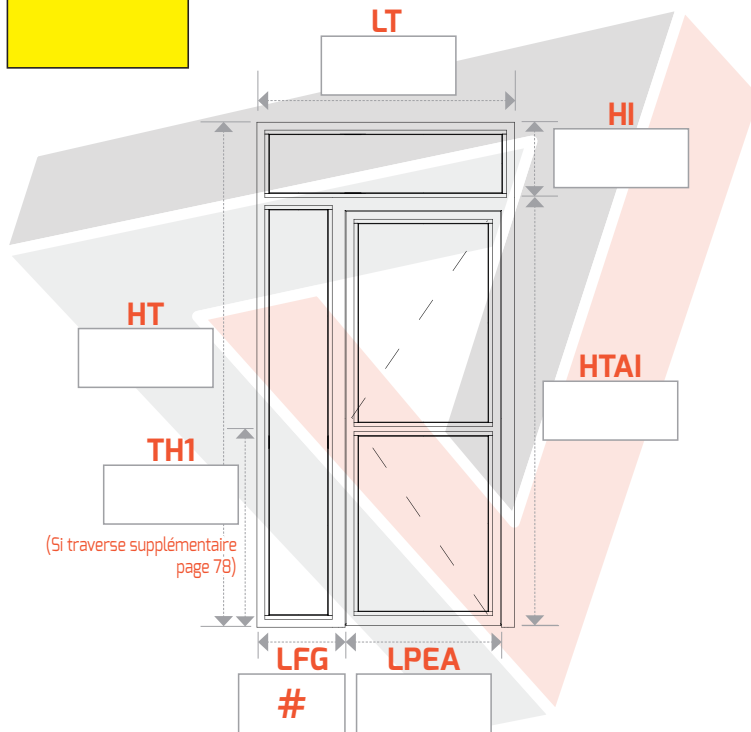

**N° 166**  
Droite poussant

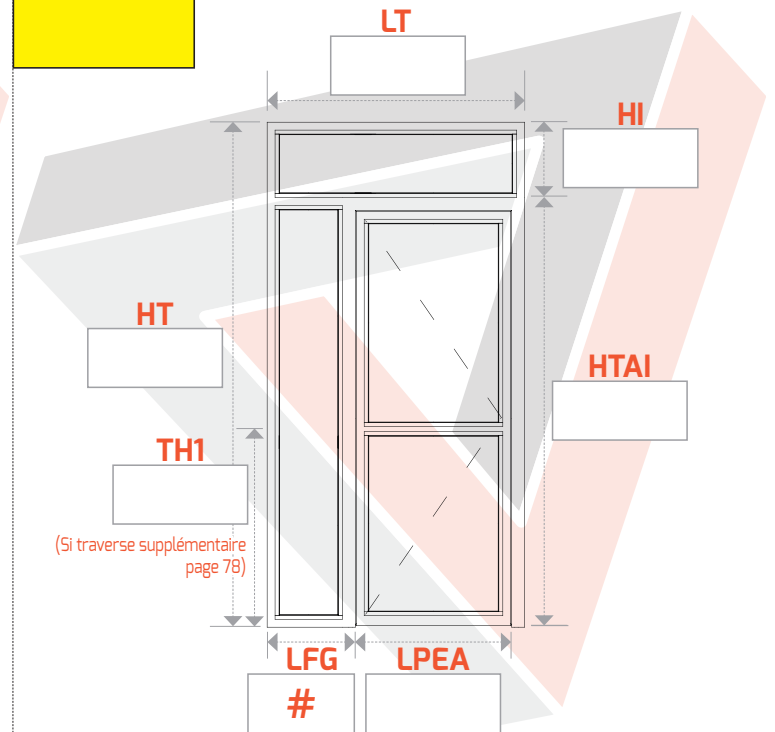

## ► AVEC 1 TRAVERSE SUR LE FIXE LATÉRAL GAUCHE

**N° 167**  
Gauche poussant

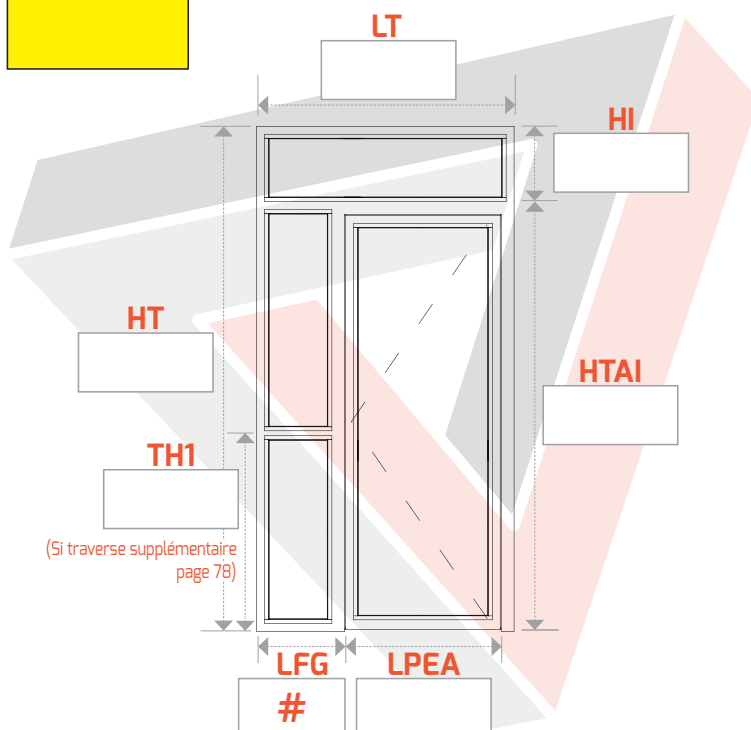

**N° 168**  
Droite poussant

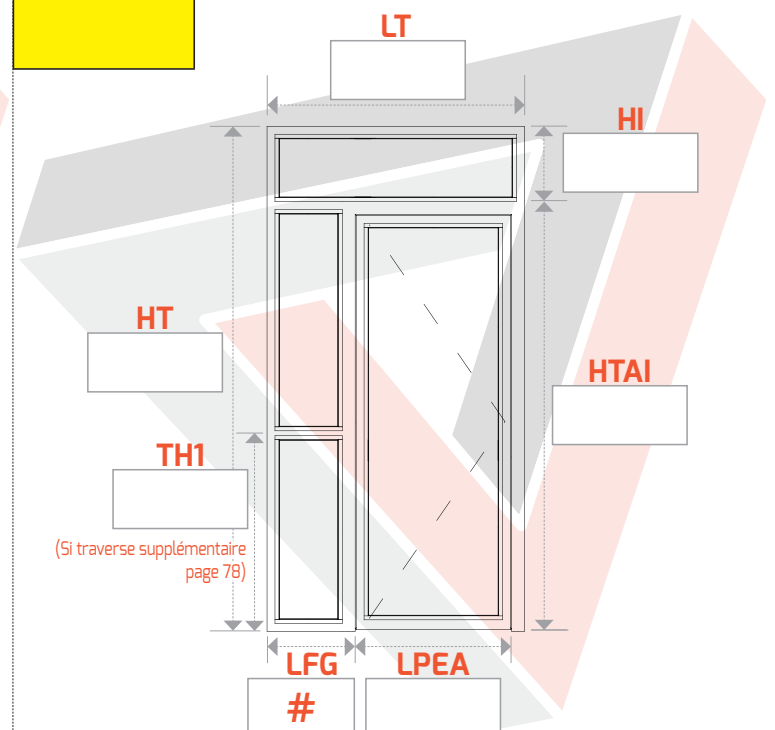

► **Formulaire de commande pages 74 à 77**

# PORTE 1 VANTAIL EN POUSSANT AVEC FIXE LATÉRAL GAUCHE + IMPOSTE

Prix pour **L**argeur **T**otale jusqu'à 1600 mm, **L**argeur **P**assage **E**ntre **A**iles 900 mm

Prix pour **H**auteur **T**otale jusqu'à 2800 mm - Autre(s) format(s), plus-value, nous consulter

► **L**ARGEUR : **LT** = **L**argeur **T**otale

**LPEA** = **L**argeur **P**assage **E**ntre **A**iles

**LFG** = # **L**a différence

► **H**AUTEUR : **HT** = **H**auteur **T**otale

**HTAI** = **H**auteur **T**otale **A**vant **I**mposte

**HI** = **H**auteur **I**mposte

**TH1** = **T**raverse **H**auteur **1**

## ► SANS TRAVERSE

**N° 169**  
Gauche poussant

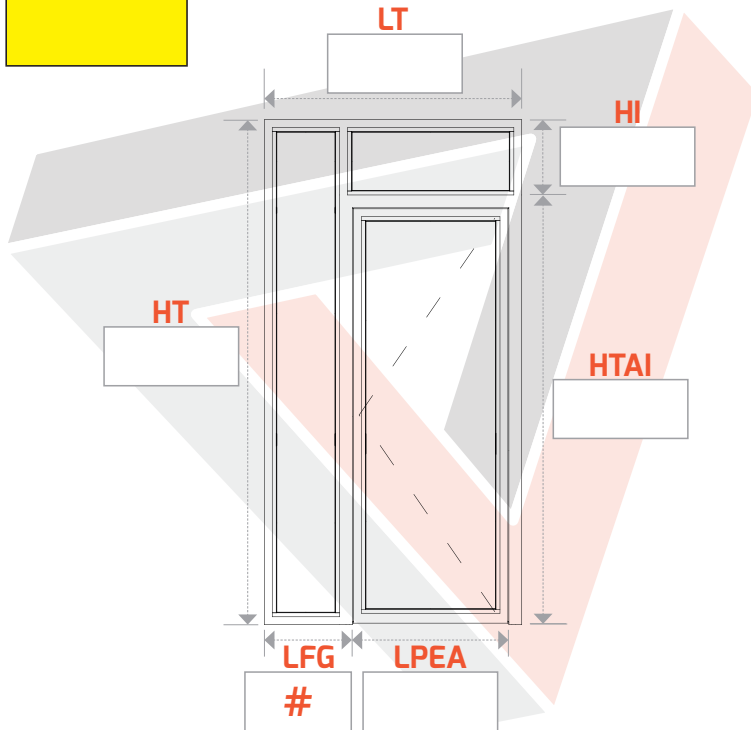

**N° 170**  
Droite poussant

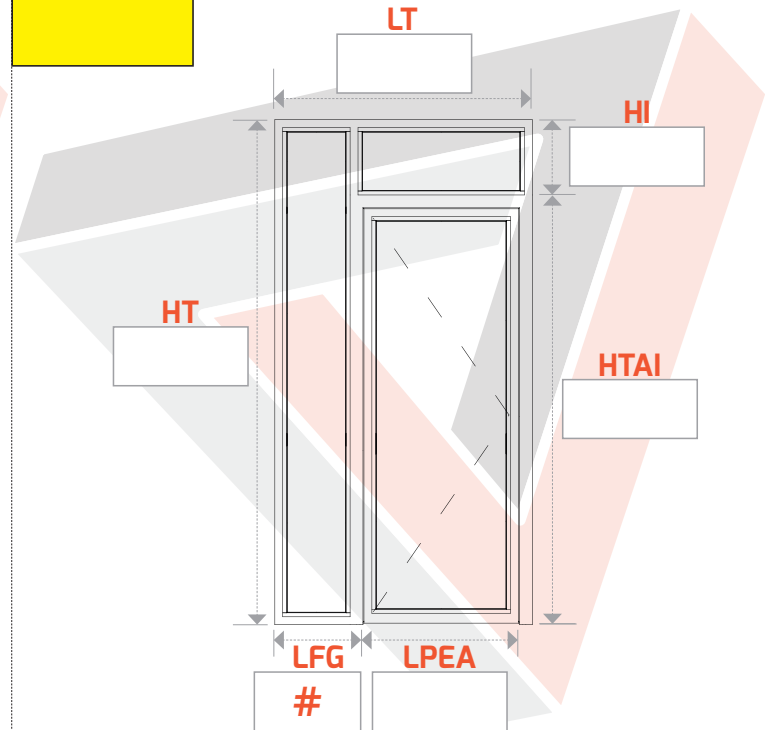

## ► AVEC 2 TRAVERSES : OUVRANT ET FIXE LATÉRAL GAUCHE

**N° 171**  
Gauche poussant

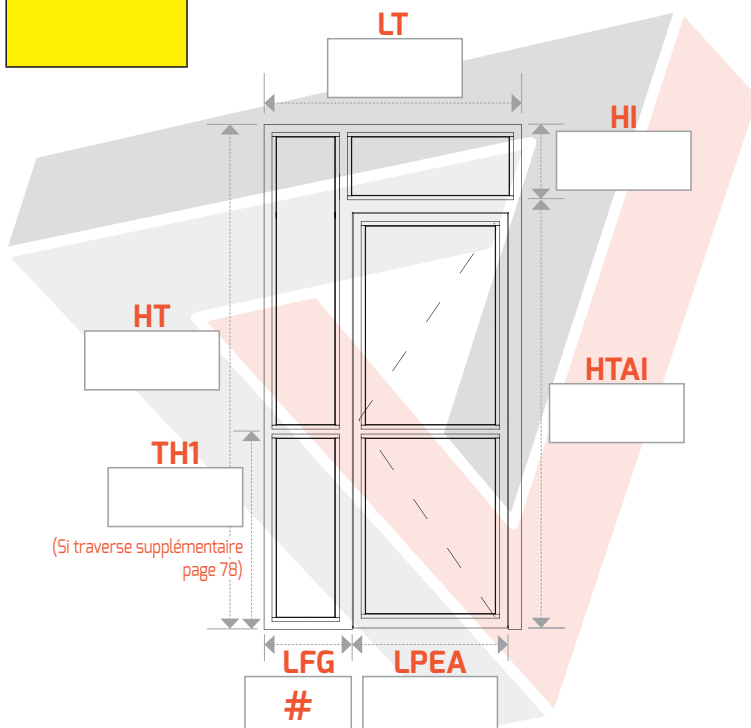

**N° 172**  
Droite poussant

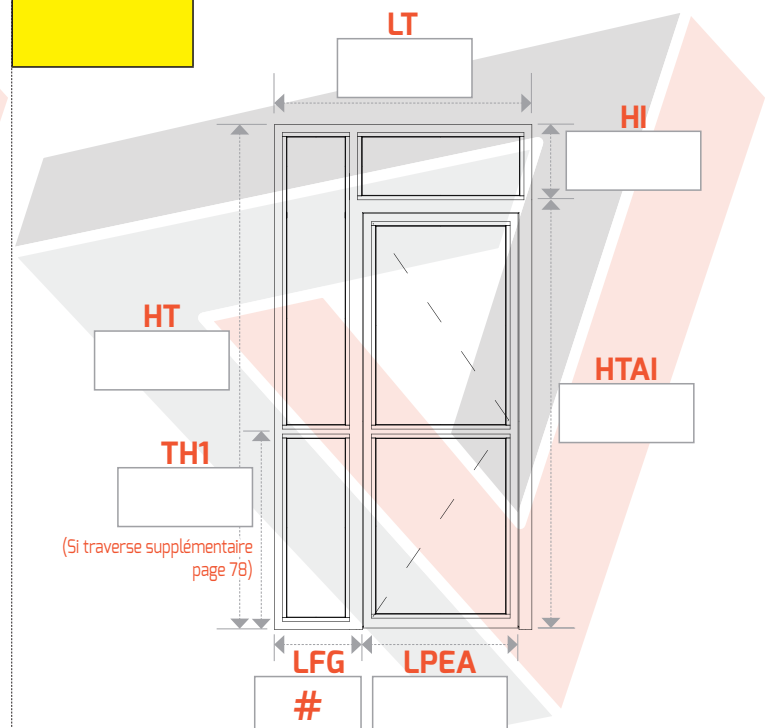

# PORTE 1 VANTAIL EN POUSSANT AVEC FIXE LATÉRAL GAUCHE + IMPOSTE

Prix pour **L**argeur **T**otale jusqu'à 1600 mm, **L**argeur **P**assage **E**ntre **A**iles 900 mm

Prix pour **H**auteur **T**otale jusqu'à 2800 mm - **A**utre(s) format(s), plus-value, nous consulter

► **L**ARGEUR : **LT** = **L**argeur **T**otale

**LPEA** = **L**argeur **P**assage **E**ntre **A**iles

**LFG** = # **L**a différence

► **H**AUTEUR : **HT** = **H**auteur **T**otale

**HTAI** = **H**auteur **T**otale **A**vant **I**mposte

**HI** = **H**auteur **I**mposte

**TH1** = **T**raverse **H**auteur **1**

## ► AVEC 1 TRAVERSE SUR L'OUVRANT

**N° 173**  
Gauche poussant

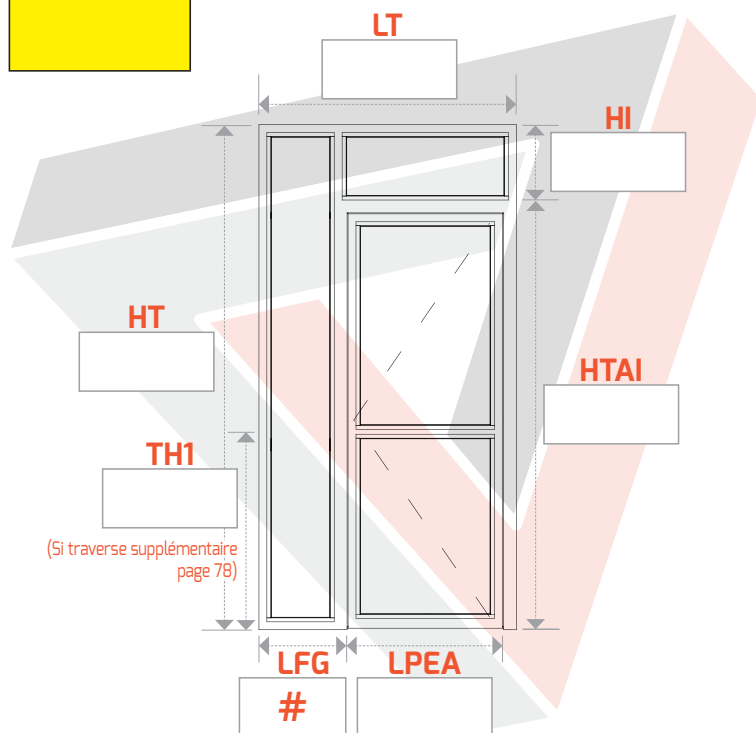

**N° 174**  
Droite poussant

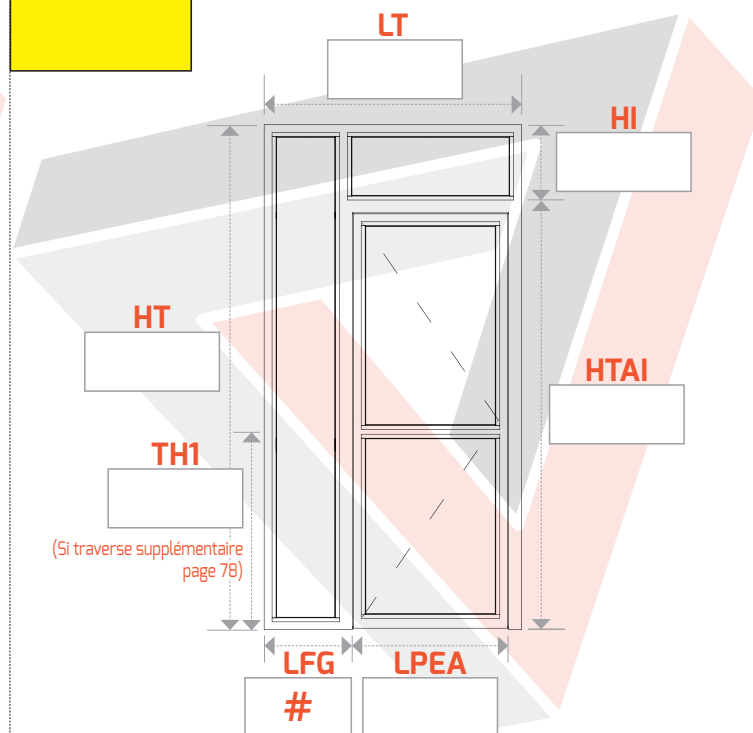

## ► AVEC 1 TRAVERSE SUR LE FIXE LATÉRAL GAUCHE

**N° 175**  
Gauche poussant

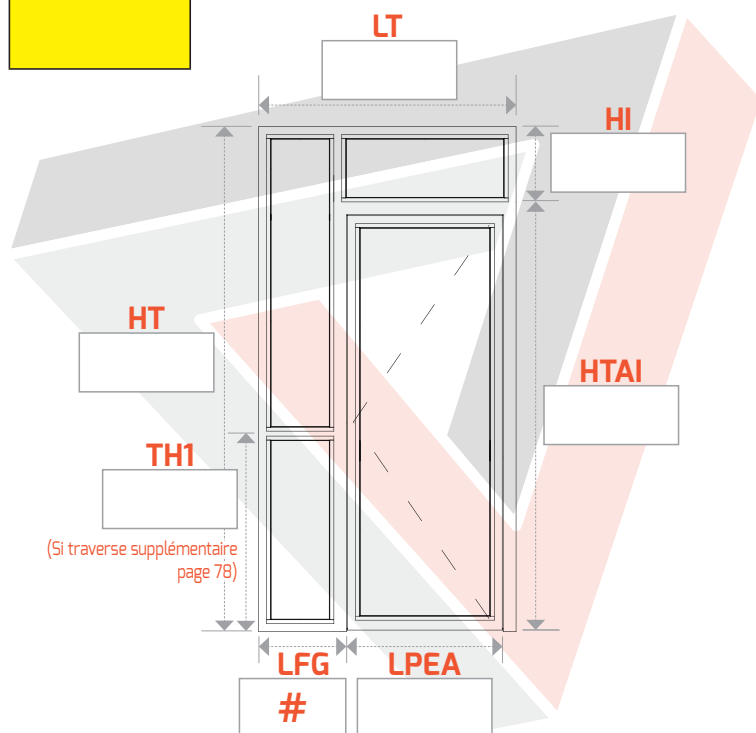

**N° 176**  
Droite poussant

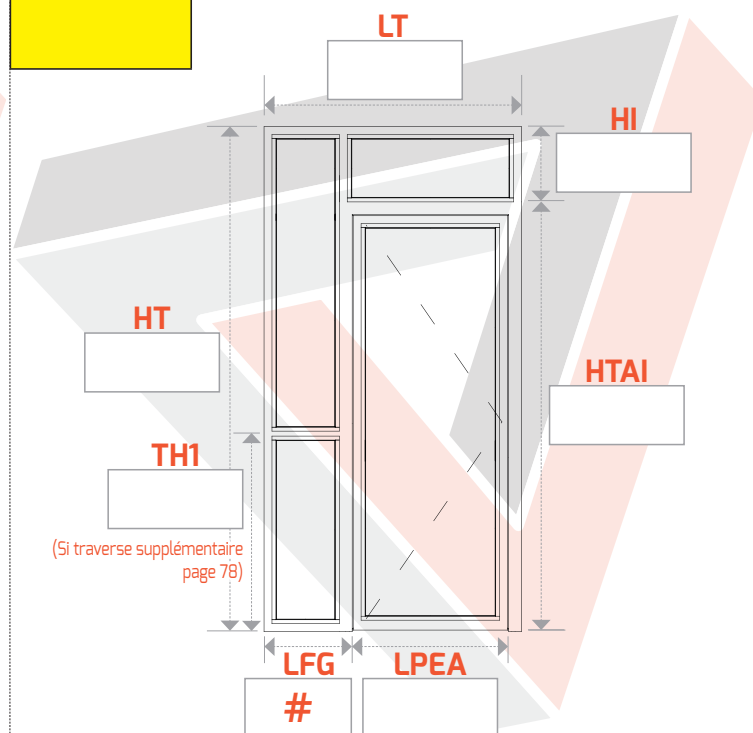

► **Formulaire de commande pages 74 à 77**

# PORTE 1 VANTAIL EN POUSSANT AVEC FIXE LATÉRAL GAUCHE + IMPOSTE

Prix pour **L**argeur **T**otale jusqu'à 1600 mm, **L**argeur **P**assage **E**ntre **A**iles 900 mm

Prix pour **H**auteur **T**otale jusqu'à 2800 mm - Autre(s) format(s), plus-value, nous consulter

► **L**ARGEUR : **LT** = **L**argeur **T**otale

**LPEA** = **L**argeur **P**assage **E**ntre **A**iles

**LFG** = # La différence

► **H**AUTEUR : **HT** = **H**auteur **T**otale

**HTAI** = **H**auteur **T**otale **A**vant **I**mposte

**HI** = **H**auteur **I**mposte

**TH1** = **T**raverse **H**auteur **1**

## ► SANS TRAVERSE

**N° 177**  
Gauche poussant

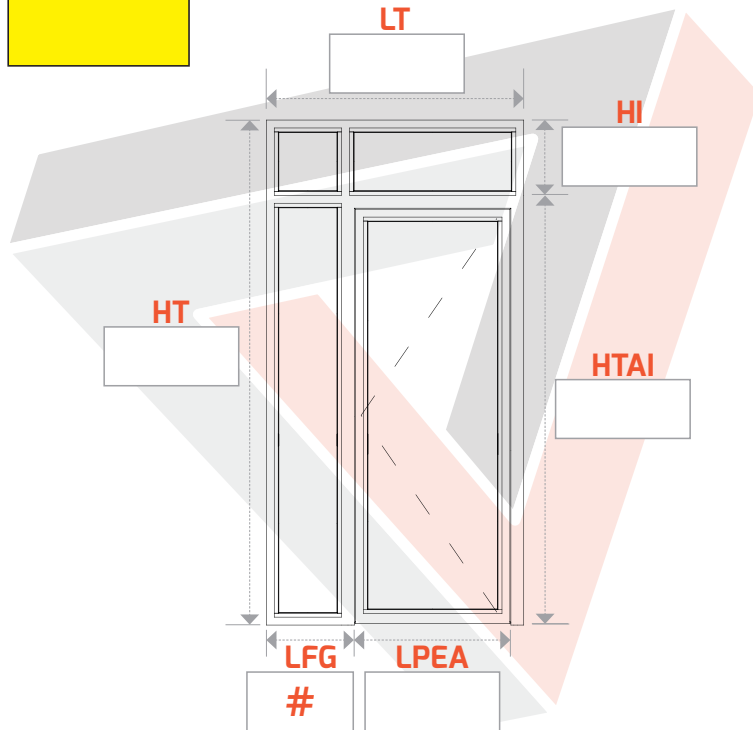

**N° 178**  
Droite poussant

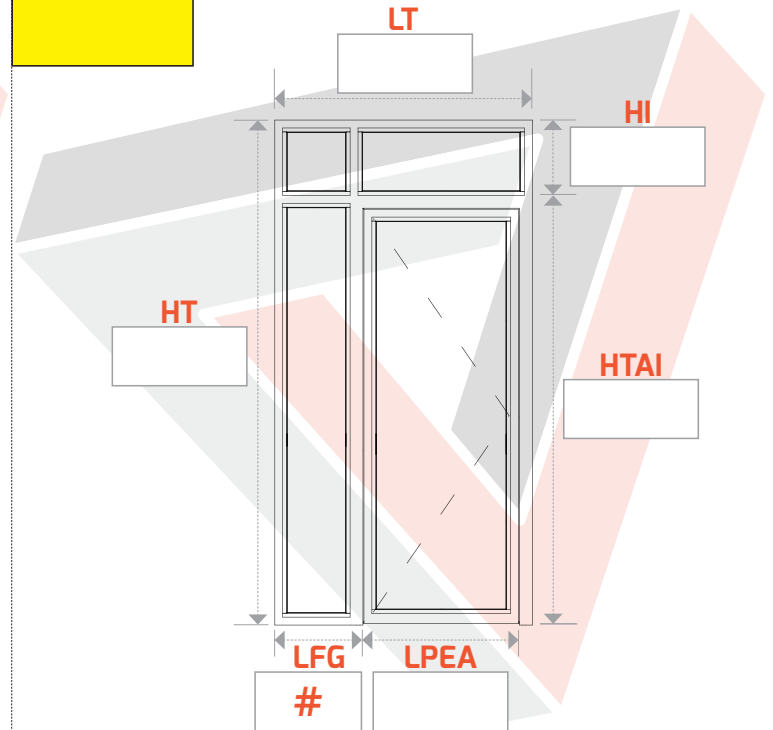

## ► AVEC 2 TRAVERSES : OUVRANT ET FIXE LATÉRAL GAUCHE

**N° 179**  
Gauche poussant

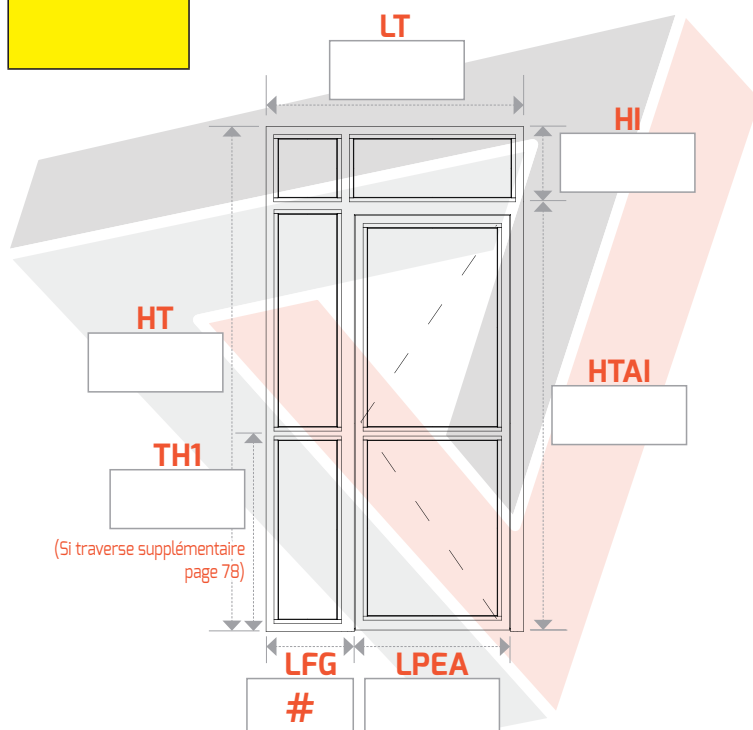

**N° 180**  
Droite poussant

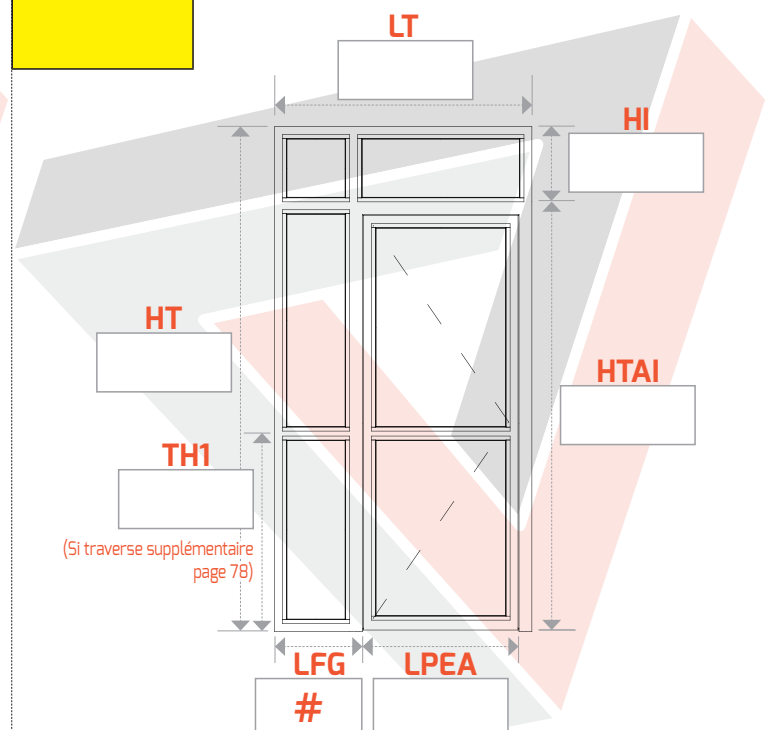

# PORTE 1 VANTAIL EN POUSSANT AVEC FIXE LATÉRAL GAUCHE + IMPOSTE

Prix pour **L**argeur **T**otale jusqu'à 1600 mm, **L**argeur **P**assage **E**ntre **A**iles 900 mm

Prix pour **H**auteur **T**otale jusqu'à 2800 mm - Autre(s) format(s), plus-value, nous consulter

► **L**ARGEUR : **LT** = Largeur **T**otale

**LPEA** = Largeur **P**assage **E**ntre **A**iles

**LFG** = # La différence

► **H**AUTEUR : **HT** = Hauteur **T**otale

**HTAI** = Hauteur **T**otale **A**vant **I**mposte

**HI** = Hauteur **I**mposte

**TH1** = **T**raverse **H**auteur **1**

## ► AVEC 1 TRAVERSE SUR L'OUVRANT

**N° 181**  
Gauche poussant

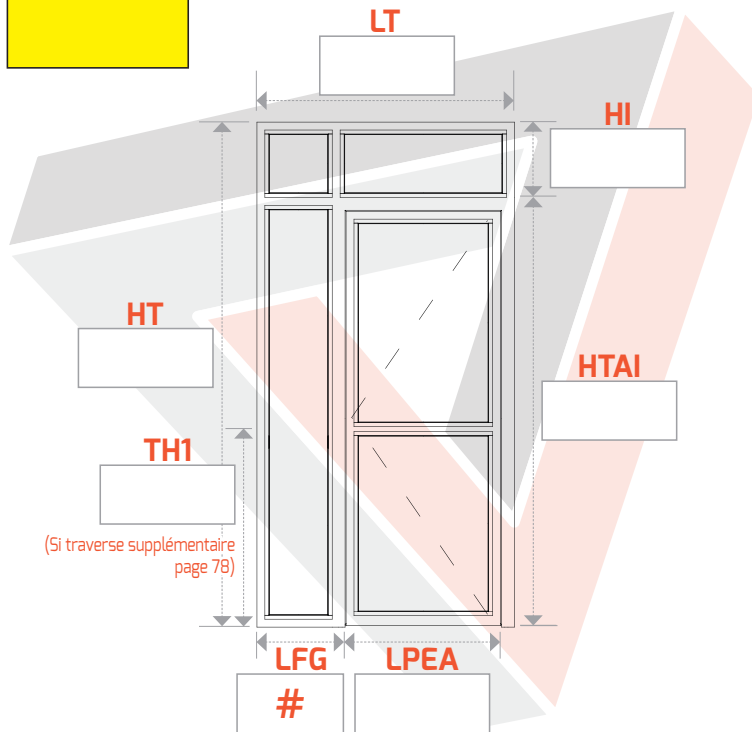

**N° 182**  
Droite poussant

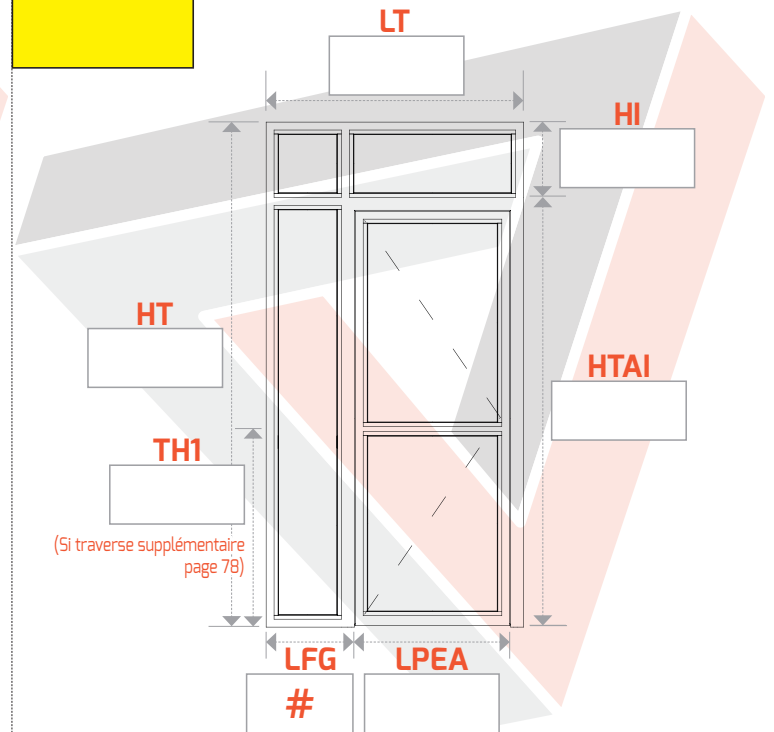

## ► AVEC 1 TRAVERSE SUR LE FIXE LATÉRAL GAUCHE

**N° 183**  
Gauche poussant

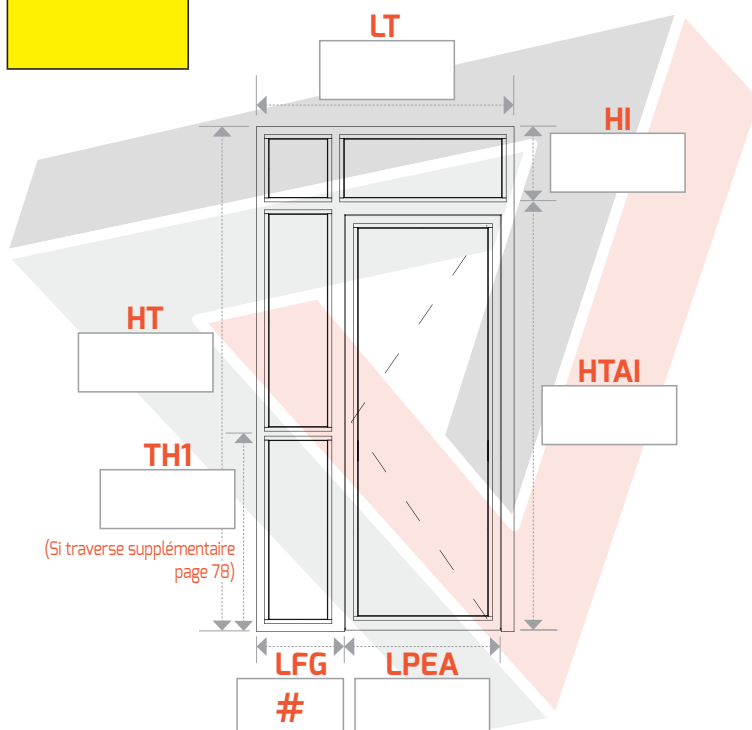

**N° 184**  
Droite poussant

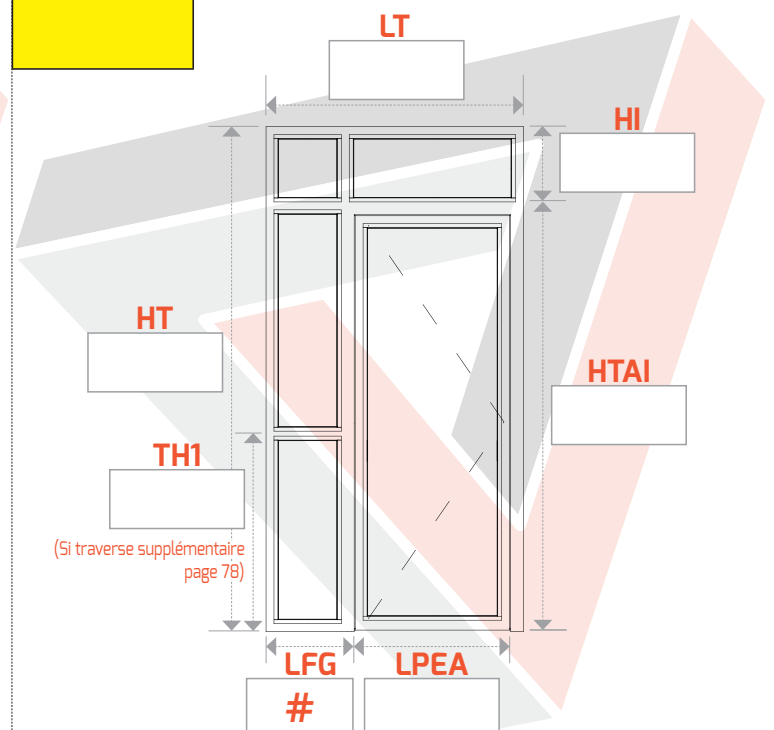

► **Formulaire de commande pages 74 à 77**

# PORTE 1 VANTAIL EN POUSSANT AVEC FIXES LATÉRAUX + IMPOSTE

Prix pour **L**argeur **T**otale jusqu'à 2000 mm, **L**argeur **P**assage **E**ntre **A**iles 900 mm

Prix pour **H**auteur **T**otale jusqu'à 2800 mm - Autre(s) format(s), plus-value, nous consulter

► **LARGEUR** : **LT** = **L**argeur **T**otale

**LPEA** = **L**argeur **P**assage **E**ntre **A**iles

**LFD** = **L**argeur **F**ixe **D**roit

**LFG** = **L**argeur **F**ixe **G**auche

► **HAUTEUR** : **HT** = **H**auteur **T**otale

**HTAI** = **H**auteur **T**otale **A**vant **I**mposte

**HI** = **H**auteur **I**mposte

**TH1** = **T**raverse **H**auteur **1**

## ► SANS TRAVERSE

**N° 185**  
Gauche poussant

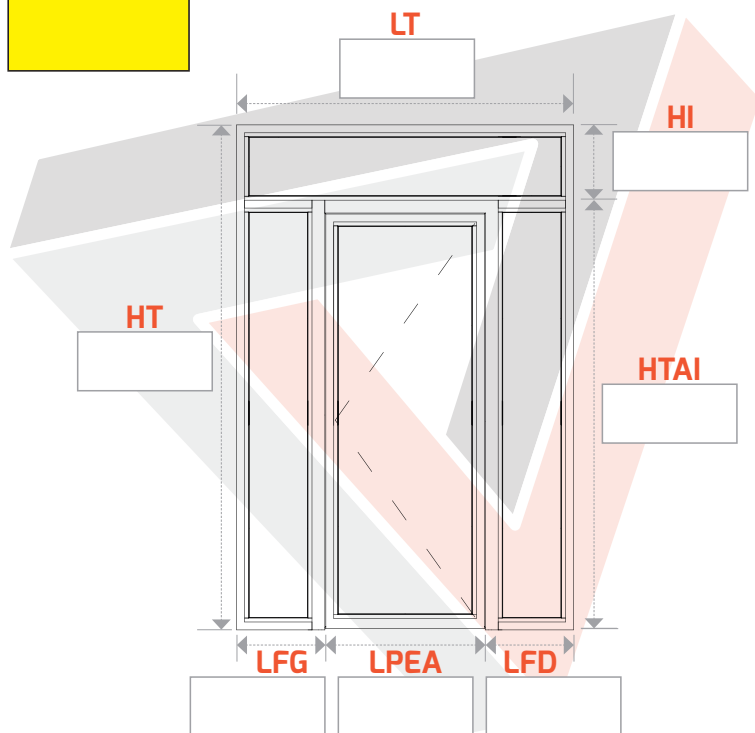

**N° 186**  
Droite poussant

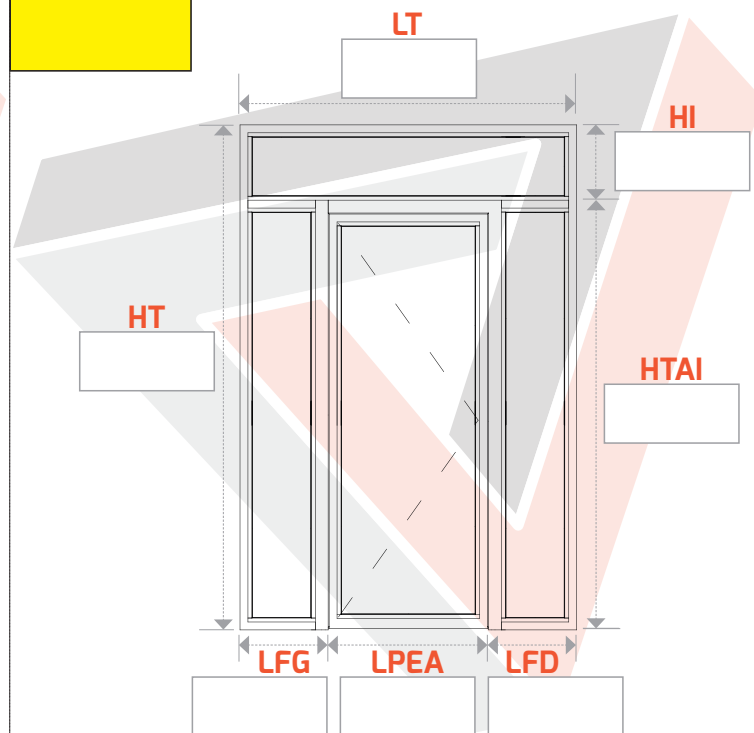

## ► AVEC 3 TRAVERSES : OUVRANT ET FIXES LATÉRAUX

**N° 187**  
Gauche poussant

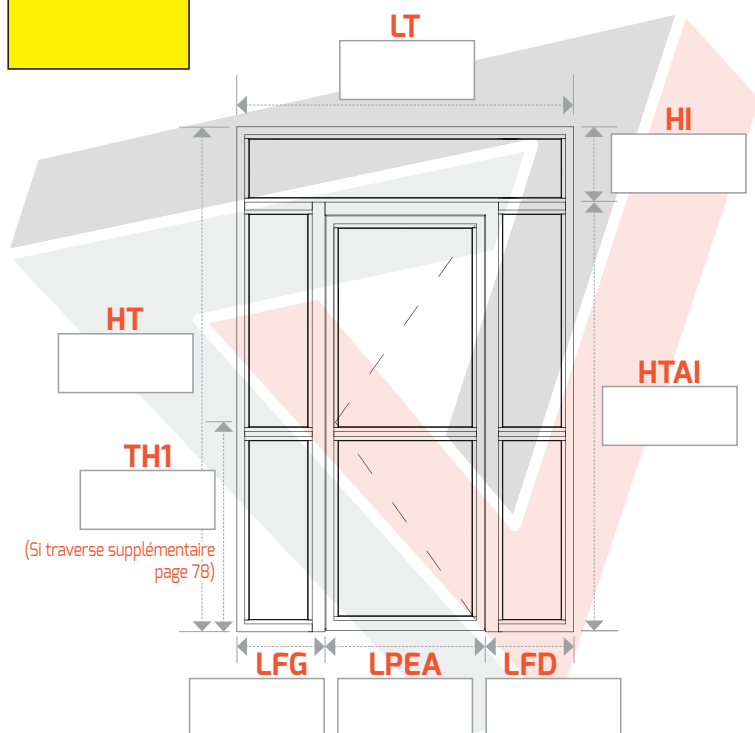

**N° 188**  
Droite poussant

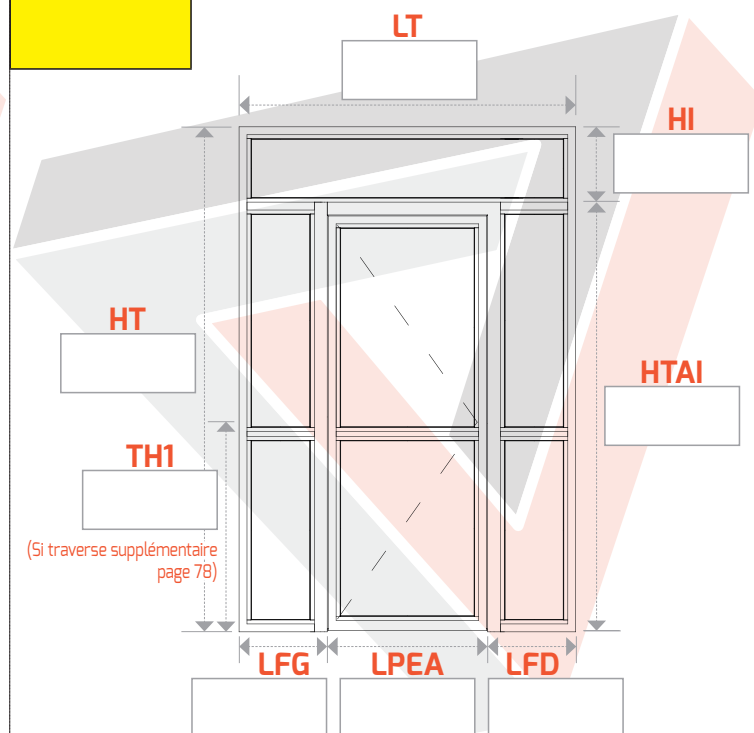

# PORTE 1 VANTAIL EN POUSSANT AVEC FIXES LATÉRAUX + IMPOSTE

Prix pour **L**argeur **T**otale jusqu'à 2000 mm, **L**argeur **P**assage **E**ntre **A**iles 900 mm

Prix pour **H**auteur **T**otale jusqu'à 2800 mm - Autre(s) format(s), plus-value, nous consulter

► **L**ARGEUR : **LT** = Largeur **T**otale

**LPEA** = Largeur **P**assage **E**ntre **A**iles

**LFD** = Largeur **F**ixe **D**roit

**LFG** = Largeur **F**ixe **G**auche

► **H**AUTEUR : **HT** = Hauteur **T**otale

**HTAI** = Hauteur **T**otale **A**vant **I**mposte

**HI** = Hauteur **I**mposte

**TH1** = Traverse **H**auteur **1**

## ► AVEC 1 TRAVERSE SUR L'OUVRANT

**N° 189**  
Gauche poussant

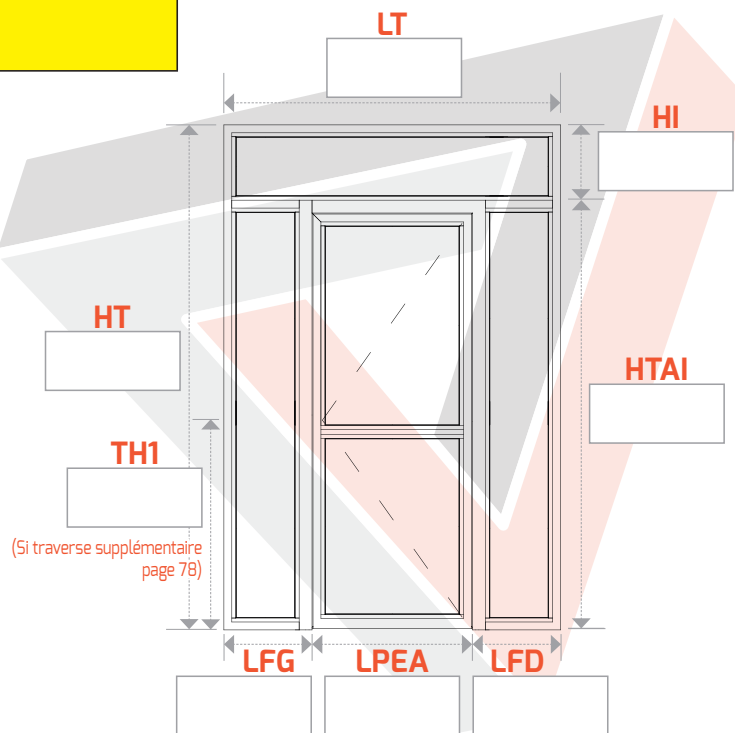

**N° 190**  
Droite poussant

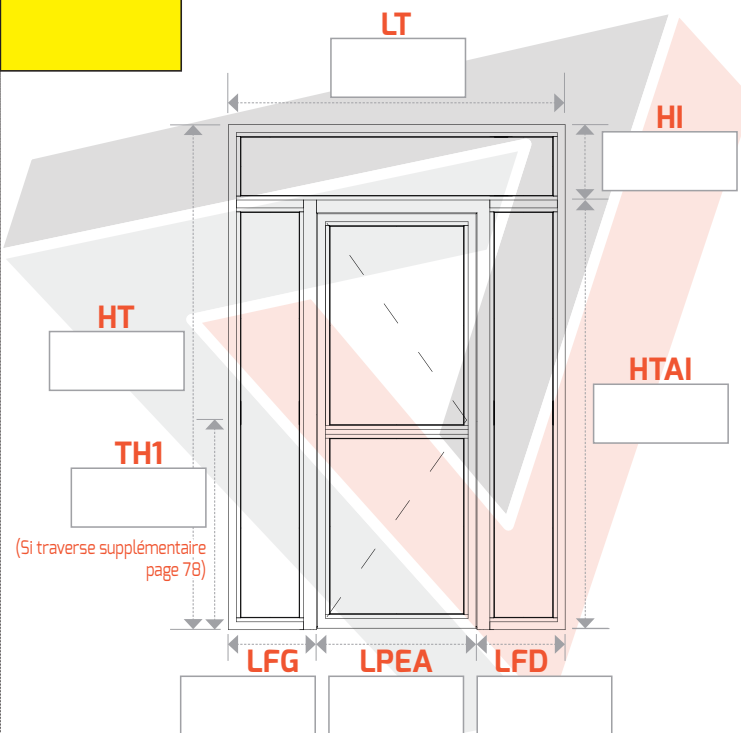

## ► AVEC 1 TRAVERSE SUR CHAQUE FIXE LATÉRAL

**N° 191**  
Gauche poussant

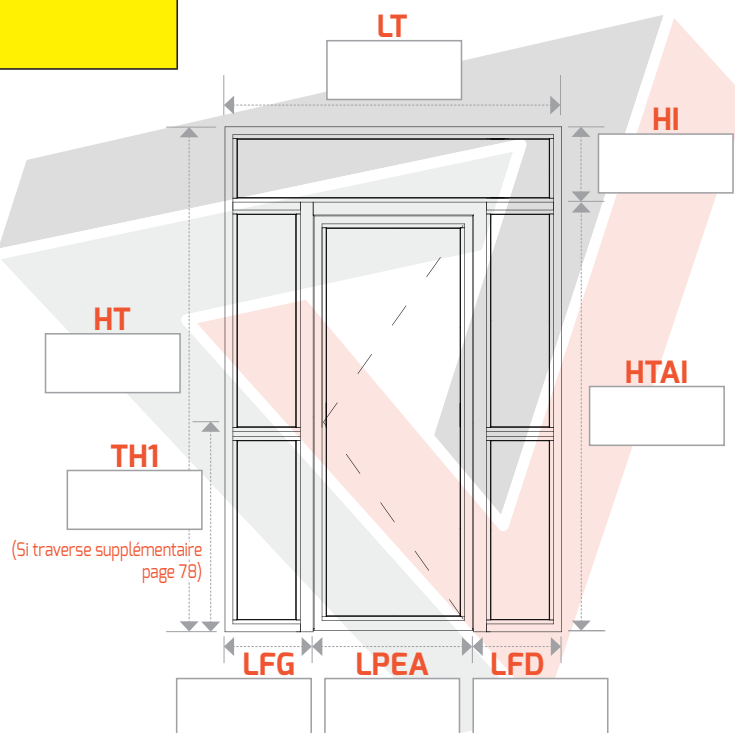

**N° 192**  
Droite poussant

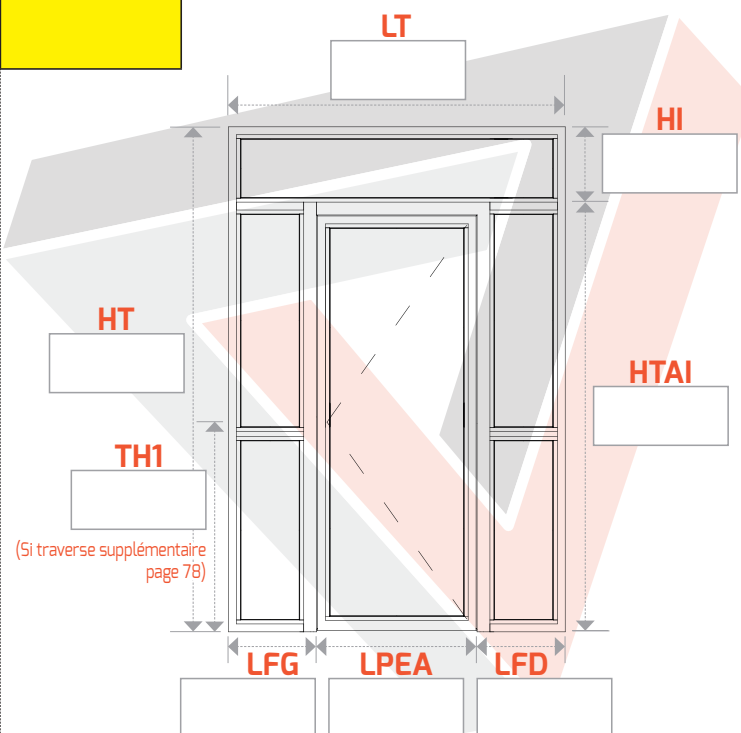

► **Formulaire de commande pages 74 à 77**

# PORTE 1 VANTAIL EN POUSSANT AVEC FIXES LATÉRAUX + IMPOSTE

Prix pour **L**argeur **T**otale jusqu'à 2000 mm, **L**argeur **P**assage **E**ntre **A**iles 900 mm

Prix pour **H**auteur **T**otale jusqu'à 2800 mm - Autre(s) format(s), plus-value, nous consulter

► **L**ARGEUR : **LT** = **L**argeur **T**otale

**LPEA** = **L**argeur **P**assage **E**ntre **A**iles

**LFD** = **L**argeur **F**ixe **D**roit

**LFG** = **L**argeur **F**ixe **G**auche

► **H**AUTEUR : **HT** = **H**auteur **T**otale

**HTAI** = **H**auteur **T**otale **A**vant **I**mposte

**HI** = **H**auteur **I**mposte

**TH1** = **T**raverse **H**auteur **1**

## ► SANS TRAVERSE

**N° 193**  
Gauche poussant

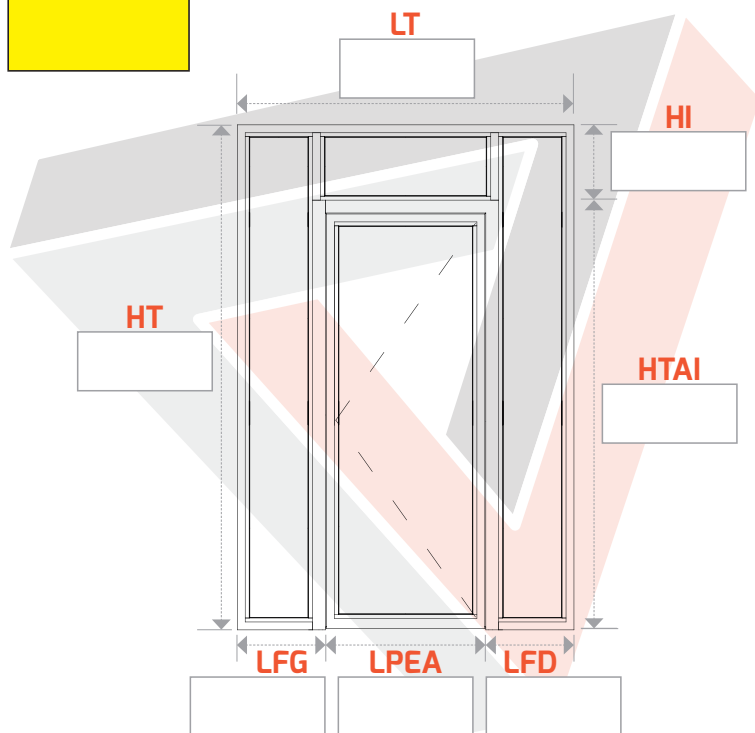

**N° 194**  
Droite poussant

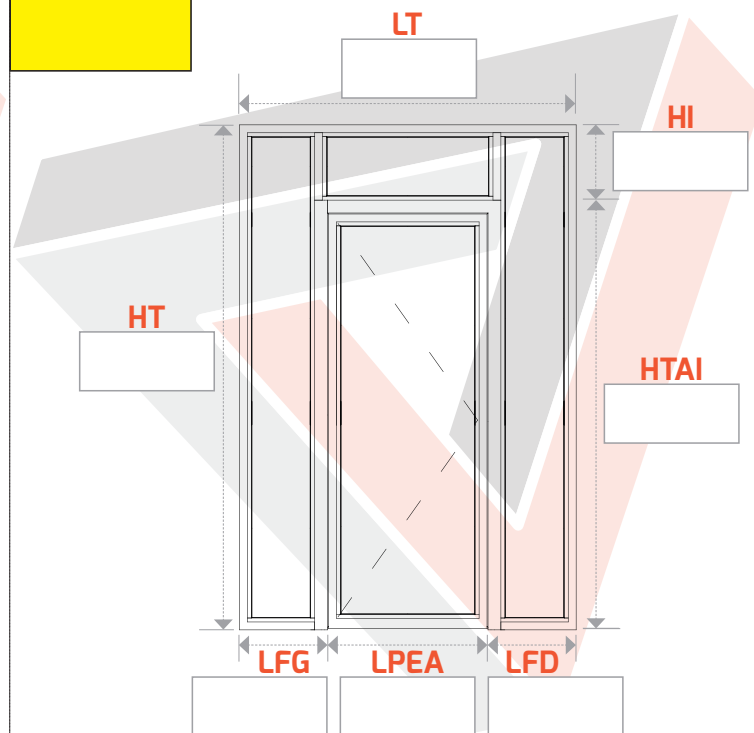

## ► AVEC 3 TRAVERSES : OUVRANT ET FIXES LATÉRAUX

**N° 195**  
Gauche poussant

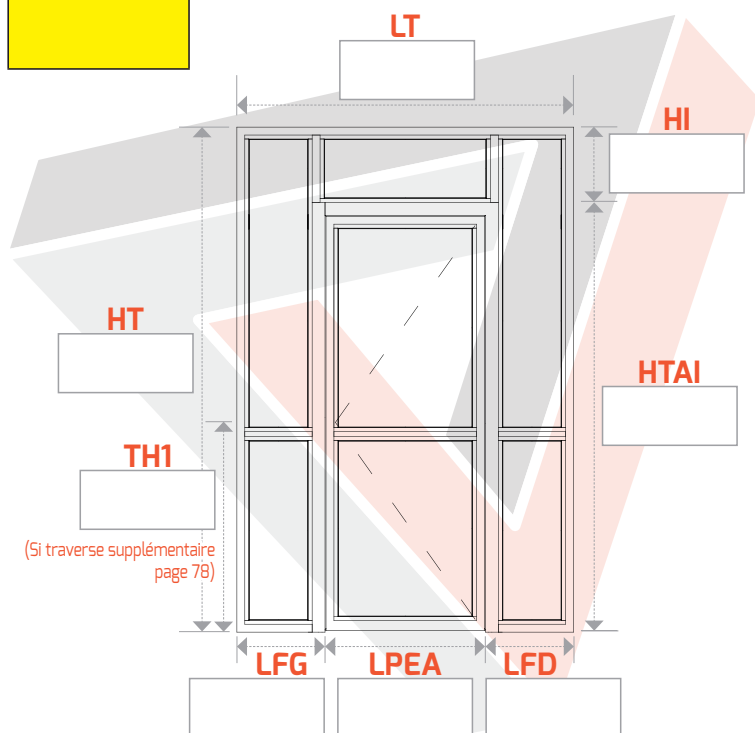

**N° 196**  
Droite poussant

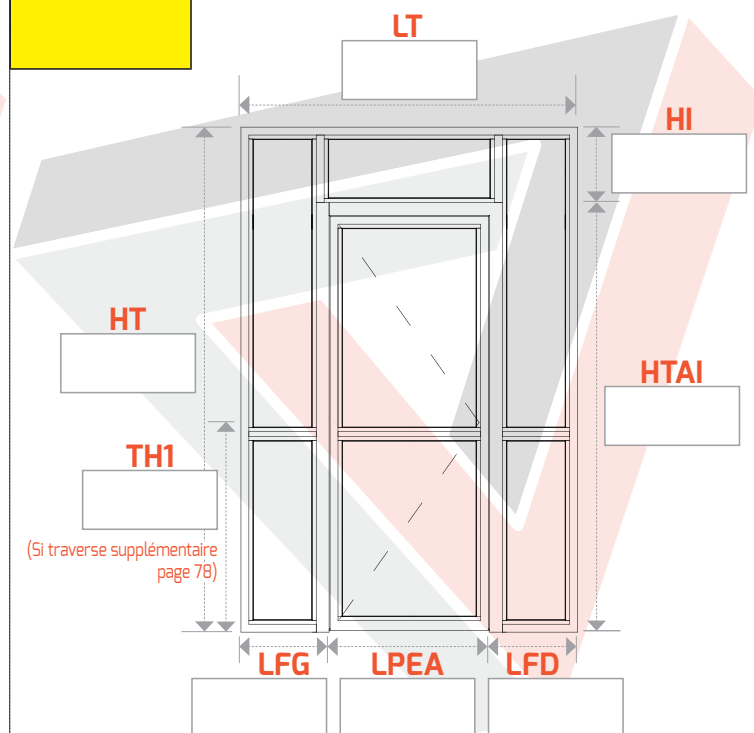

# PORTE 1 VANTAIL EN POUSSANT AVEC FIXES LATÉRAUX + IMPOSTE

Prix pour **L**argeur **T**otale jusqu'à 2000 mm, **L**argeur **P**assage **E**ntre **A**iles 900 mm

Prix pour **H**auteur **T**otale jusqu'à 2800 mm - Autre(s) format(s), plus-value, nous consulter

► **L**ARGEUR : **LT** = Largeur **T**otale

**LPEA** = Largeur **P**assage **E**ntre **A**iles

**LFD** = Largeur **F**ixe **D**roit

**LFG** = Largeur **F**ixe **G**auche

► **H**AUTEUR : **HT** = Hauteur **T**otale

**HTAI** = Hauteur **T**otale **A**vant **I**mposte

**HI** = Hauteur **I**mposte

**TH1** = Traverse **H**auteur **1**

## ► AVEC 1 TRAVERSE SUR L'OUVRANT

**N° 197**  
Gauche poussant

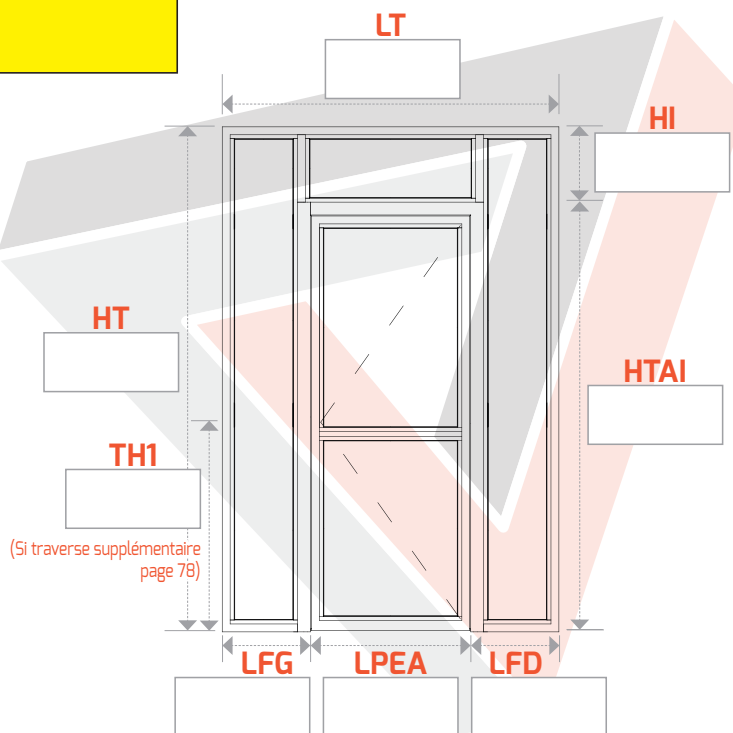

**N° 198**  
Droite poussant

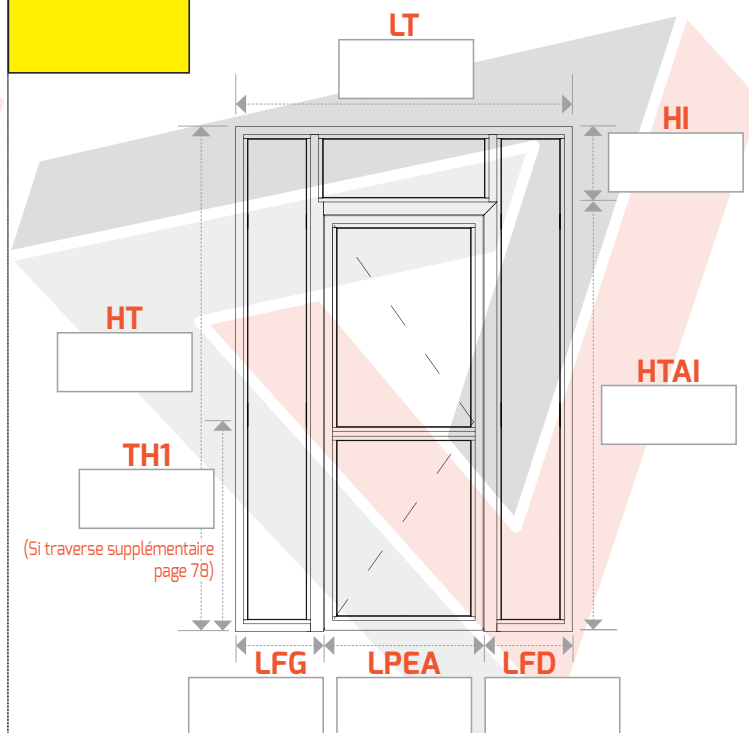

## ► AVEC 1 TRAVERSE SUR CHAQUE FIXE LATÉRAL

**N° 199**  
Gauche poussant

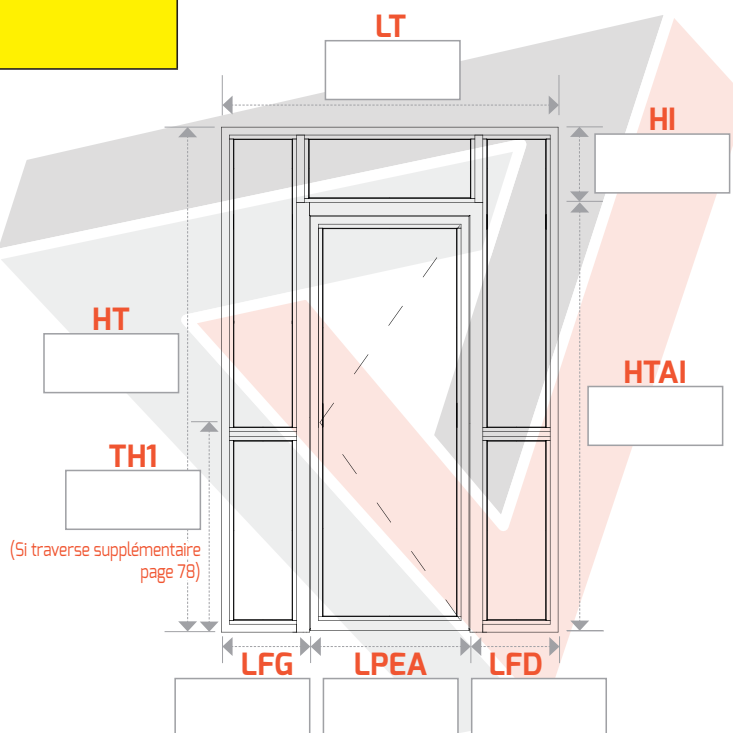

**N° 200**  
Droite poussant

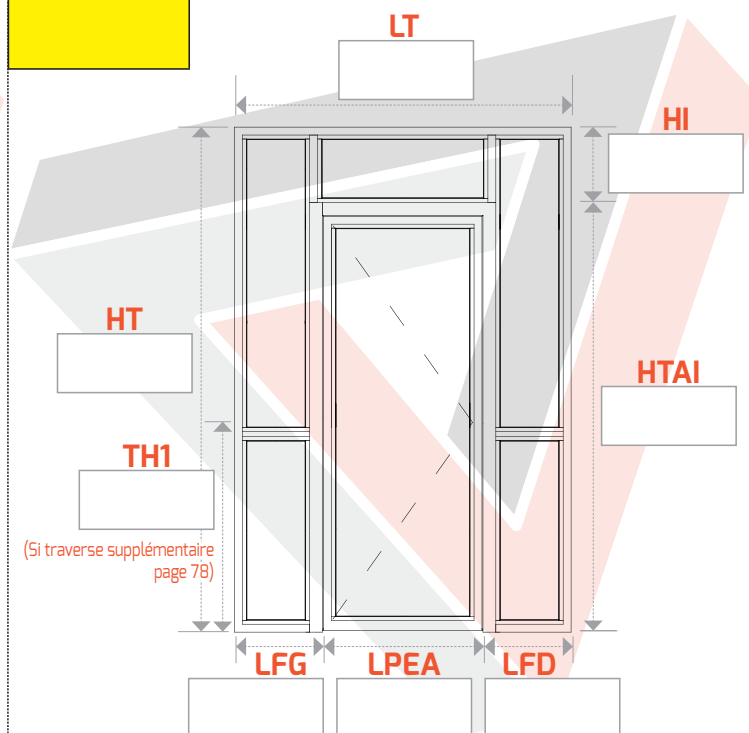

► **Formulaire de commande pages 74 à 77**

# PORTE 1 VANTAIL EN POUSSANT AVEC FIXES LATÉRAUX + IMPOSTE

Prix pour **L**argeur **T**otale jusqu'à 2000 mm, **L**argeur **P**assage **E**ntre **A**iles 900 mm

Prix pour **H**auteur **T**otale jusqu'à 2800 mm - Autre(s) format(s), plus-value, nous consulter

► **LARGEUR** : **LT** = Largeur **T**otale

**LPEA** = Largeur **P**assage **E**ntre **A**iles

**LFD** = Largeur **F**ixe **D**roit

**LFG** = Largeur **F**ixe **G**auche

► **HAUTEUR** : **HT** = Hauteur **T**otale

**HTAI** = Hauteur **T**otale **A**vant **I**mposte

**HI** = Hauteur **I**mposte

**TH1** = **T**raverse **H**auteur **1**

## ► SANS TRAVERSE

**N° 201**  
Gauche poussant

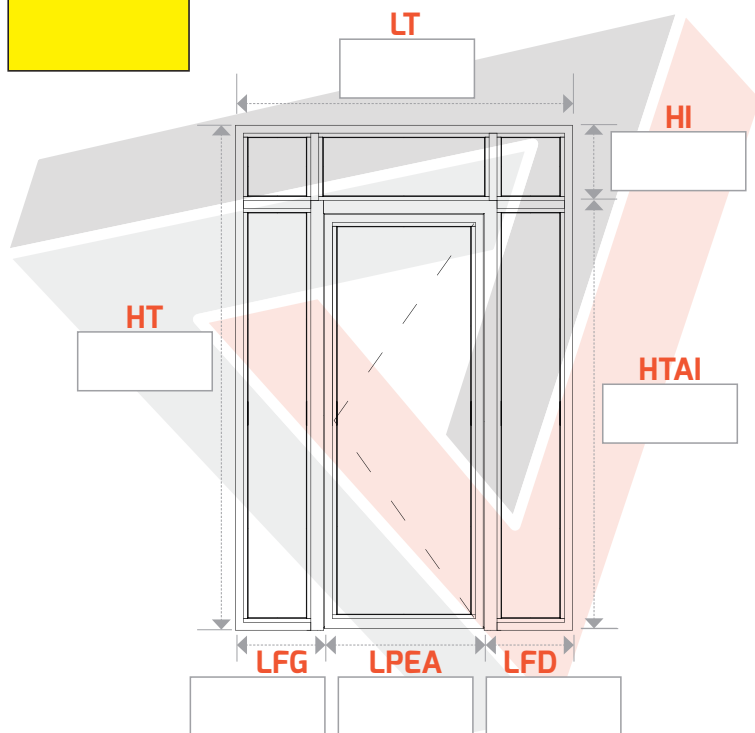

**N° 202**  
Droite poussant

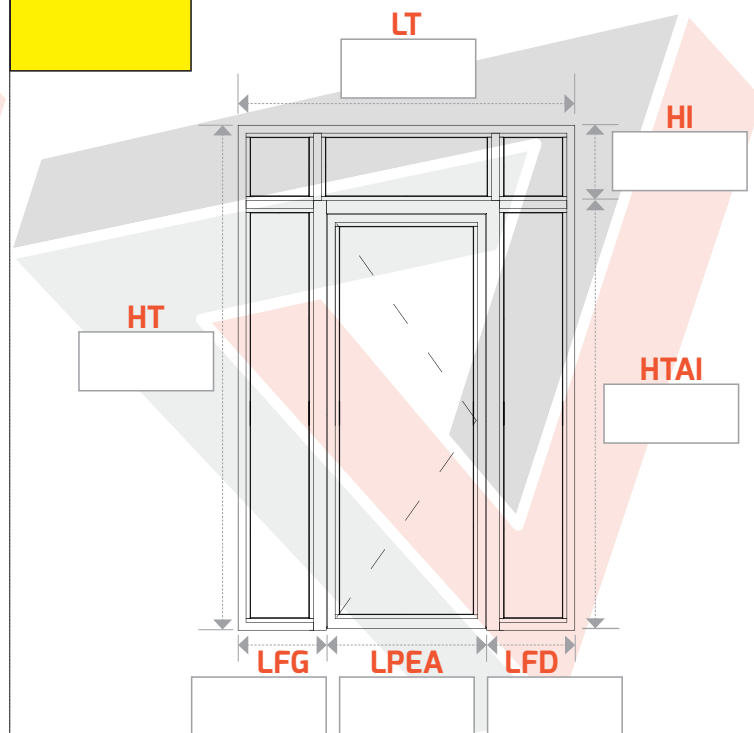

## ► AVEC 3 TRAVERSES : OUVRANT ET FIXES LATÉRAUX

**N° 203**  
Gauche poussant

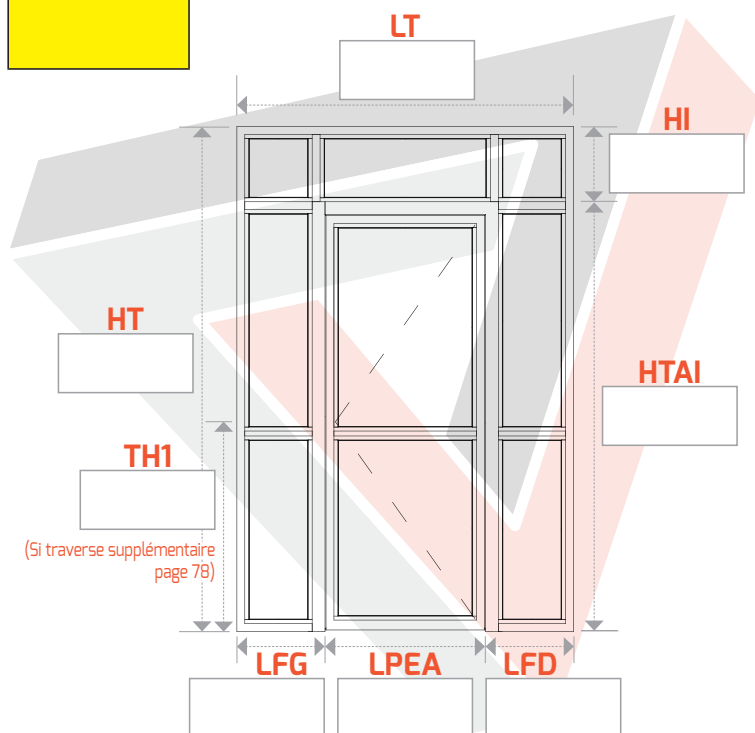

**N° 204**  
Droite poussant

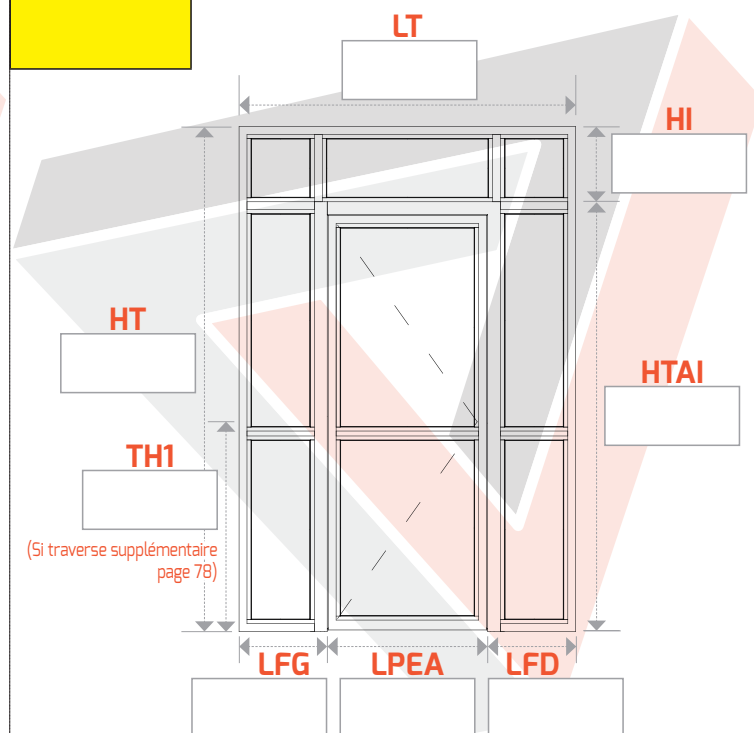

# PORTE 1 VANTAIL EN POUSSANT AVEC FIXES LATÉRAUX + IMPOSTE

Prix pour **L**argeur **T**otale jusqu'à 2000 mm, **L**argeur **P**assage **E**ntre **A**iles 900 mm

Prix pour **H**auteur **T**otale jusqu'à 2800 mm - Autre(s) format(s), plus-value, nous consulter

► **L**ARGEUR : **LT** = Largeur **T**otale

**LPEA** = Largeur **P**assage **E**ntre **A**iles

**LFD** = Largeur **F**ixe **D**roit

**LFG** = Largeur **F**ixe **G**auche

► **H**AUTEUR : **HT** = Hauteur **T**otale

**HTAI** = Hauteur **T**otale **A**vant **I**mposte

**HI** = Hauteur **I**mposte

**TH1** = **T**raverse **H**auteur **1**

## ► AVEC 1 TRAVERSE SUR L'OUVRANT

**N° 205**  
Gauche poussant

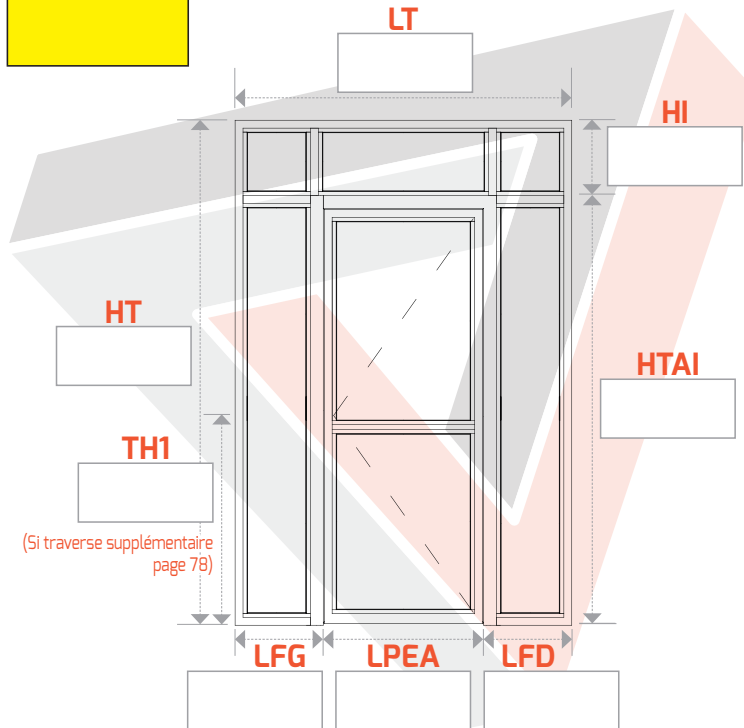

**N° 206**  
Droite poussant

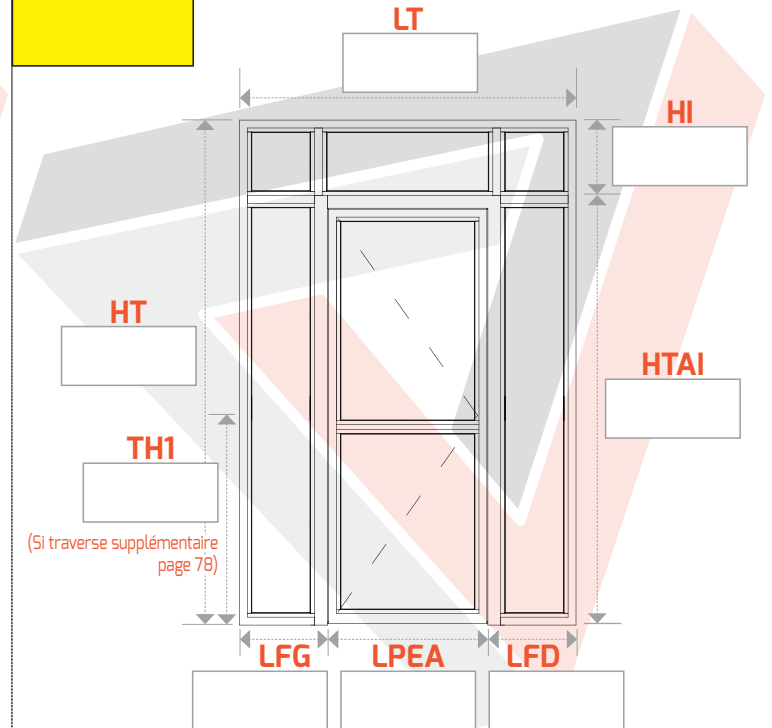

## ► AVEC 1 TRAVERSE SUR CHAQUE FIXE LATÉRAL

**N° 207**  
Gauche poussant

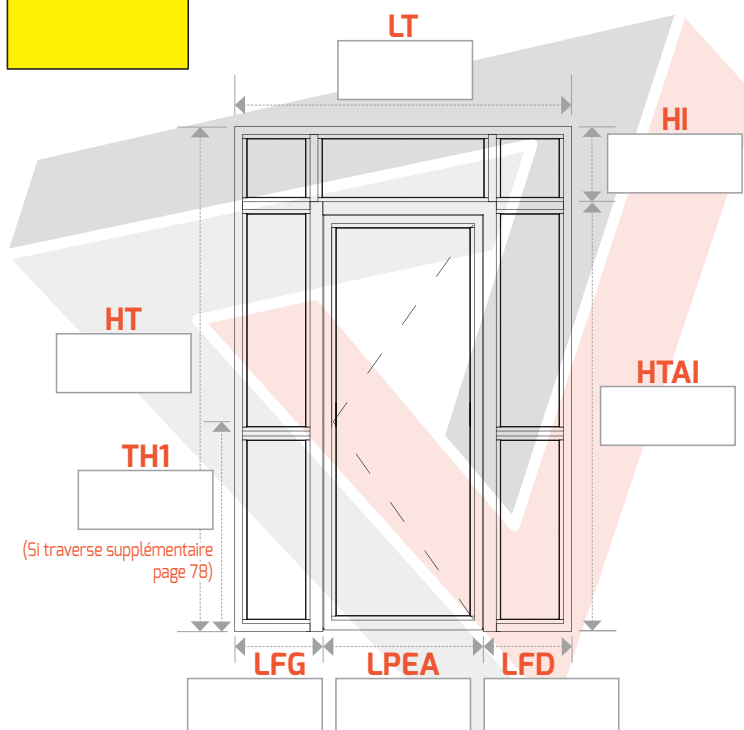

**N° 208**  
Droite poussant

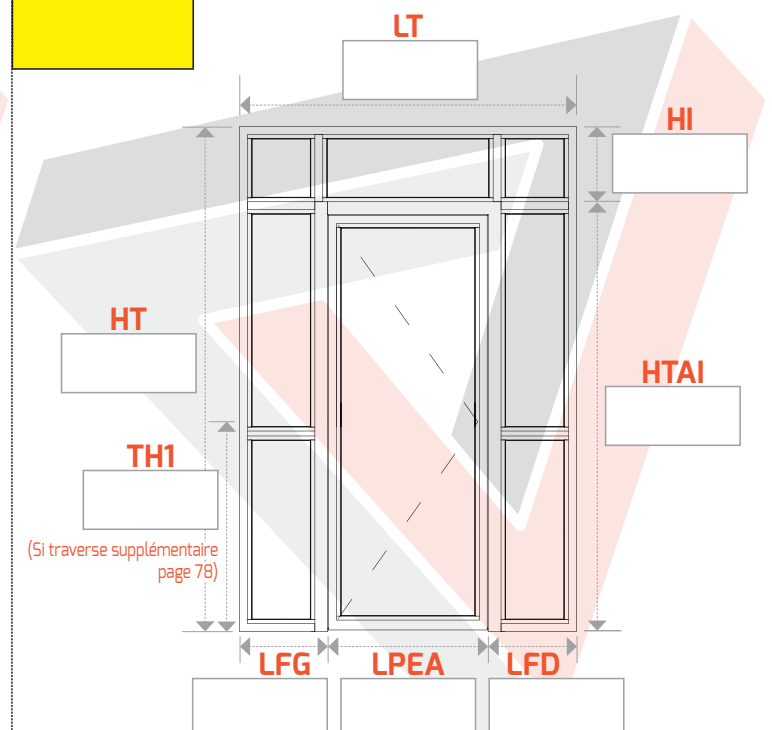

► **Formulaire de commande pages 74 à 77**

## 1<sup>ère</sup> étape CHOIX DE LA MENUISERIE

1 VANTAIL - PORTE EN POUSSANT VERS L'EXTÉRIEUR

### CHOIX DU CROQUIS

NUMÉRO : .....

De série, 4 paumelles de 140 mm sur butée à billes

Préciser si la menuiserie sera posée  
à L'INTÉRIEUR ☐ ou à L'EXTÉRIEUR ☐

### INDIQUER VOS DIMENSIONS

Largeur Totale = (LT)  mm

Largeur Passage Entre Ailes = (LPEA)  mm

Largeur Fixe Gauche = (LFG)  mm

Largeur Fixe Droit = (LFD)  mm

Hauteur Totale = (HT)  mm

Hauteur Totale Avant Imposte = (HTAI)  mm

Hauteur Imposte = (HI)  mm

Traverse Hauteur = (TH1)  mm

### CHOIX DE POSE

Bâti en L ☐    Bâti en T ☐    Bâti en Z ☐

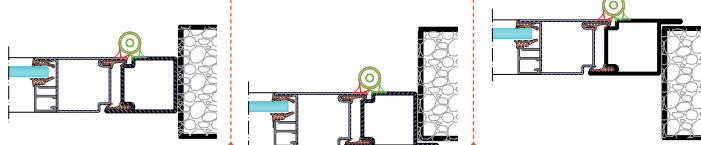

### CHOIX DE SEUIL

Plat au sol 50 x 5 mm    Joint balai fer plat    Étanchéité totale

Inclus

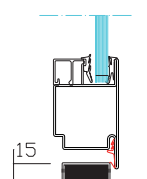
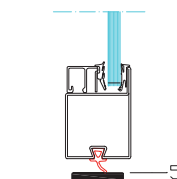
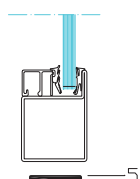

### TUBE ROND ANTI PINCE DOIGTS

Remplace  
les paumelles

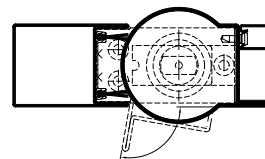

### PANNEAU ISOLANT (2 tôles + bois) RAL COMPRIS

Jusqu'à 0.5 m <sup>2</sup> l'unité	FORFAIT	
Plus de 0.5 M <sup>2</sup> jusqu'à 1 m <sup>2</sup> l'unité	FORFAIT	
Plus de 1 m <sup>2</sup> l'unité	AU M <sup>2</sup>	

### TRAVERSE(S) SUPPLÉMENTAIRE(S)

Minimum de facturation 1 mètre linéaire par traverse  
au delà de 1 ml : de 0.5 ml en 0.5 ml par traverse  
Formulaire de commande **pages 78 à 79**

### VITRAGE(S) FINITION CLAIR

Sans fourniture du vitrage, nous vous communiquerons  
les dimensions dès validation de la commande

Avec fourniture et livraison du vitrage

33.2 Stadip bi-feuilleté    QTÉ :

44.2 Stadip bi-feuilleté    QTÉ :

55.2 Stadip bi-feuilleté    QTÉ :

44.2-10-4 Double vitrage    QTÉ :

44.2-6-33.2 Double vitrage    QTÉ :

44.2-6-44.2 Double vitrage    QTÉ :

SP 10 Retardataire d'effraction    QTÉ :

Prix et autre(s) finition(s) page 83

### PERÇAGE FRAISAGE

CROQUIS	105 à 108	
CROQUIS	109 à 112	
CROQUIS	113 à 128	
CROQUIS	129 à 184	
CROQUIS	185 à 208	

### PATTES DE SCELLEMENT

CROQUIS	105 à 108	(7 à 8 pattes)	
CROQUIS	109 à 112	(9 à 10 pattes)	
CROQUIS	113 à 128	(8 à 9 pattes)	
CROQUIS	129 à 136	(9 à 10 pattes)	
CROQUIS	137 à 184	(10 à 11 pattes)	
CROQUIS	185 à 208	(11 à 12 pattes)	



## 2<sup>ème</sup> étape

# CHOIX DE LA FERMETURE



1 VANTAIL - PORTE EN POUSSANT VERS L'EXTÉRIEUR

### SERRURE ENCASTRÉE PROFIL EUROPÉEN

#### 1 POINT AVEC CYLINDRE "ECO"

PÊNE ½ TOUR	PÊNE ROULEAU	PÊNE DORMANT
		

#### 3 POINTS LATÉRAUX AVEC CYLINDRE "ECO"



PÊNE ½ TOUR	PÊNE ROULEAU	PÊNE DORMANT
		

### SERRURE ANTI PANIQUE

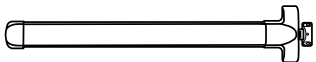
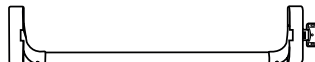
#### 1 POINT LATÉRAL

STAR PUSH	STAR BARRE
	
<input type="checkbox"/> Gris RAL 9006	<input type="checkbox"/> Gris RAL 9006
<input type="checkbox"/> Noir RAL 9005	<input type="checkbox"/> Noir RAL 9005
<input type="checkbox"/> Blanc RAL 9016	<input type="checkbox"/> Blanc RAL 9016

#### 3 POINTS HAUT ET BAS

STAR PUSH	STAR BARRE
	
<input type="checkbox"/> Gris RAL 9006	<input type="checkbox"/> Gris RAL 9006
<input type="checkbox"/> Noir RAL 9005	<input type="checkbox"/> Noir RAL 9005
<input type="checkbox"/> Blanc RAL 9016	<input type="checkbox"/> Blanc RAL 9016

### BANDEAU VENTOUSES ACIER SOUDÉ

#### VENTOUSES 300 KGS

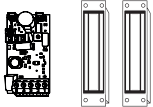
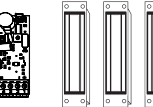
2 VENTOUSES avec 1 carte électronique		
3 VENTOUSES avec 1 carte électronique		

#### VENTOUSES 500 KGS

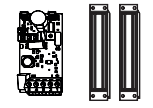
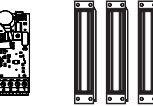
2 VENTOUSES avec 1 carte électronique		
3 VENTOUSES avec 1 carte électronique		

#### VENTOUSES 300 KGS + SERRURE MÉCANIQUE

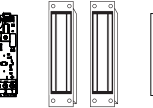
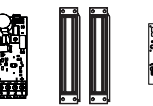
2 VENTOUSES + SERRURE 1 POINT PÊNE DORMANT		
2 VENTOUSES + SERRURE 3 POINTS LATÉRAUX, PÊNES DORMANT		

#### VENTOUSES 500 KGS + SERRURE MÉCANIQUE

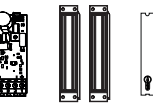
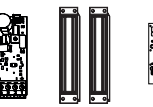
2 VENTOUSES + SERRURE 1 POINT PÊNE DORMANT		
2 VENTOUSES + SERRURE 3 POINTS LATÉRAUX, PÊNES DORMANT		

#### CONTRÔLE D'ACCÈS RÉSIDENTIEL

LE KIT COMPREND :

- 1 COFFRET 9 MODULES
- 1 DISJONCTEUR MAGNÉTO-THERMIQUE
- 1 ALIMENTATION 5A 12V / 24V DC
- 1 TÊTE DE LECTURE
- 1 CENTRALE POUR LA GESTION D'UNE SEULE PORTE
- 1 BADGE MAÎTRE (Possibilité de paramétrer 1000 badges)

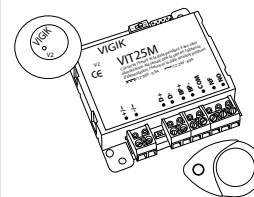

BADGE SUPPLÉMENTAIRE  
PARAMÉTRÉ (l'unité)

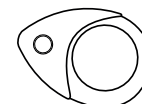

# 3<sup>ème</sup> étape

# CHOIX DES POIGNÉES



1 VANTAIL - PORTE EN POUSSANT VERS L'EXTÉRIEUR

## POIGNÉES

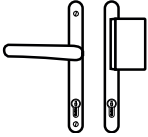
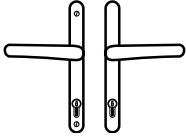
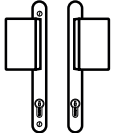
### ENSEMBLE SUR PLAQUE ÉTROITE, PROFIL EUROPÉEN

TIRAGE/BÉQUILLE	BÉQUILLE/BÉQUILLE	TIRAGE/TIRAGE
		
<input type="checkbox"/> Gris RAL 9006	<input type="checkbox"/> Gris RAL 9006	<input type="checkbox"/> Gris RAL 9006
<input type="checkbox"/> Noir RAL 9005	<input type="checkbox"/> Noir RAL 9005	<input type="checkbox"/> Noir RAL 9005
<input type="checkbox"/> Blanc RAL 9016	<input type="checkbox"/> Blanc RAL 9016	<input type="checkbox"/> Blanc RAL 9016

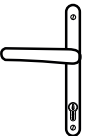
### 1/2 ENSEMBLE SUR PLAQUE ÉTROITE, PROFIL EUROPÉEN

1/2 ENSEMBLE BÉQUILLE	1/2 ENSEMBLE TIRAGE
	
INTÉRIEUR <input type="checkbox"/>	INTÉRIEUR <input type="checkbox"/>
EXTÉRIEUR <input type="checkbox"/>	EXTÉRIEUR <input type="checkbox"/>
<input type="checkbox"/> Gris RAL 9006	<input type="checkbox"/> Gris RAL 9006
<input type="checkbox"/> Noir RAL 9005	<input type="checkbox"/> Noir RAL 9005
<input type="checkbox"/> Blanc RAL 9016	<input type="checkbox"/> Blanc RAL 9016

### POIGNÉE MULTI USAGES

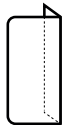
DEMI LUNE ACIER 30/10 <sup>ème</sup> SOUDÉE	RECTANGULAIRE ACIER 30/10 <sup>ème</sup> SOUDÉE AVEC ANGLES MOUCHÉS
	
	INTÉRIEUR <input type="checkbox"/>
	EXTÉRIEUR <input type="checkbox"/>

### POIGNÉE INTÉGRÉE SUR BANDEAU VENTOUSES

POIGNÉE TOUTE HAUTEUR SOUDÉE SUR BANDEAU VENTOUSES

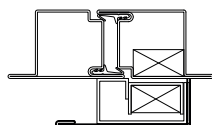

### POIGNÉE ANTI PANIQUE POUR PROFIL EUROPÉEN

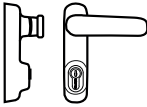
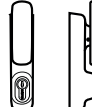
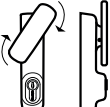
MODULE BÉQUILLE	MODULE BOUTON FIXE	MODULE BOUTON ROTATIF
		
<input type="checkbox"/> Gris RAL 9006	<input type="checkbox"/> Gris RAL 9006	<input type="checkbox"/> Gris RAL 9006
<input type="checkbox"/> Noir RAL 9005	<input type="checkbox"/> Noir RAL 9005	<input type="checkbox"/> Noir RAL 9005
<input type="checkbox"/> Blanc RAL 9016	<input type="checkbox"/> Blanc RAL 9016	<input type="checkbox"/> Blanc RAL 9016

## BÂTON DE MARÉCHAL

### À FIXER SUR PLATINES DE FIXATION ACIER SOUDÉ

	<input type="checkbox"/> ACIER	QTÉ	<input type="checkbox"/> INOX BROSSÉ	QTÉ
500 mm*				
1000 mm*				
2000 mm				
SUR MESURE				
SUR MESURE, PRÉCISER LA HAUTEUR ..... mm				
LA POSITION DE L'AXE EN PARTANT DU SOL ..... mm				

**\*Sans indication de votre part l'axe sera toujours à 1000 mm**

### CHOIX DE LA POSITION

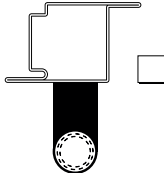
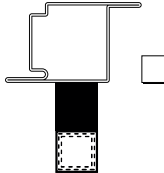
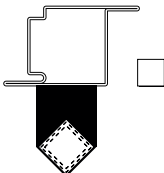
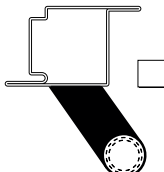
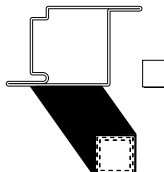
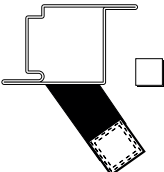
DROIT ROND	DROIT CARRÉ	DROIT CARRÉ BISEAUTÉ
		
INTÉRIEUR <input type="checkbox"/> EXTÉRIEUR <input type="checkbox"/>	INTÉRIEUR <input type="checkbox"/> EXTÉRIEUR <input type="checkbox"/>	INTÉRIEUR <input type="checkbox"/> EXTÉRIEUR <input type="checkbox"/>
DÉPORTÉ ROND	DÉPORTÉ CARRÉ	DÉPORTÉ CARRÉ BISEAUTÉ
		
INTÉRIEUR <input type="checkbox"/> EXTÉRIEUR <input type="checkbox"/>	INTÉRIEUR <input type="checkbox"/> EXTÉRIEUR <input type="checkbox"/>	INTÉRIEUR <input type="checkbox"/> EXTÉRIEUR <input type="checkbox"/>

**\*Sans indication de votre part l'axe sera toujours à 1000 mm**

### ANTI VANDAL SOUDÉ

500 mm*	QTÉ :	l'unité
1000 mm*	QTÉ :	l'unité
2000 mm*	QTÉ :	l'unité
SUR MESURE	QTÉ :	l'unité
SUR MESURE, PRÉCISER LA HAUTEUR ..... mm		
LA POSITION DE L'AXE EN PARTANT DU SOL ..... mm		

**\*Sans indication de votre part l'axe sera toujours à 1000 mm**

### CHOIX DE LA POSITION

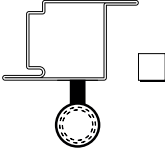
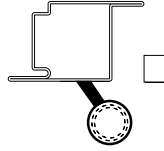
DROIT ANTI VANDAL	DÉPORTÉ ANTI VANDAL
	
INTÉRIEUR <input type="checkbox"/> EXTÉRIEUR <input type="checkbox"/>	INTÉRIEUR <input type="checkbox"/> EXTÉRIEUR <input type="checkbox"/>

**\*Sans indication de votre part l'axe sera toujours à 1000 mm**

# 4<sup>ème</sup> étape CHOIX DES ACCESSOIRES

1 VANTAIL - PORTE EN POUSSANT VERS L'EXTÉRIEUR

## FERME-PORTE

### FERME-PORTE APPLIQUE MÉCANIQUE

TS 4500 FORCE 2 à 5 TIRANT/POUSSANT POUR VANTAIL LARGEUR jusqu'à 1000 mm		Qté : .....
<input type="checkbox"/> Gris RAL 9006 <input type="checkbox"/> Noir RAL 9005 <input type="checkbox"/> Blanc RAL 9016		

### FERME-PORTE ENCASTRÉ MÉCANIQUE

BOXER P TIRANT/POUSSANT POUR VANTAIL LARGEUR jusqu'à 950 mm 95 KGS MAXI		Qté : .....
BOXER + de 950 mm jusqu'à 1200 mm, 190 KGS MAXI		Qté : .....

## ACCESSOIRES DIVERS

### GÂCHE ÉLECTRIQUE

POUR SERRURE 1 OU 3 POINTS ENCASTRÉE <input type="checkbox"/>	<b>ÉMISSION 1 TEMPS</b>	<b>ÉMISSION 2 TEMPS</b>	<b>RUPTURE</b>
POUR SERRURE ANTI PANIQUE <input type="checkbox"/>			

### SORTIE FIL (JARRETIÈRE)

SORTIE FIL + PASSE CABLE ENCASTRÉ	
--------------------------------------	--

### BARRE D'APPEL CONTACT

ANTI PANIQUE 1 POINT SYSTÈME DÉCONDAMNATION VENTOUSES		Prévoir jarretière Ral 9006 uniquement
--	--	---

### BOUTON POUSSOIR RÉTROÉCLAIRÉ

RÉSERVATION ET FOURNITURE DU BOUTON POUSSOIR	
---	--

### POTEAU TECHNIQUE

RÉSERVATIONS CONTRÔLE D'ACCÈS + CAPOT INTÉRIEUR DÉMONTABLE <input type="checkbox"/> VERTICAL LARGEUR 350 mm <input type="checkbox"/> HORIZONTAL HAUTEUR 500 mm		Vue de dessus Tube ailette
--	--	-------------------------------

## CYLINDRES ET CLÉS

### CYLINDRE "ECO" Aucune possibilité de reproduction de clé

CYLINDRE «ECO» 30 X 30 FOURNI AVEC 3 CLÉS	<b>Compris</b>
CYLINDRE «ECO» 35 X 35 FOURNI AVEC 3 CLÉS	
CYLINDRE «ECO» 30 X 30 À BOUTON FOURNI AVEC 3 CLÉS	
1/2 CYLINDRE «ECO» 10 X 30 FOURNI AVEC 3 CLÉS	
1/2 CYLINDRE «ECO» 10 X 30 À BOUTON	

### CYLINDRE DE HAUTE SÉCURITÉ page 184

<b>Fourni avec 3 clés + carte d'identification</b>	<b>EXTRA SAFE</b>
CYLINDRE 2 ENTRÉES 30 x 30 À PANNETON	
CYLINDRE 1 ENTRÉE 30 x 30 À BOUTON À PANNETON	
1/2 CYLINDRE 1 ENTRÉE 10 x 30 À PANNETON	
VARIURE ET PERSONNALISATION	l'unité

### CYLINDRE DE TRÈS HAUTE SÉCURITÉ AVEC 2 MOBILES

<b>Fourni avec 3 clés + carte d'identification</b>	<b>MOBILE CODE 2</b>
CYLINDRE 2 ENTRÉES 30 x 30 À PANNETON	
CYLINDRE 1 ENTRÉE 30 x 30 À BOUTON À PANNETON	
1/2 CYLINDRE 1 ENTRÉE 10 x 30 À PANNETON	
VARIURE ET PERSONNALISATION	l'unité

### BOUTON POUR CYLINDRE EUROPÉEN

EMPREINTE CARRÉ DE 8	<input type="checkbox"/> DORÉ	<input type="checkbox"/> CHROMÉ
----------------------	-------------------------------	---------------------------------

### CLÉ SUPPLÉMENTAIRE

À LA 1 <sup>ÈRE</sup> COMMANDE	QTÉ	EXTRA SAFE	MOBILE CODE 2
--------------------------------	-----	------------	---------------

## FINITION PEINTURE

**Époxy sur menuiserie** RAL : ..... **Compris**

<b>AUTRE FINITION SELON NUANCIER</b>
<input type="checkbox"/> MAT <input type="checkbox"/> SAT <input type="checkbox"/> FINE TEXTURE

<b>AUTRE COULEUR ET FINITION HORS NUANCIER</b>
RAL : ..... <input type="checkbox"/> MAT <input type="checkbox"/> SAT <input type="checkbox"/> FINE TEXTURE

### Peinture sur ensemble plaque et poignée

Ensemble pour serrure encastrée	RAL : .....
1/2 ensemble pour serrure encastrée	RAL : .....

<b>AUTRE FINITION SELON NUANCIER</b>
<input type="checkbox"/> MAT <input type="checkbox"/> SAT <input type="checkbox"/> FINE TEXTURE

<b>AUTRE COULEUR ET FINITION HORS NUANCIER</b>
RAL : ..... <input type="checkbox"/> MAT <input type="checkbox"/> SAT <input type="checkbox"/> FINE TEXTURE

### POLYZINC - ANTICORROSION

CROQUIS	105 à 108
CROQUIS	109 à 112
CROQUIS	113 à 128
CROQUIS	129 à 184
CROQUIS	185 à 208

Date souhaitée : .....

Adresse souhaitée : .....

Tél : .....

CACHET

# TRAVERSE(S) SUPPLÉMENTAIRE(S)

Indiquer la hauteur de l'axe des traverses en partant du sol

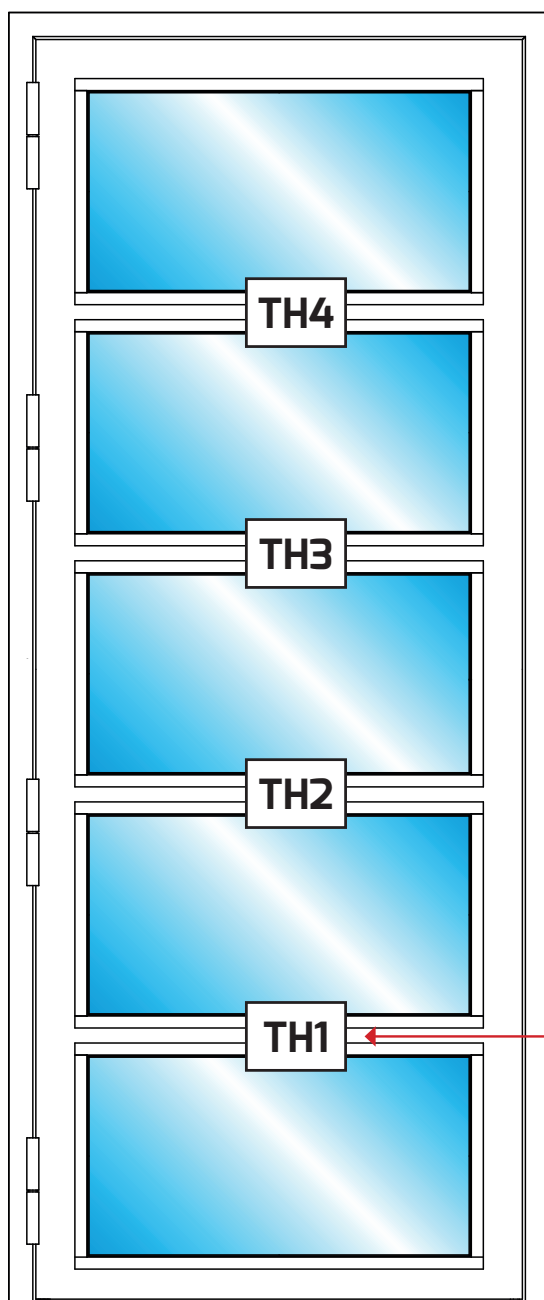

COMPRIS DANS  
LE PRIX  
SELON LES CROQUIS

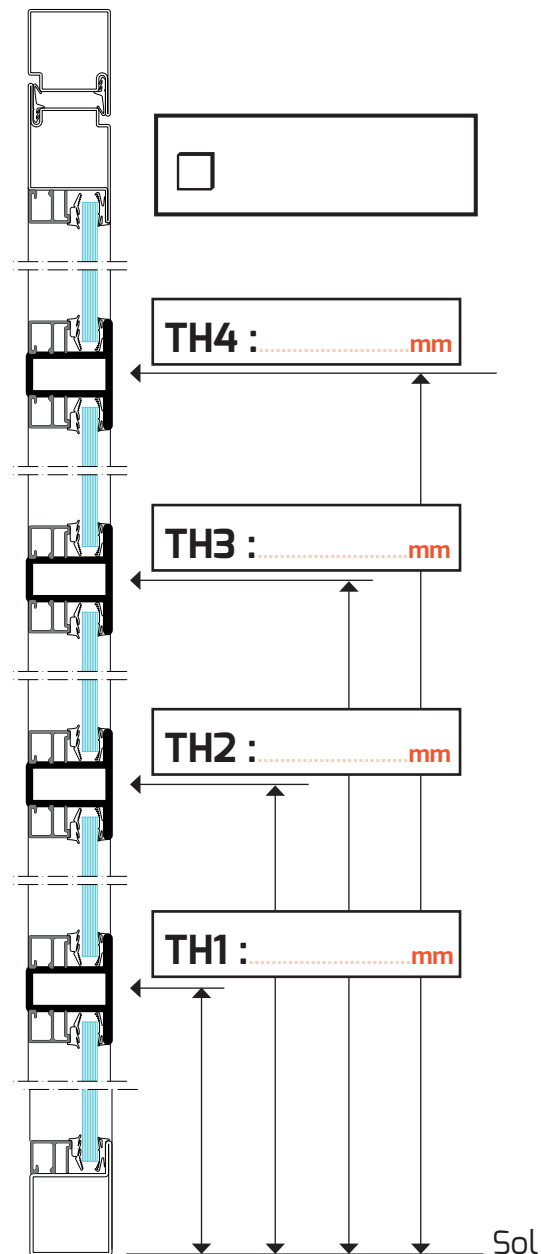

**PRIX TOTAL :**

€

### Options traverse(s) :

minimum de facturation 1 mètre linéaire par traverse  
au delà de 1 ml :  
de 0.5 ml en 0.5 ml par traverse

Date souhaitée : .....

Adresse souhaitée : .....

Tél : .....

CACHET

Indiquer la distance de l'axe des traverses en partant du bord de l'ouvrant

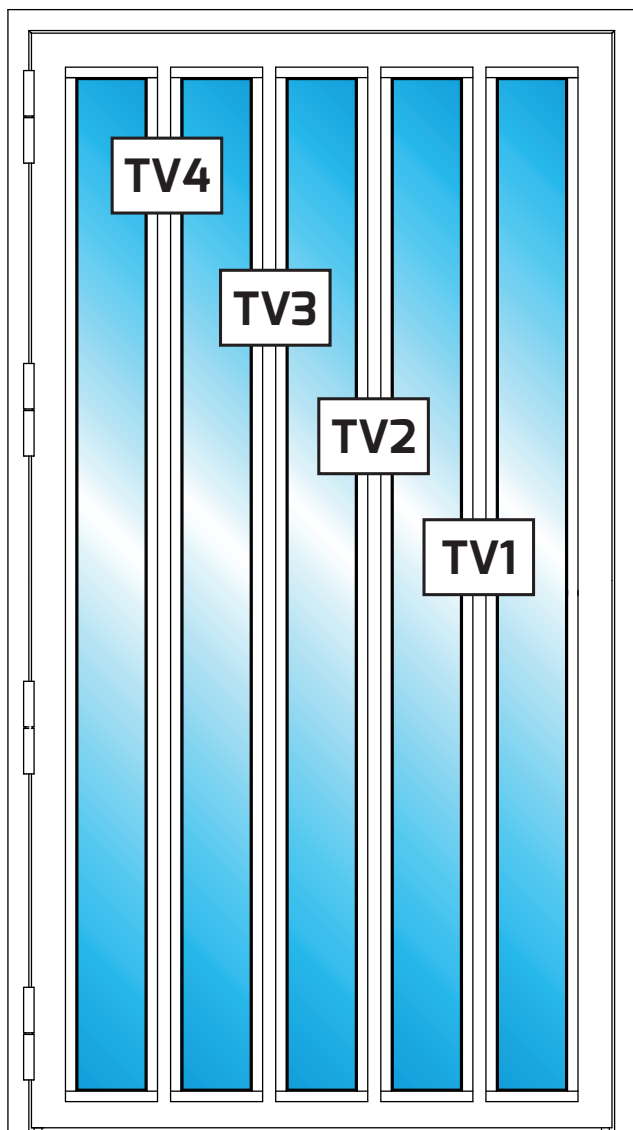

TV1 : .....mm

TV2 : .....mm

TV3 : .....mm

TV4 : .....mm

**Options traverse(s) :**

minimum de facturation 1 mètre linéaire par traverse  
 au delà de 1 ml :  
 de 0.5 ml en 0.5 ml par traverse

**PRIX TOTAL :**

..... €

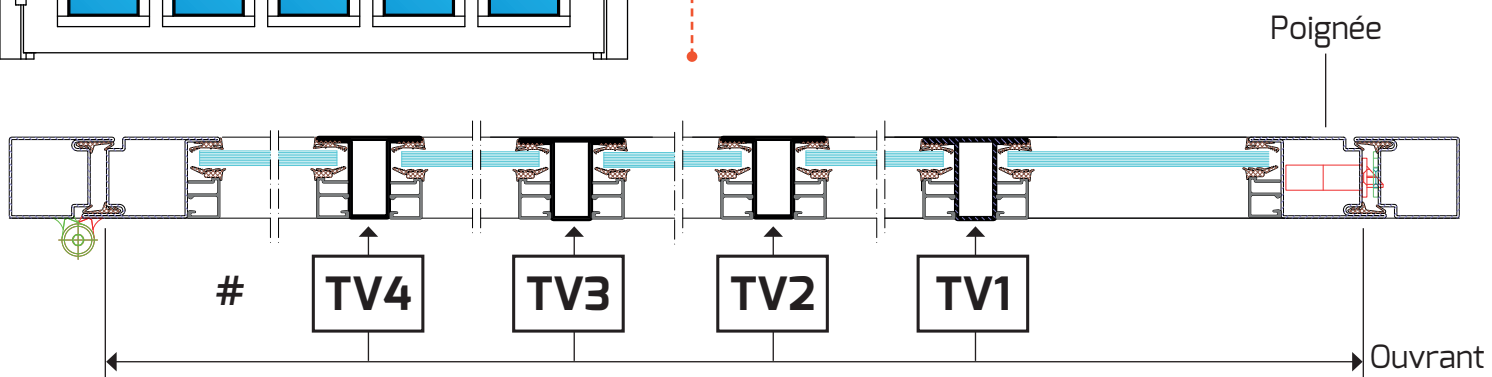

Date souhaitée : .....

Adresse souhaitée : .....

Tél : .....

CACHET

À envoyer sur : [commande@valentesecurystar.com](mailto:commande@valentesecurystar.com) ou par fax au 01 56 34 24 25

# ÉQUIPEMENTS VERSION CHABBATIQUE

**K**  
Consistoire Israélite  
de Paris

La serrure qui équipe le bandeau est agréée par le grand rabbinat de paris pour une utilisation les jours de fête.

## BANDEAU 2 VENTOUSES + SERRURE 1 POINT PÊNE PISTON

### ► FORMULE 1

**RÉSISTANCE DE 1100 KGS**

2 VENTOUSES de **300 KGS**  
+ SERRURE 1 POINT PÊNE PISTON **500 KGS**  
avec 2 cartes électroniques



### ► FORMULE 2

**RÉSISTANCE DE 1500 KGS**

2 VENTOUSES de **500 KGS**  
+ SERRURE 1 POINT PÊNE PISTON **500 KGS**  
avec 2 cartes électroniques

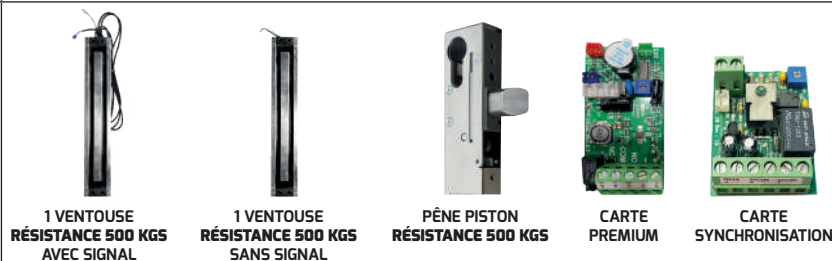

## BANDEAU 4 VENTOUSES + SERRURE 1 POINT PÊNE PISTON

### ► FORMULE 3

**RÉSISTANCE DE 1700 KGS**

4 VENTOUSES de **300 KGS**  
+ SERRURE 1 POINT PÊNE PISTON **500 KGS**  
avec 3 cartes électroniques



### ► FORMULE 4

**RÉSISTANCE DE 2500 KGS**

4 VENTOUSES de **500 KGS**  
+ SERRURE 1 POINT PÊNE PISTON **500 KGS**  
avec 3 cartes électroniques



## COMPRIS DANS CHAQUE FORMULE

COFFRET  
ÉLECTRIQUE  
9 MODULES



DISJONCTEUR  
MAGNÉTO-THERMIQUE



HORLOGE MODULAIRE  
HEBDOMADAIRE



OBÉLISQUE



ALIMENTATION  
MODULAIRE 5A  
12 V / 24 V DC



CYLINDRE MÉCANIQUE  
**MOBILE CODE 2**  
À PANNETON 2 ENTRÉES



INFO

Cet équipement est fourni avec une liaison en 3 paires 9/10<sup>ème</sup> d'une longueur de 3 mètres linéaires.

**Après avoir défini l'emplacement de votre coffret électrique,  
il ne vous reste plus qu'à l'alimenter à l'aide des 3 fils existant sur votre chantier  
(Phase / Neutre / Terre) (220V Ⓢ alternatif).**

# CARTE PREMIUM

Grâce à la carte électronique **PREMIUM** et grâce au **signal** d'une des ventouses, on peut utiliser les 6 fonctions ci-dessous :

## 1 CONNEXION DES VENTOUSES

**De série** borniers de connexion anti erreur grâce aux détrompeurs de couleur identique sur le câble et la carte.



## 2 LED

**De série** la ventouse avec signal peut alimenter la LED (ampoule diode électroluminescente) qui indique la position de la porte.

De couleur verte en position ouverte et rouge en position fermée.

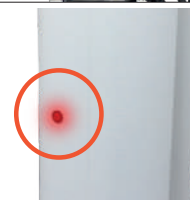

## 3 RELAIS

**De série** la ventouse avec signal peut actionner un relais appelé NO (Normalement Ouvert) / C (Commun) / NF (Normalement Fermé) implanté sur la carte électronique afin de pouvoir recevoir un câble externe.

Cela permet d'ajouter une nouvelle fonction qui sera activée en même temps que la décondamnation des ventouses.

**Exemples** : Appel d'ascenseur, éclairage du palier, déclenchement du chauffage ou de la climatisation, etc...



## 4 PLATINE AUTOMATIQUE

**De série** la platine automatique intégrée permet de recevoir une alimentation en 12 V, 24 V ou 48 V en courant continu (DC), et ce sans aucune manipulation.



## 5 BUZZER

**De série** le buzzer rend audible l'ouverture de la porte à l'aide du signal sonore continu pendant la durée de la temporisation. Il reste neutralisable en cas de besoin en déplaçant le cavalier.



## 6 TEMPORISATION















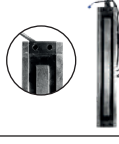









**De série** la temporisation est réglable entre 0 et 45 secondes. Elle permet de régler le temps d'ouverture mis à disposition pour ouvrir la porte après avoir décondamné les ventouses.



INFO

**Chez**  
**VALENTE SECURYSTAR**  
**Montage, Câblage**  
**et Paramétrage**  
**de l'électronique en usine**

# OPTIONS ET ACCESSOIRES

1	VENTOUSE <b>300 KGS</b> AVEC SIGNAL			13	COFFRET ELECTRIQUE ET SA PROTECTION		
2	VENTOUSE <b>300 KGS</b> SANS SIGNAL			14	ALIMENTATION MODULAIRE 5A 12 / 24 VOLTS		
3	VENTOUSE <b>500 KGS</b> AVEC SIGNAL			15	DISJONCTEUR MAGNÉTO-THERMIQUE 2 X 10 A		
4	VENTOUSE <b>500 KGS</b> SANS SIGNAL			16	HORLOGE MODULAIRE HEBDOMADAIRE DOUBLE CONTACT		
5	SACHET DE 4 VIS + CLÉ À EMPREINTE			17	CLÉ OBÉLISQUE		
6	SACHET DE 8 VIS + CLÉ À EMPREINTE			18	FOURNITURE DE L'OBÉLISQUE POUR LA PROGRAMMATION ANNUELLE		
7	SACHET DE 12 VIS + CLÉ À EMPREINTE			19	CLAVIER LUMINEUX ET SON ÉLECTRONIQUE		
8	SERRURE PÊNE PISTON SPÉCIFIQUE À RUPTURE			20	LED BI-COULEUR		
9	CARTE ÉLECTRONIQUE "PREMIUM" AVEC SIGNAL			21	SYSTÈME INCENDIE BBG		
10	CARTE ÉLECTRONIQUE "MASTER" SANS SIGNAL			22	INTERRUPTEUR STOP 3 POSITIONS : VENTOUSES / PÊNE PISTON / STOP		
11	CARTE DE SYNCHRONISATION POUR VERSION CHABBATIQUE			23	CÂBLE SYSTÈME 3 PAIRES 9/10 <sup>ÈME</sup>		
12	COFFRET ÉLECTRIQUE 9 MODULES			24	CONTROL D'ACCÈS RÉSIDENTIEL SYSTÈME VIGIK AVEC 1 BADGE MAÎTRE		

# VITRAGE(S)

FINITION	FEUILLETÉ STADIP			DOUBLE VITRAGE AVEC FEUILLETÉ STADIP				RETARDATEUR D'EFFRACTION		
	33.2	44.2	55.2	44.2-6-33.2	44.2-6-44.2	44.2-10-4	33.2-8-33.2	SP 10	SP 15	SP 20
<b>CLAIR</b>	<b>PRIX UNITAIRE</b>									
jusqu'à 0.5 m <sup>2</sup> FORFAIT							•		•	•
0.51 m <sup>2</sup> à 0.99 m <sup>2</sup> FORFAIT							•		•	•
+ de 1 m au m <sup>2</sup>							•		•	•
<b>DÉPOLI</b>										
jusqu'à 0.5 m <sup>2</sup> FORFAIT	•	•	•	•	•	•	•	•	•	•
0.51 m <sup>2</sup> à 0.99 m <sup>2</sup> FORFAIT	•	•	•	•	•	•	•	•	•	•
+ de 1 m au m <sup>2</sup>	•	•	•	•	•	•	•	•	•	•
<b>OPALE</b>										
jusqu'à 0.5 m <sup>2</sup> FORFAIT	•	•	•	•	•	•	•	•	•	•
0.51 m <sup>2</sup> à 0.99 m <sup>2</sup> FORFAIT	•	•	•	•	•	•	•	•	•	•
+ de 1 m au m <sup>2</sup>	•	•	•	•	•	•	•	•	•	•
<b>STOP SOL</b>										
jusqu'à 0.5 m <sup>2</sup> FORFAIT	•	•	•	•	•	•	•	•	•	•
0.51 m <sup>2</sup> à 0.99 m <sup>2</sup> FORFAIT	•	•	•	•	•	•	•	•	•	•
+ de 1 m au m <sup>2</sup>	•	•	•	•	•	•	•	•	•	•
<b>G 200</b>										
jusqu'à 0.5 m <sup>2</sup> FORFAIT	•	•	•	•	•	•	•	•	•	•
0.51 m <sup>2</sup> à 0.99 m <sup>2</sup> FORFAIT	•	•	•	•	•	•	•	•	•	•
+ de 1 m au m <sup>2</sup>	•	•	•	•	•	•	•	•	•	•

● Sur devis



Date souhaitée : .....

Adresse souhaitée : .....

Tél : .....

CACHET

À envoyer sur : [commande@valentesecurystar.com](mailto:commande@valentesecurystar.com) ou par fax au 01 56 34 24 25

Réalisations menuiserie **1 VANTAIL**



# Réalisations menuiserie **1 VANTAIL**



## Réalisation menuiserie **1 VANTAIL**



Réalisation menuiserie **1 VANTAIL**





Réalisations menuiserie **1 VANTAIL**





Réalisation menuiserie **1 VANTAIL**



Réalisation menuiserie **1 VANTAIL**



# Réalisations menuiserie **1 VANTAIL**



## Réalisation menuiserie **1 VANTAIL**



Réalisations menuiserie **1 VANTAIL**



# Réalisations menuiserie **1 VANTAIL**



Réalisation menuiserie **1 VANTAIL**



## Sommaire des 104 solutions en tirant

### SEUL

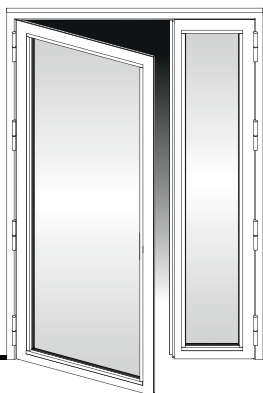

*vous êtes à l'intérieur, vous tirez vers l'intérieur*

page **100**

### FIXE LATÉRAL DROIT



*vous êtes à l'intérieur, vous tirez vers l'intérieur*

pages **102 à 103**

### IMPOSTE

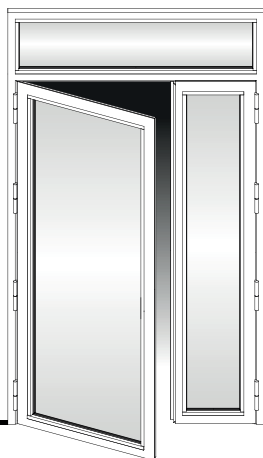

*vous êtes à l'intérieur, vous tirez vers l'intérieur*

page **101**

### FIXE LATÉRAL DROIT + IMPOSTE



*vous êtes à l'intérieur, vous tirez vers l'intérieur*

pages **108 à 113**

► **CROQUIS 209 à 312**

**FIXE LATÉRAL GAUCHE**



*vous êtes à l'intérieur, vous tirez vers l'intérieur*

pages **104 à 105**

**FIXES LATÉRAUX**



*vous êtes à l'intérieur, vous tirez vers l'intérieur*

pages **106 à 107**

**FIXE LATÉRAL GAUCHE + IMPOSTE**



*vous êtes à l'intérieur, vous tirez vers l'intérieur*

pages **114 à 119**

**FIXES LATÉRAUX + IMPOSTE**

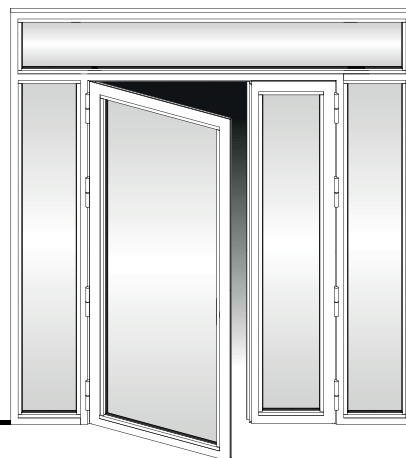

*vous êtes à l'intérieur, vous tirez vers l'intérieur*

pages **120 à 125**

# PORTE 2 VANTAUX EN TIRANT

Prix pour **L**argeur **T**otale jusqu'à 1600 mm, **L**argeur **P**assage **E**ntre **A**iles 900 mm

Prix pour **H**auteur **T**otale jusqu'à 2300 mm - **A**utre(s) format(s), plus-value, nous consulter

► **L**ARGEUR : **LT** = **L**argeur **T**otale      **LPEA** = **L**argeur **P**assage **E**ntre **A**iles      # = Différence sur le semi-fixe

► **H**AUTEUR : **HT** = **H**auteur **T**otale      **TH1** = **T**raverse **H**auteur **1**

## ► SANS TRAVERSE

**N° 209**

Gauche tirant

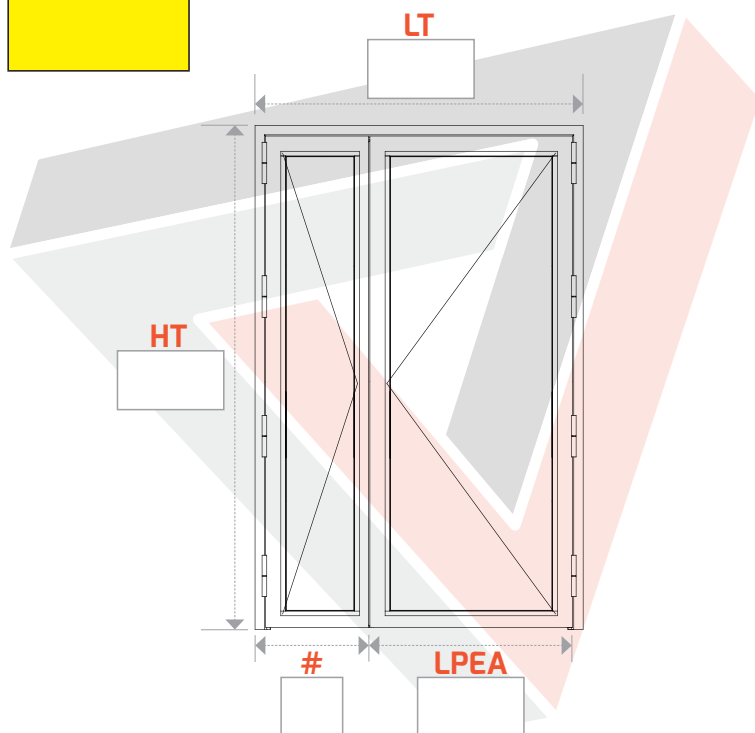

**N° 210**

Droite tirant

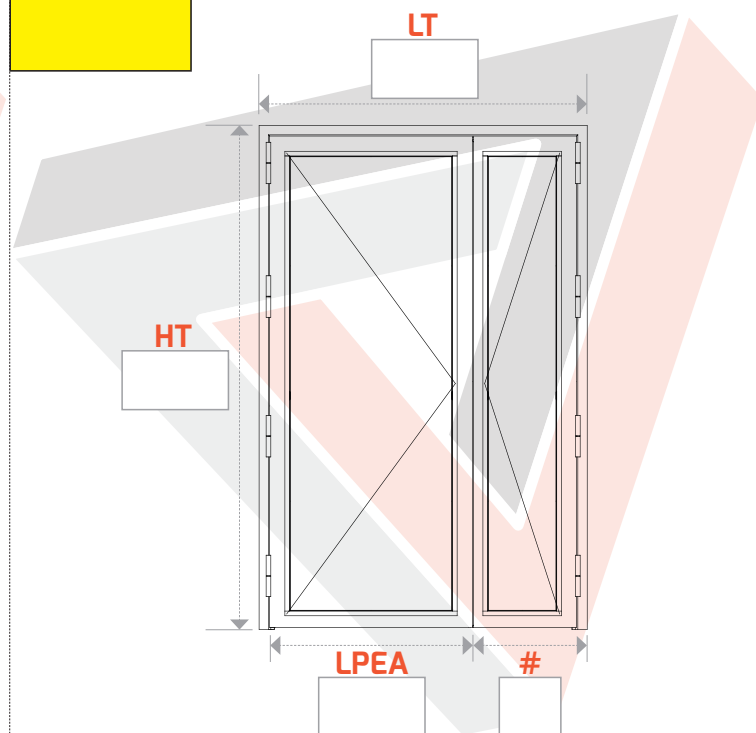

## ► AVEC 1 TRAVERSE SUR CHAQUE OUVRANT

**N° 211**

Gauche tirant

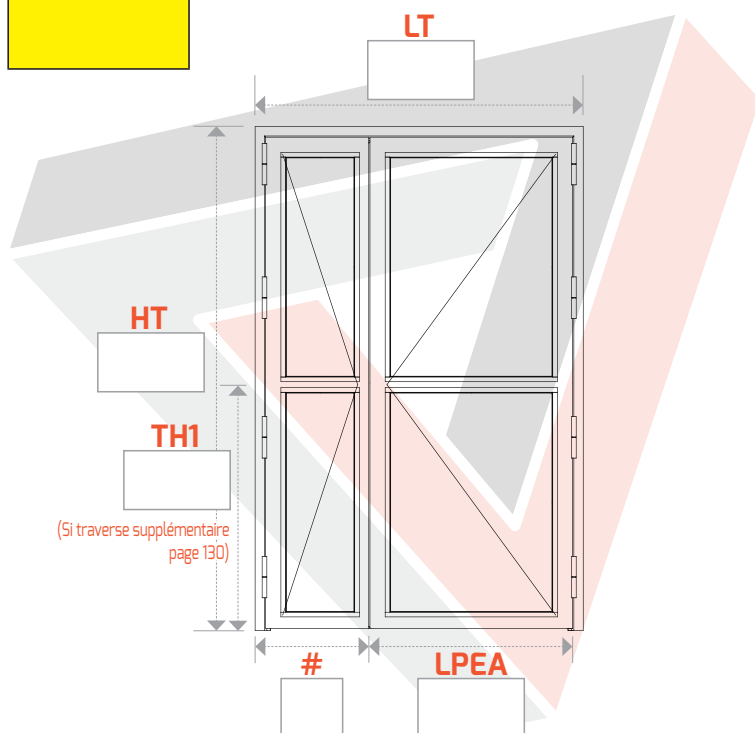

**N° 212**

Droite tirant

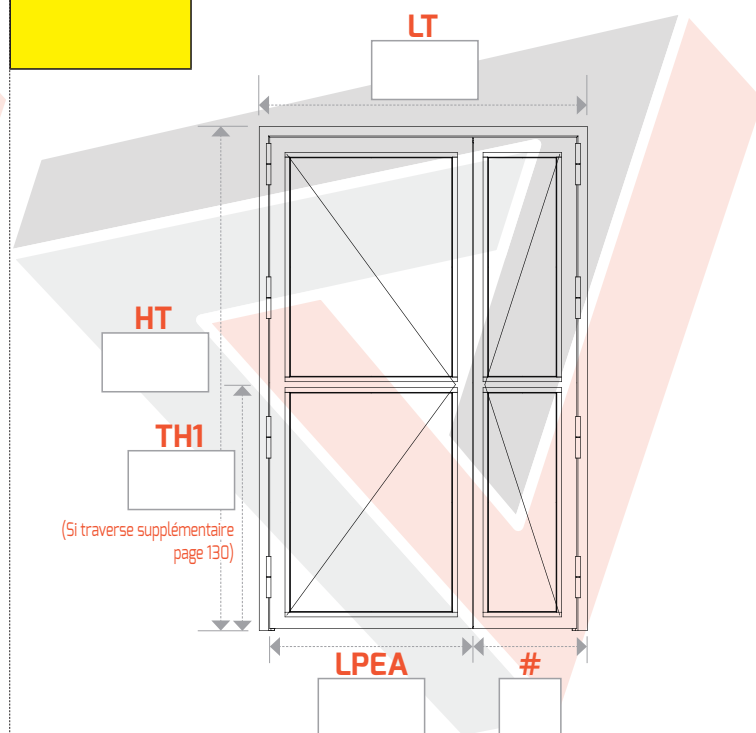

# PORTE 2 VANTAUX EN TIRANT AVEC IMPOSTE

Prix pour **L**argeur **T**otale jusqu'à 1600 mm, **L**argeur **P**assage **E**ntre **A**iles 900 mm

Prix pour **H**auteur **T**otale jusqu'à 2800 mm - **A**utre(s) format(s), plus-value, nous consulter

► **L**ARGEUR : **LT** = **L**argeur **T**otale

**LPEA** = **L**argeur **P**assage **E**ntre **A**iles

**#** = Différence sur le semi-fixe

► **H**AUTEUR : **HT** = **H**auteur **T**otale

**HTAI** = **H**auteur **T**otale **A**vant **I**mposte

**HI** = **H**auteur **I**mposte

**TH1** = **T**raverse **H**auteur **1**

## ► SANS TRAVERSE

**N° 213**  
Gauche tirant

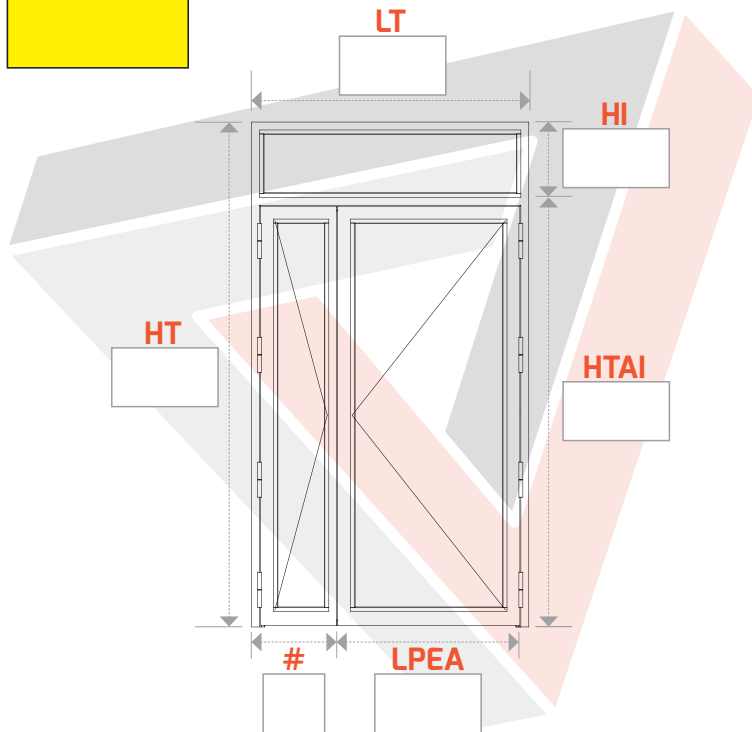

**N° 214**  
Droite tirant

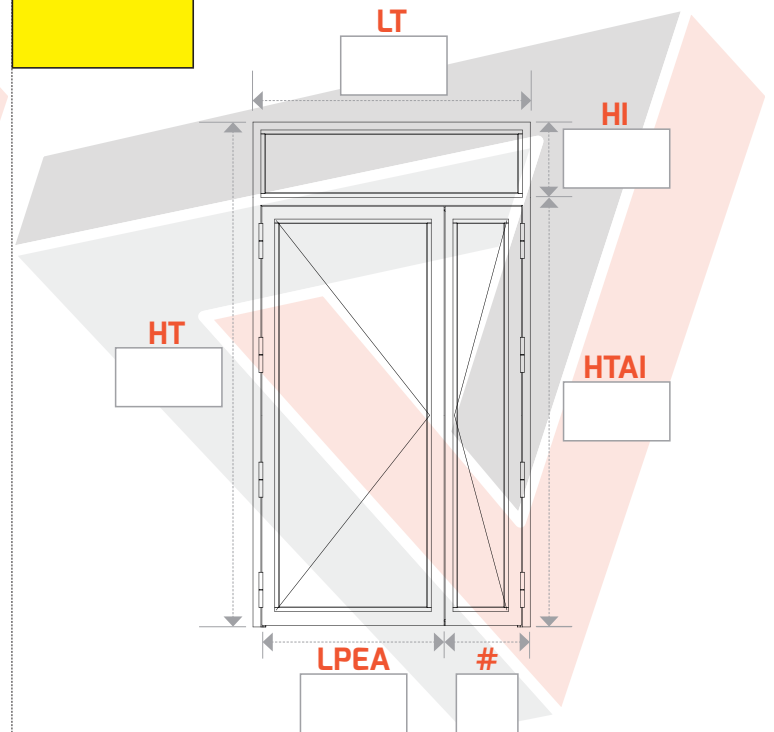

## ► AVEC 1 TRAVERSE SUR CHAQUE OUVRANT

**N° 215**  
Gauche tirant

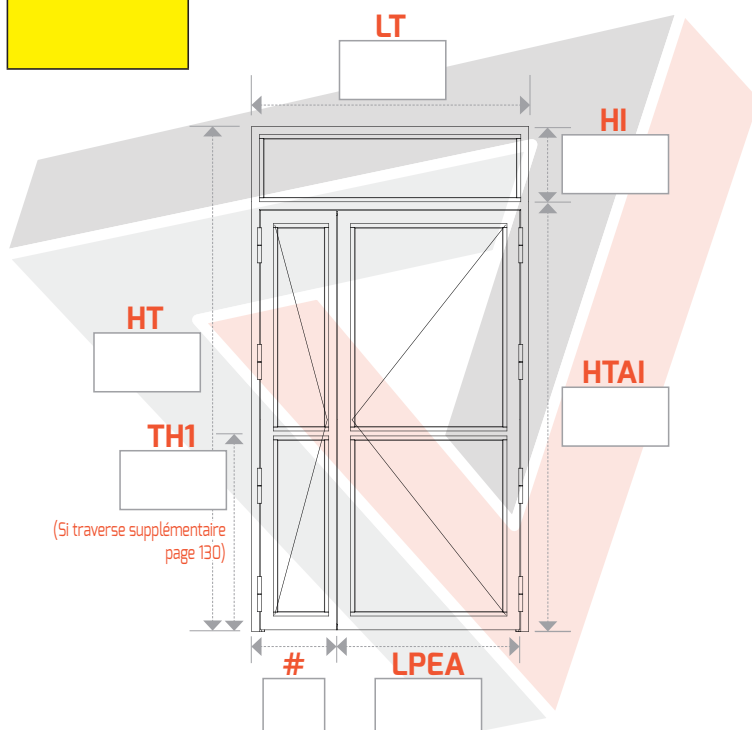

**N° 216**  
Droite tirant

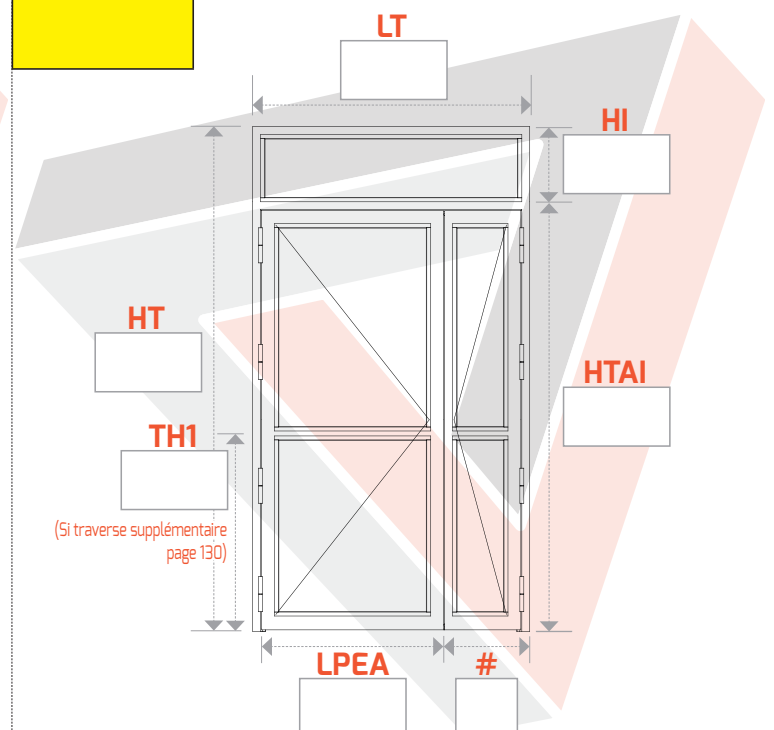

► **Formulaire de commande pages 126 à 129**

# PORTE 2 VANTAUX EN TIRANT AVEC FIXE LATÉRAL DROIT

Prix pour **L**argeur **T**otale jusqu'à 2000 mm, **L**argeur **P**assage **E**ntre **A**iles 900 mm

Prix pour **H**auteur **T**otale jusqu'à 2300 mm - **A**utre(s) format(s), plus-value, nous consulter

► **LARGEUR** : **LT** = **L**argeur **T**otale      **LPEA** = **L**argeur **P**assage **E**ntre **A**iles      **#** = Différence sur le semi-fixe      **LFD** = **L**argeur **F**ixe **D**roit  
 ► **HAUTEUR** : **HT** = **H**auteur **T**otale      **TH1** = **T**raverse **H**auteur **1**

## ► SANS TRAVERSE

**N° 217**  
Gauche tirant

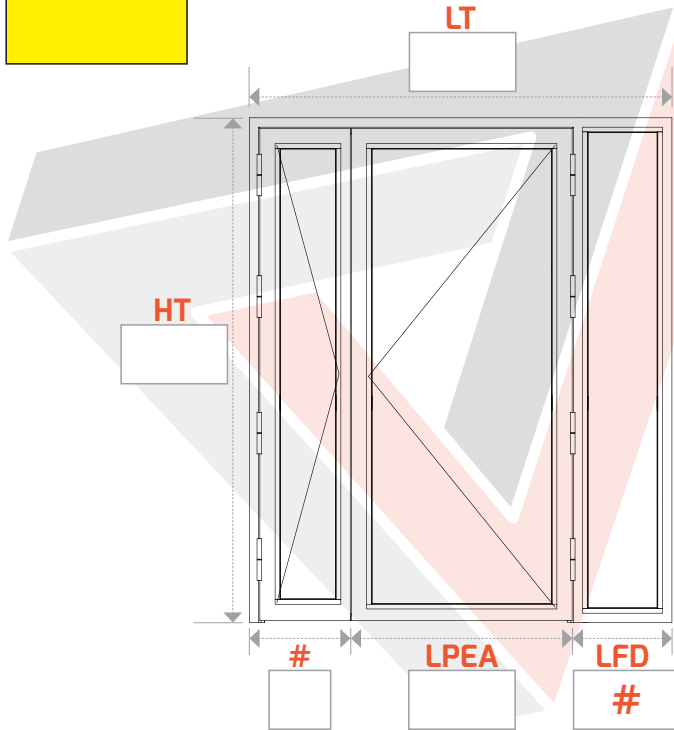

**N° 218**  
Droite tirant

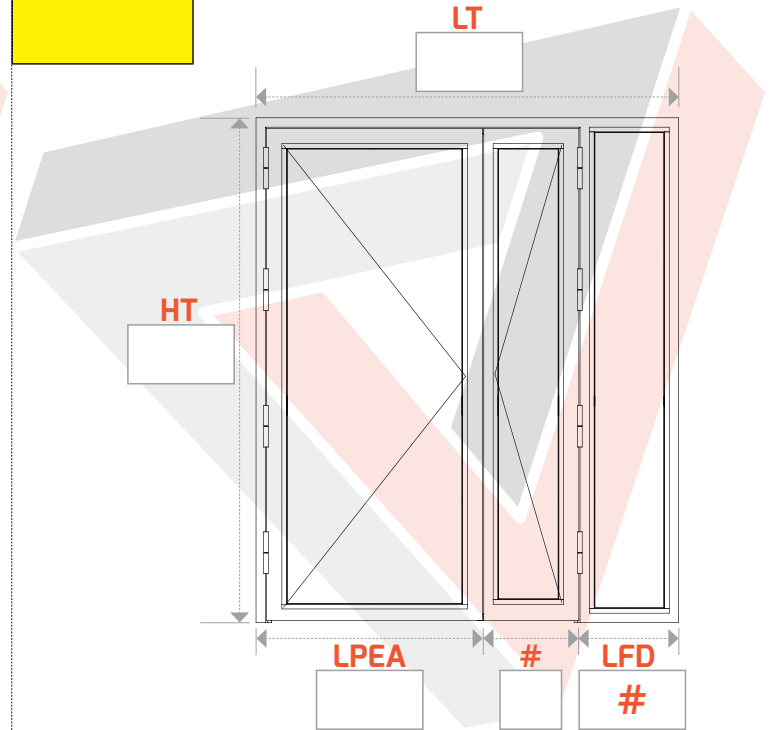

## ► AVEC 3 TRAVERSES : OUVRANTS ET FIXE LATÉRAL DROIT

**N° 219**  
Gauche tirant

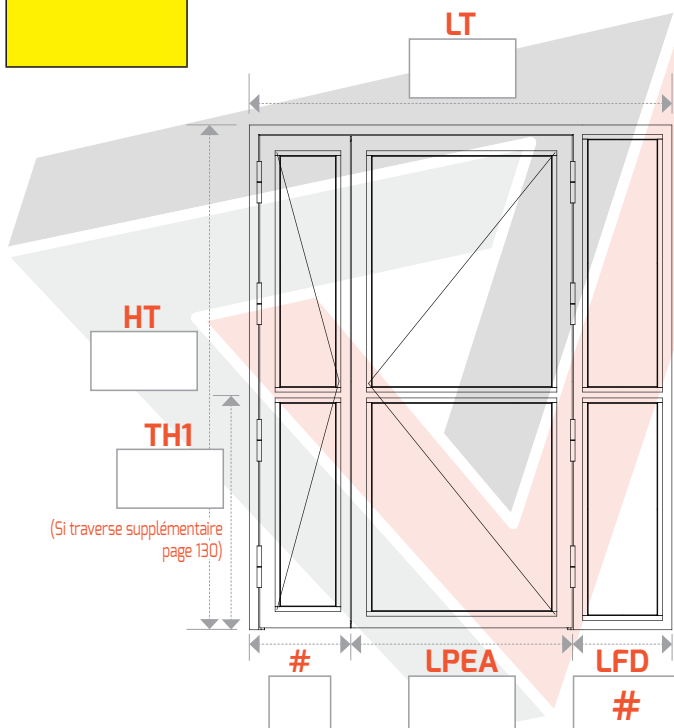

**N° 220**  
Droite tirant

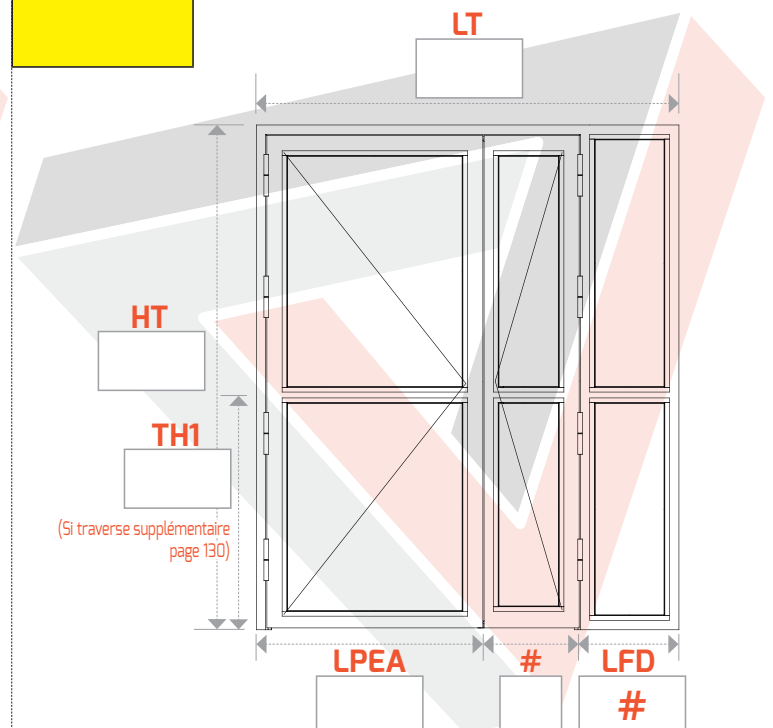

# PORTE 2 VANTAUX EN TIRANT AVEC FIXE LATÉRAL DROIT

Prix pour **L**argeur **T**otale jusqu'à 2000 mm, **L**argeur **P**assage **E**ntre **A**iles 900 mm

Prix pour **H**auteur **T**otale jusqu'à 2300 mm - Autre(s) format(s), plus-value, nous consulter

► **L**ARGEUR : **LT** = Largeur **T**otale    **LPEA** = Largeur **P**assage **E**ntre **A**iles    **#** = Différence sur le semi-fixe    **LFD** = Largeur **F**ixe **D**roit

► **H**AUTEUR : **HT** = Hauteur **T**otale    **TH1** = Traverse Hauteur 1

## ► AVEC 1 TRAVERSE SUR CHAQUE OUVRANT

**N° 221**  
Gauche tirant

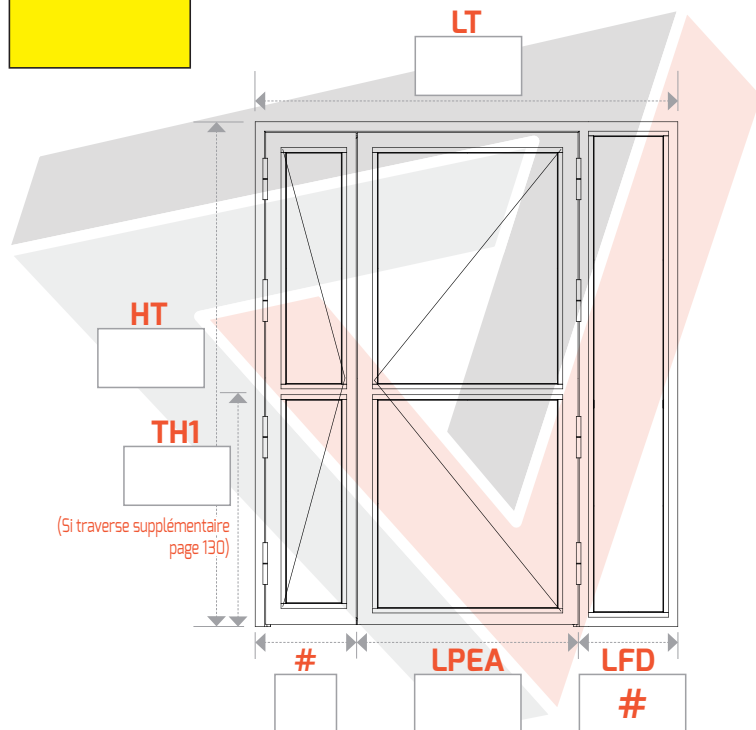

**N° 222**  
Droite tirant

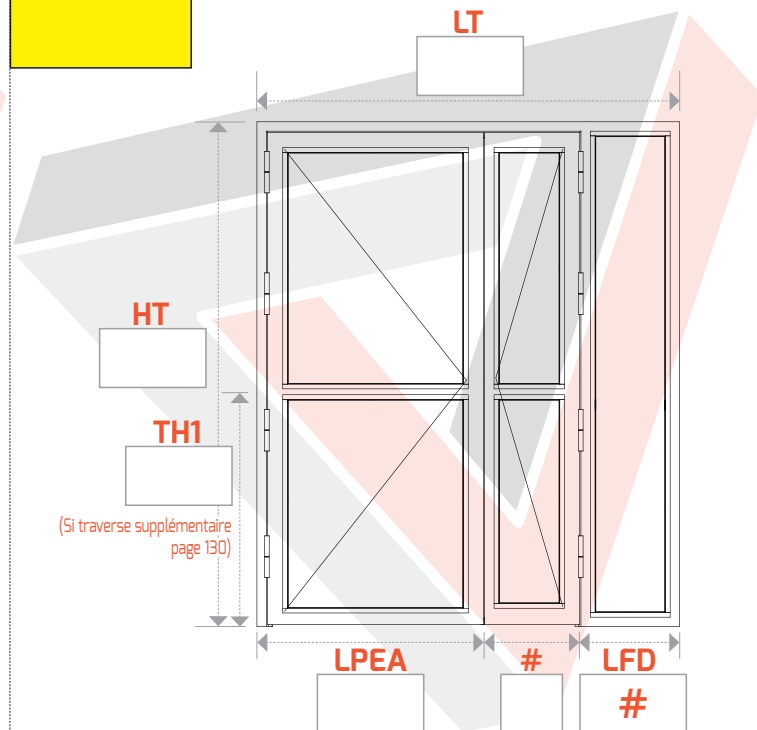

## ► AVEC 1 TRAVERSE SUR LE FIXE LATÉRAL DROIT

**N° 223**  
Gauche tirant

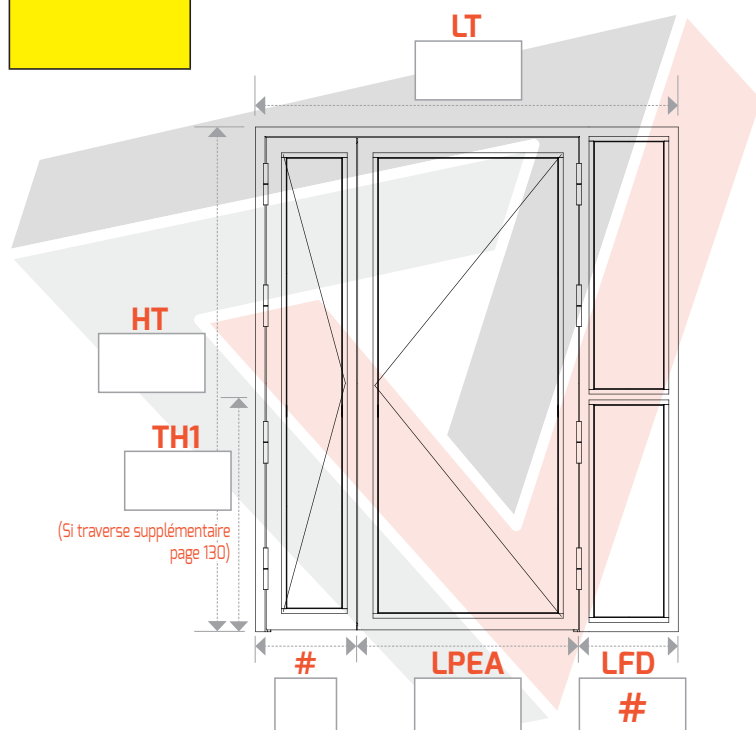

**N° 224**  
Droite tirant

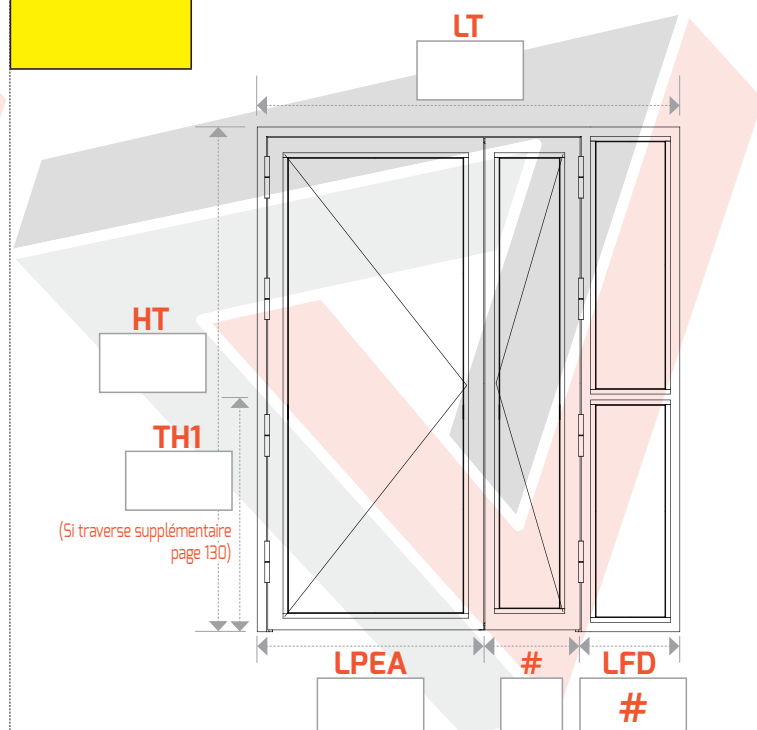

► Formulaire de commande pages 126 à 129

# PORTE 2 VANTAUX EN TIRANT AVEC FIXE LATÉRAL GAUCHE

Prix pour **L**argeur **T**otale jusqu'à 2000 mm, **L**argeur **P**assage **E**ntre **A**iles 900 mm

Prix pour **H**auteur **T**otale jusqu'à 2300 mm - Autre(s) format(s), plus-value, nous consulter

► **L**ARGEUR : **LT** = **L**argeur **T**otale    **LPEA** = **L**argeur **P**assage **E**ntre **A**iles    **#** = Différence sur le semi-fixe    **LFG** = **L**argeur **F**ixe **G**auche  
 ► **H**AUTEUR : **HT** = **H**auteur **T**otale    **TH1** = **T**raverse **H**auteur **1**

## ► SANS TRAVERSE

**N° 225**  
Gauche tirant

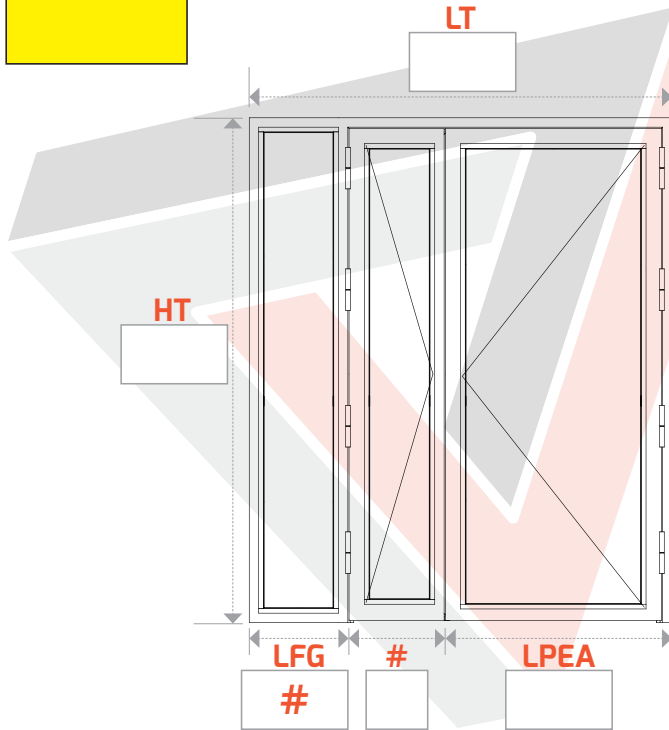

**N° 226**  
Droite tirant

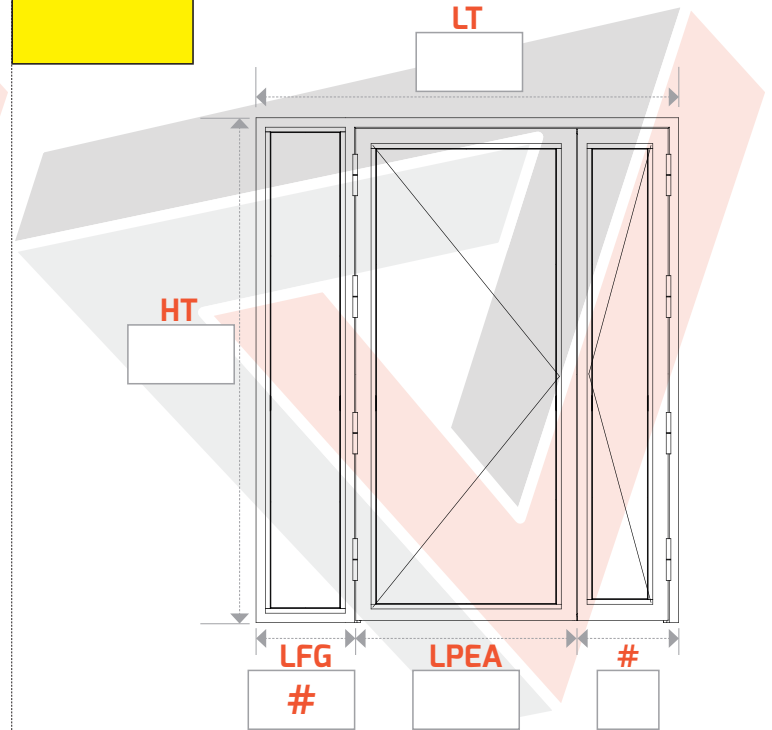

## ► AVEC 3 TRAVERSES : OUVRANTS ET FIXE LATÉRAL GAUCHE

**N° 227**  
Gauche tirant

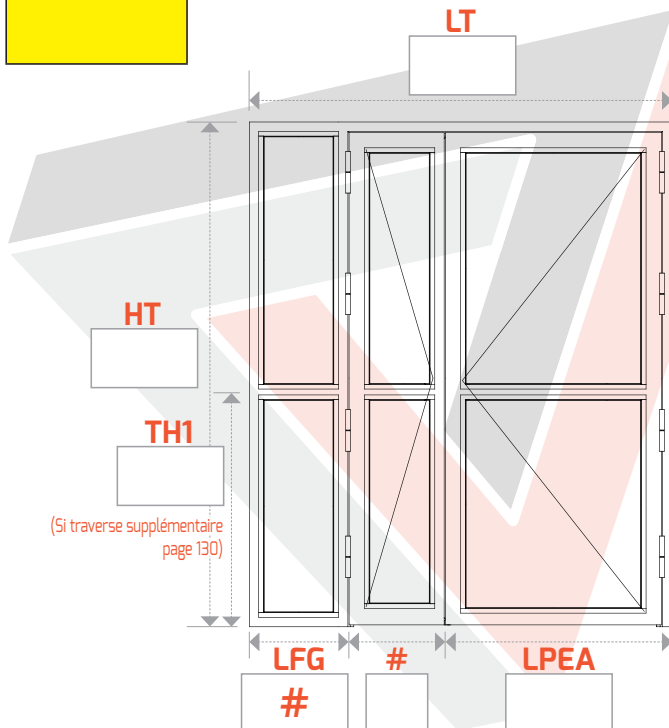

**N° 228**  
Droite tirant

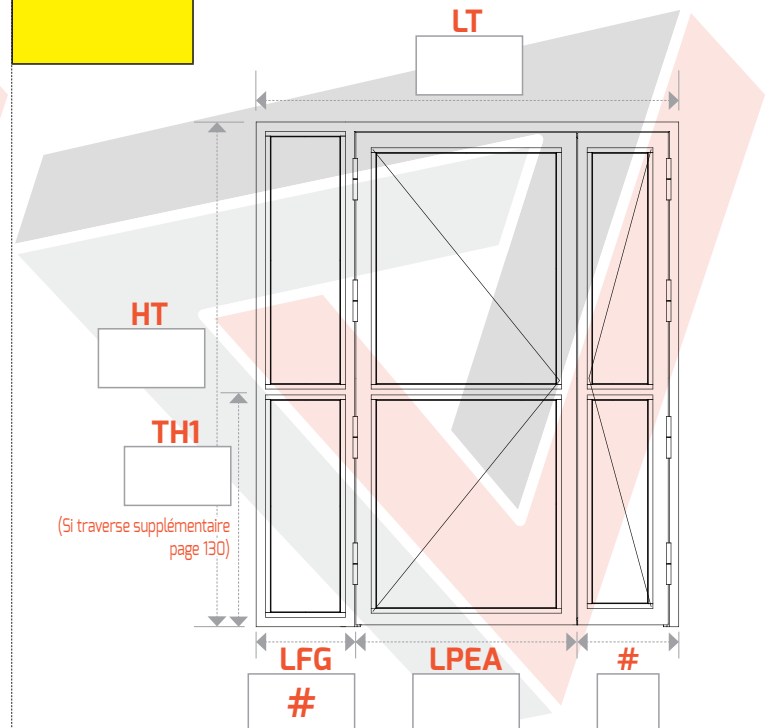

# PORTE 2 VANTAUX EN TIRANT AVEC FIXE LATÉRAL GAUCHE

Prix pour **L**argeur **T**otale jusqu'à 2000 mm, **L**argeur **P**assage **E**ntre **A**iles 900 mm

Prix pour **H**auteur **T**otale jusqu'à 2300 mm - Autre(s) format(s), plus-value, nous consulter

► **L**ARGEUR : **LT** = Largeur **T**otale    **LPEA** = Largeur **P**assage **E**ntre **A**iles    **#** = Différence sur le semi-fixe    **LFG** = Largeur **F**ixe **G**auche  
 ► **H**AUTEUR : **HT** = Hauteur **T**otale    **TH1** = Traverse Hauteur 1

## ► AVEC 1 TRAVERSE SUR CHAQUE OUVRANT

**N° 229**  
Gauche tirant

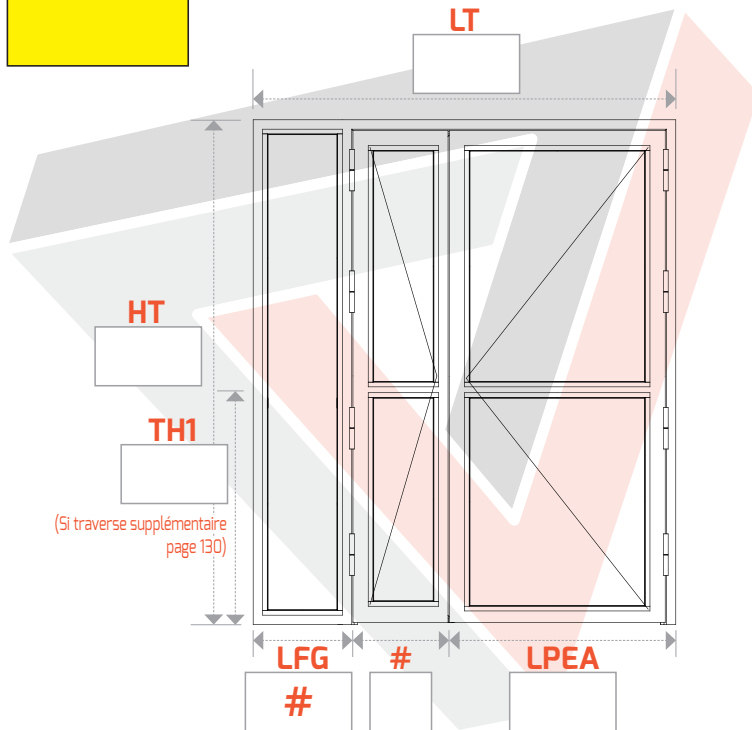

**N° 230**  
Droite tirant

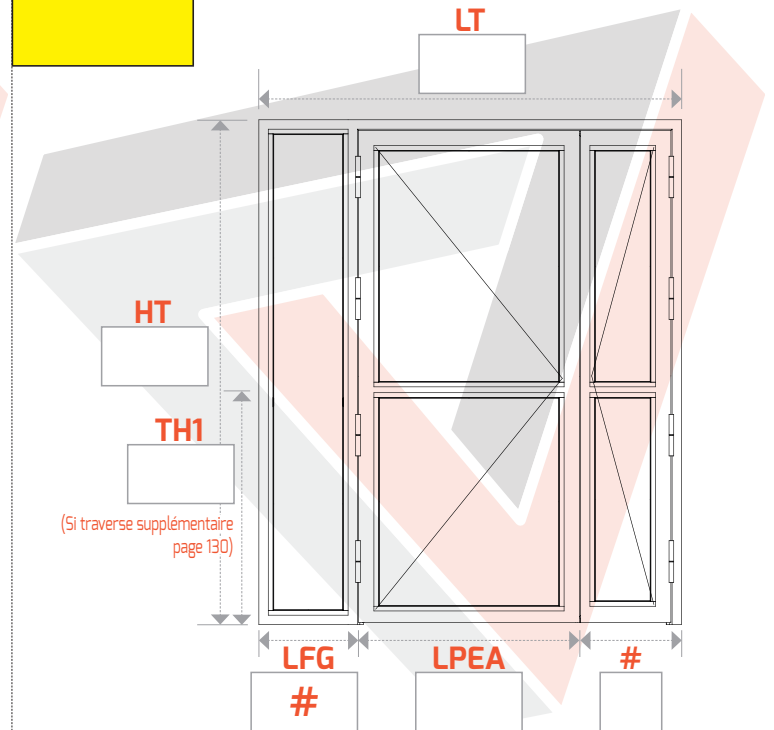

## ► AVEC 1 TRAVERSE SUR LE FIXE LATÉRAL GAUCHE

**N° 231**  
Gauche tirant

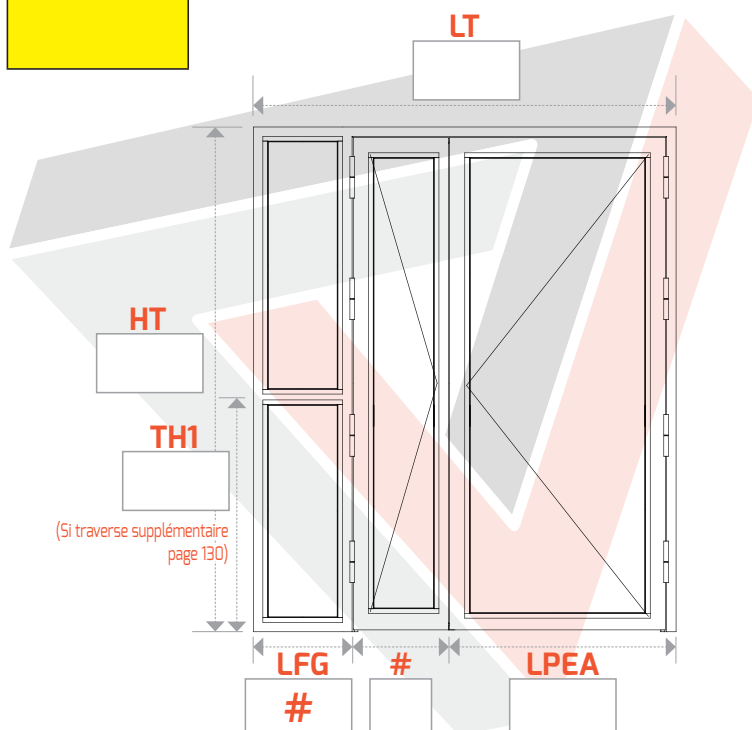

**N° 232**  
Droite tirant

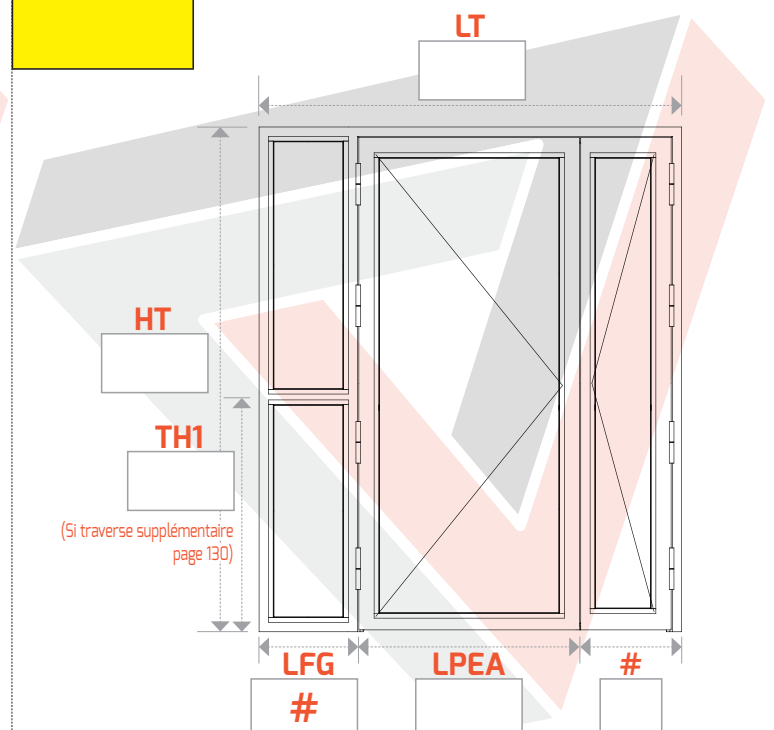

► Formulaire de commande pages 126 à 129

# PORTE 2 VANTAUX EN TIRANT AVEC FIXES LATÉRAUX

Prix pour **L**argeur **T**otale jusqu'à 2400 mm, **L**argeur **P**assage **E**ntre **A**iles 900 mm

Prix pour **H**auteur **T**otale jusqu'à 2300 mm - **A**utre(s) format(s), plus-value, nous consulter

► **LARGEUR** : **LT** = Largeur Totale    **LPEA** = Largeur Passage Entre Ailes    **#** = Différence sur le semi-fixe    **LFG** = Largeur Fixe Gauche    **LFD** = Largeur Fixe Droit  
 ► **HAUTEUR** : **HT** = Hauteur Totale    **TH1** = Traverse Hauteur 1

## ► SANS TRAVERSE

**N° 233**  
Gauche tirant

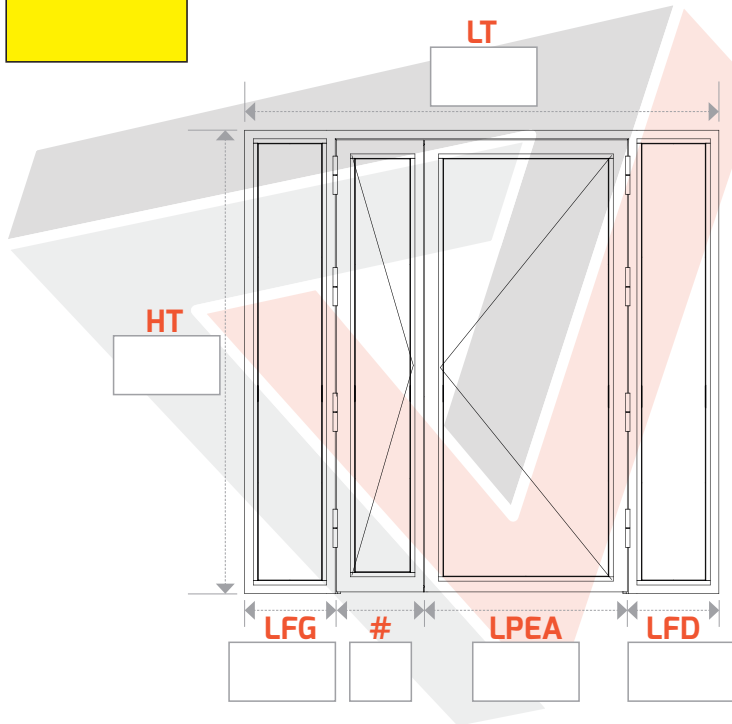

**N° 234**  
Droite tirant

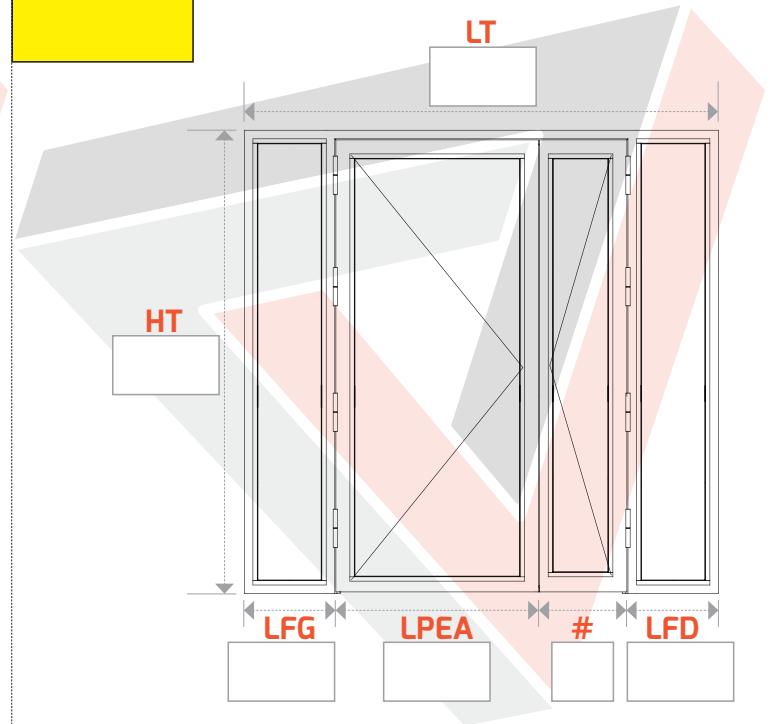

## ► AVEC 4 TRAVERSESES : OUVRANTS ET FIXES LATÉRAUX

**N° 235**  
Gauche tirant

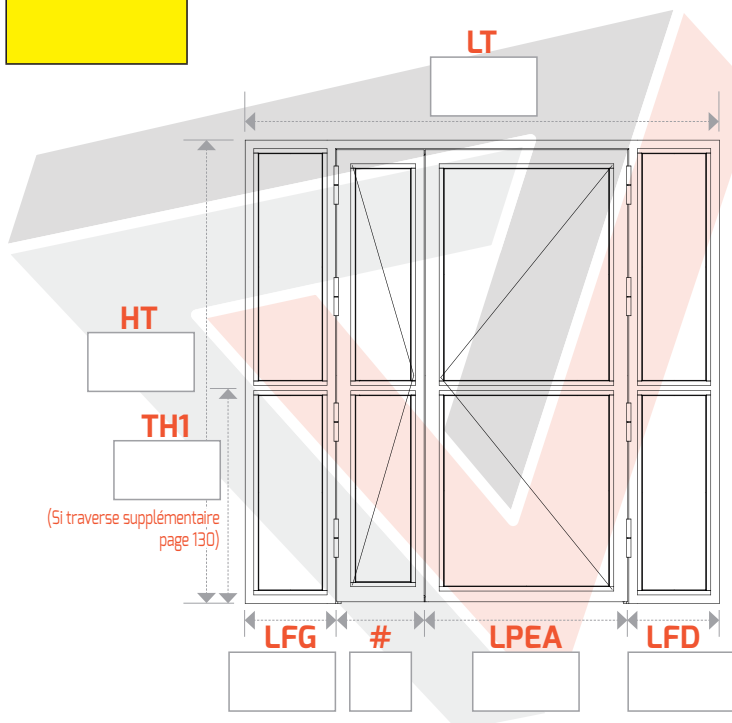

**N° 236**  
Droite tirant

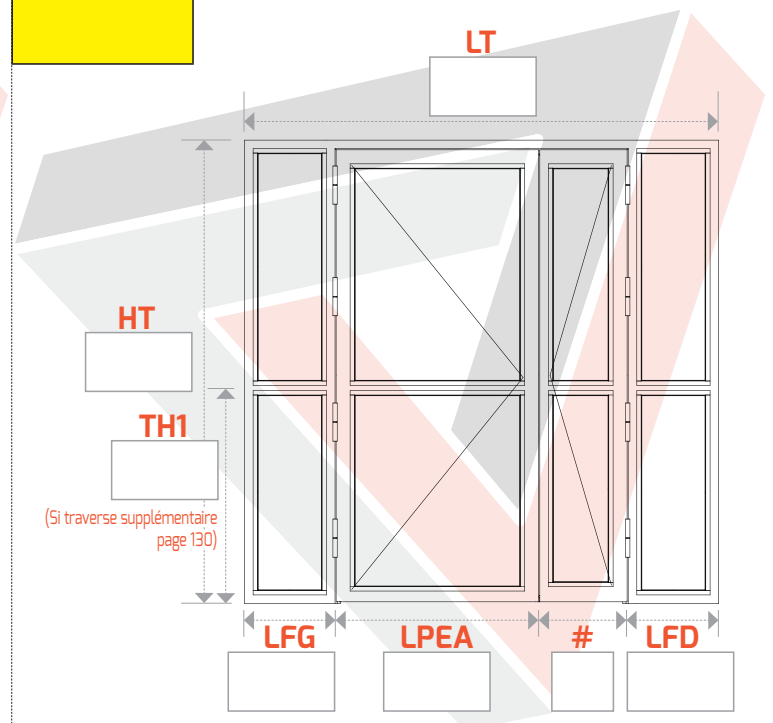

# PORTE 2 VANTAUX EN TIRANT AVEC FIXES LATÉRAUX

Prix pour **L**argeur **T**otale jusqu'à 2400 mm, **L**argeur **P**assage **E**ntre **A**iles 900 mm

Prix pour **H**auteur **T**otale jusqu'à 2300 mm - Autre(s) format(s), plus-value, nous consulter

► **L**ARGEUR : **LT** = Largeur **T**otale **LPEA** = Largeur **P**assage **E**ntre **A**iles **#** = Différence sur le semi-fixe **LFG** = Largeur **F**ixe **G**auche **LFD** = Largeur **F**ixe **D**roit

► **H**AUTEUR : **HT** = Hauteur **T**otale **TH1** = **T**raverse **H**auteur **1**

## ► AVEC 1 TRAVERSE SUR CHAQUE OUVRANT

**N° 237**  
Gauche tirant

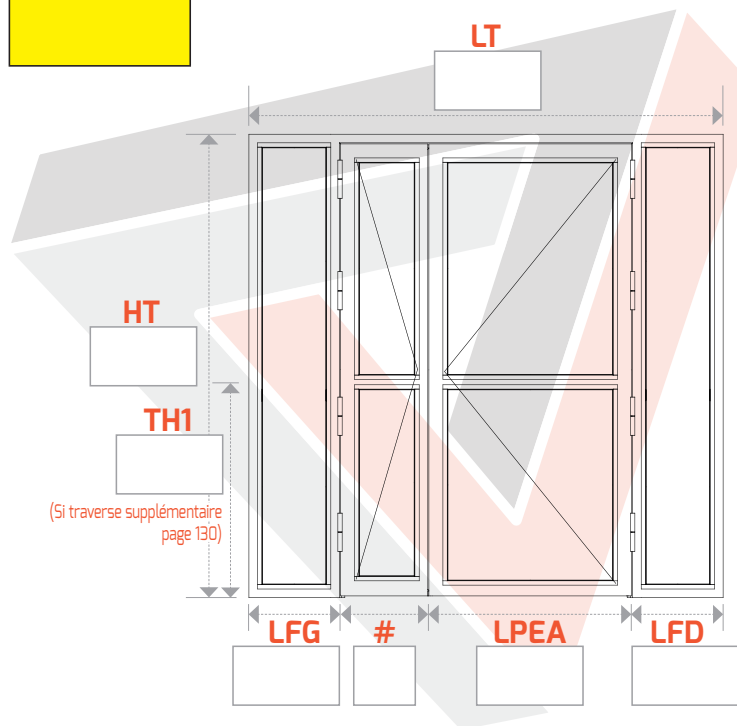

**N° 238**  
Droite tirant

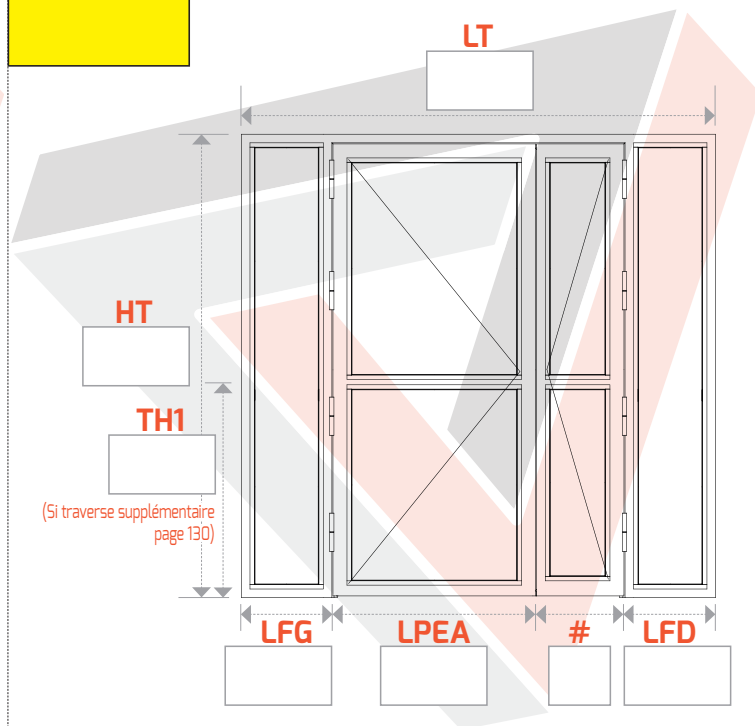

## ► AVEC 1 TRAVERSE SUR CHAQUE FIXE LATÉRAL

**N° 239**  
Gauche tirant

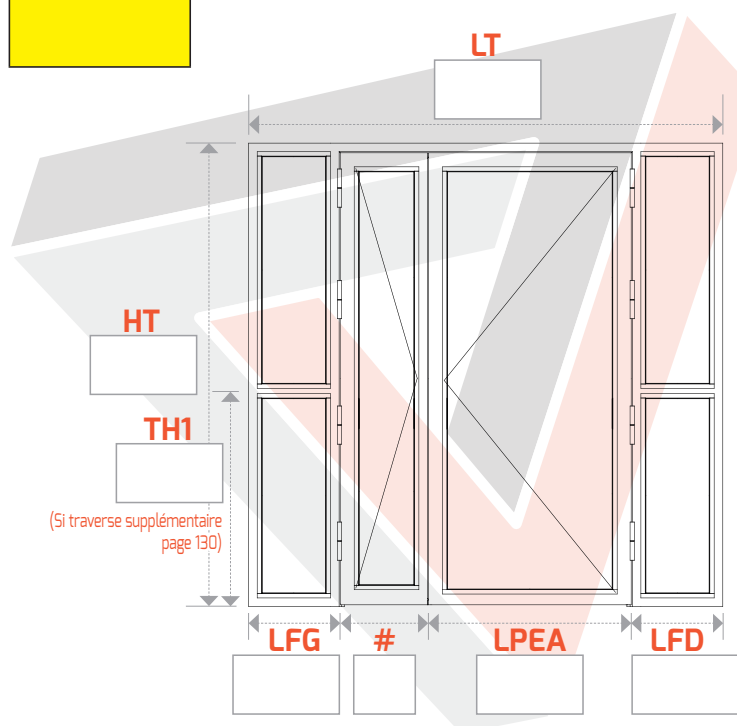

**N° 240**  
Droite tirant

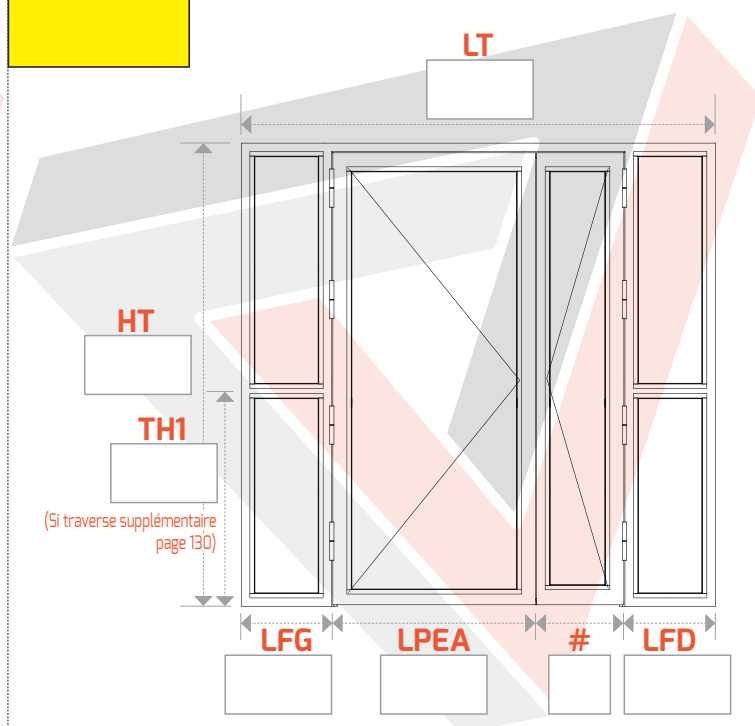

► Formulaire de commande pages 126 à 129

# PORTE 2 VANTAUX EN TIRANT AVEC FIXE LATÉRAL DROIT + IMPOSTE

Prix pour **L**argeur **T**otale jusqu'à 2000 mm, **L**argeur **P**assage **E**ntre **A**iles 900 mm

Prix pour **H**auteur **T**otale jusqu'à 2800 mm - Autre(s) format(s), plus-value, nous consulter

► **LARGEUR** : **LT** = **L**argeur **T**otale

**LPEA** = **L**argeur **P**assage **E**ntre **A**iles

**#** = Différence sur le semi-fixe

**LFD** = **#** La différence

► **HAUTEUR** : **HT** = **H**auteur **T**otale

**HTAI** = **H**auteur **T**otale **A**vant **I**mposte

**HI** = **H**auteur **I**mposte

**TH1** = **T**raverse **H**auteur **1**

## ► SANS TRAVERSE

**N° 241**  
Gauche tirant

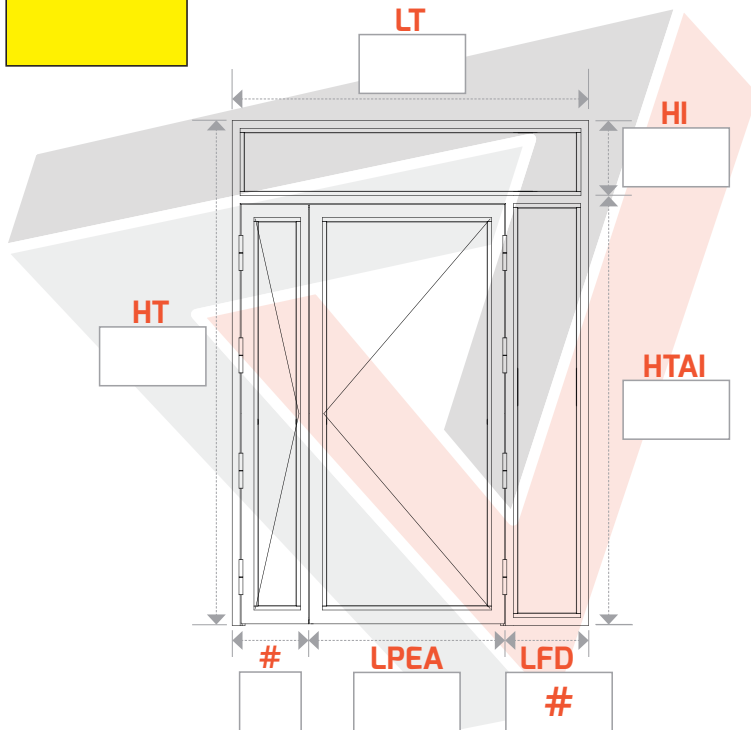

**N° 242**  
Droite tirant

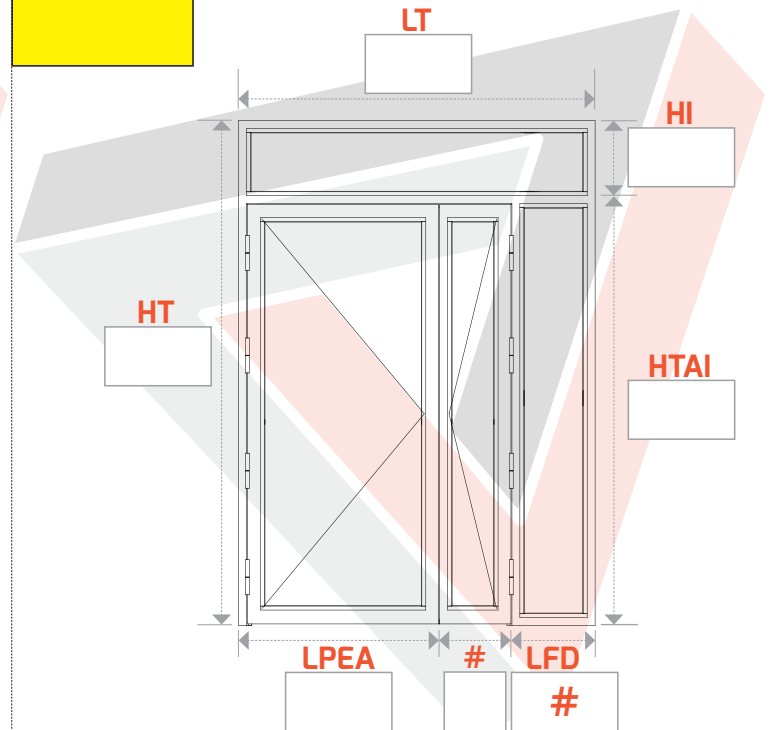

## ► AVEC 3 TRAVERSES : OUVRANTS ET FIXE LATÉRAL DROIT

**N° 243**  
Gauche tirant

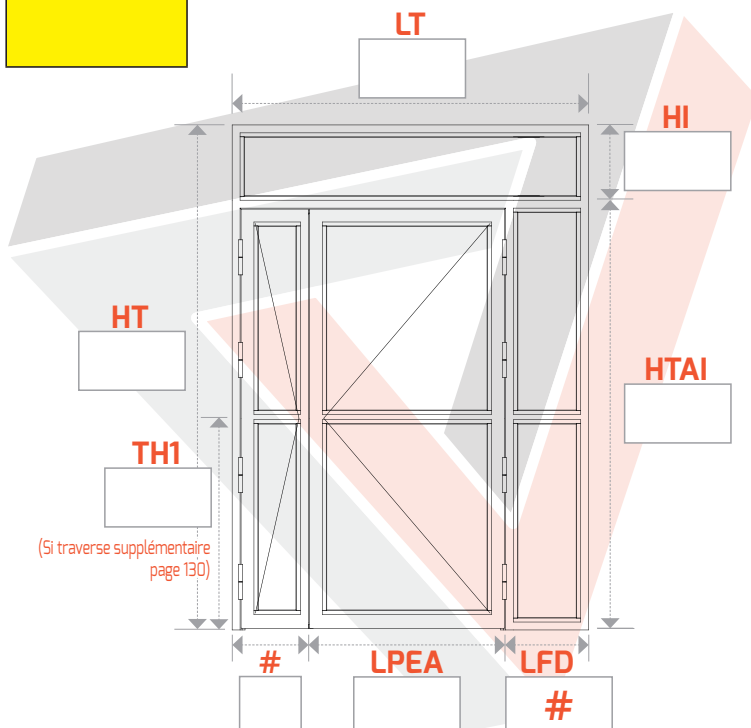

**N° 244**  
Droite tirant

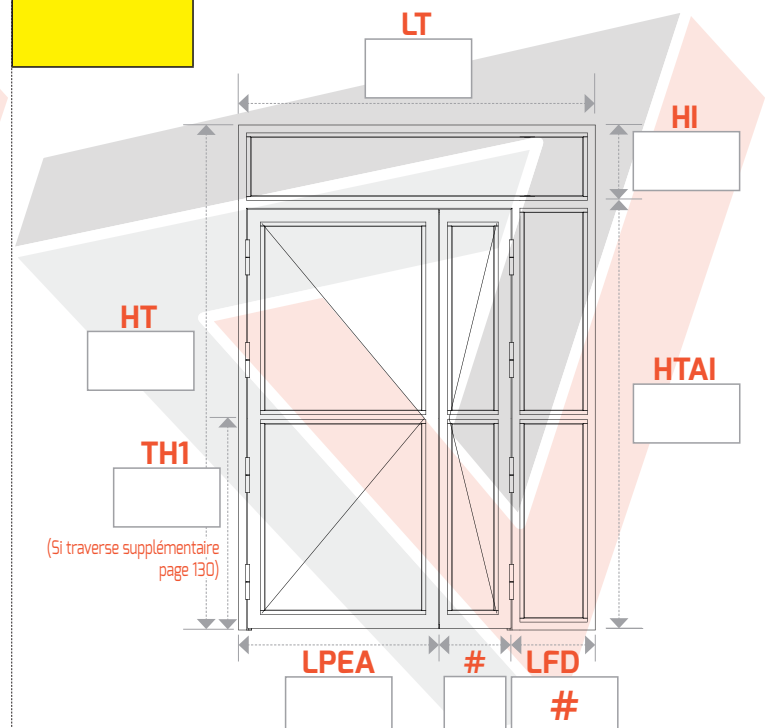

# PORTE 2 VANTAUX EN TIRANT AVEC FIXE LATÉRAL DROIT + IMPOSTE

Prix pour **L**argeur **T**otale jusqu'à 2000 mm, **L**argeur **P**assage **E**ntre **A**iles 900 mm

Prix pour **H**auteur **T**otale jusqu'à 2800 mm - Autre(s) format(s), plus-value, nous consulter

► **L**ARGEUR : **LT** = Largeur **T**otale

**LPEA** = Largeur **P**assage **E**ntre **A**iles

**#** = Différence sur le semi-fixe

**LFD** = **#** La différence

► **H**AUTEUR : **HT** = Hauteur **T**otale

**HTAI** = Hauteur **T**otale **A**vant **I**mposte

**HI** = Hauteur **I**mposte

**TH1** = **T**raverse **H**auteur **1**

## ► AVEC 1 TRAVERSE SUR CHAQUE OUVRANT

**N° 245**  
Gauche tirant

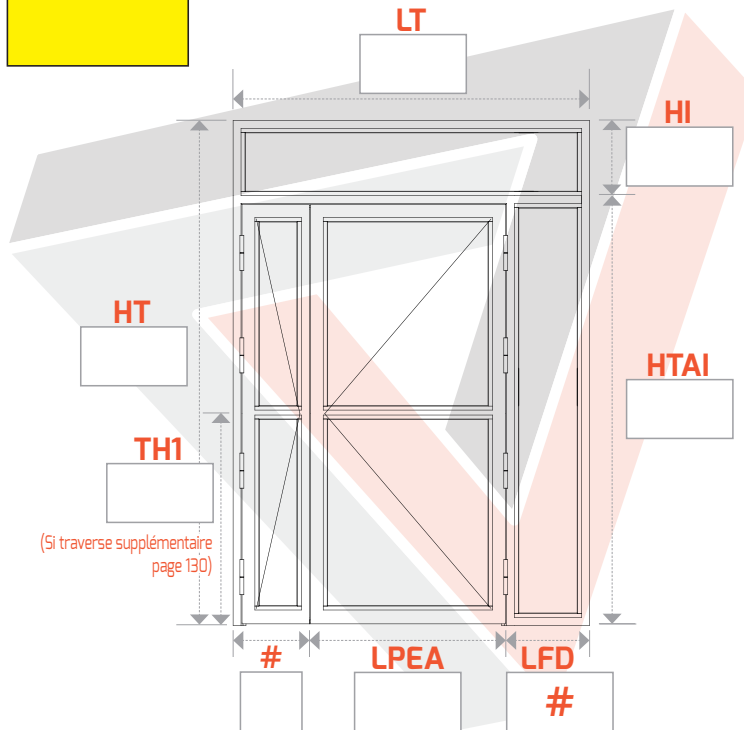

**N° 246**  
Droite tirant

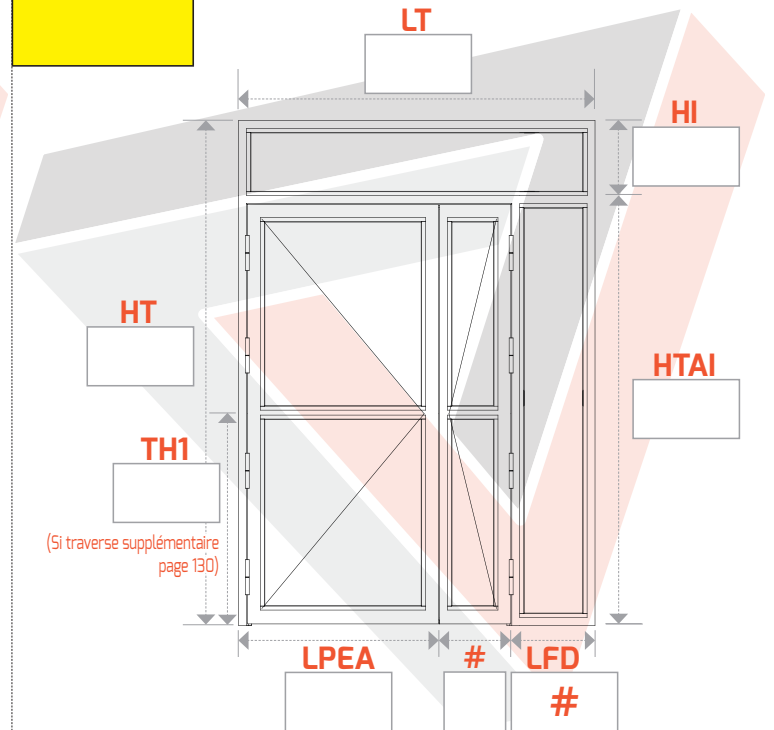

## ► AVEC 1 TRAVERSE SUR LE FIXE LATÉRAL DROIT

**N° 247**  
Gauche tirant

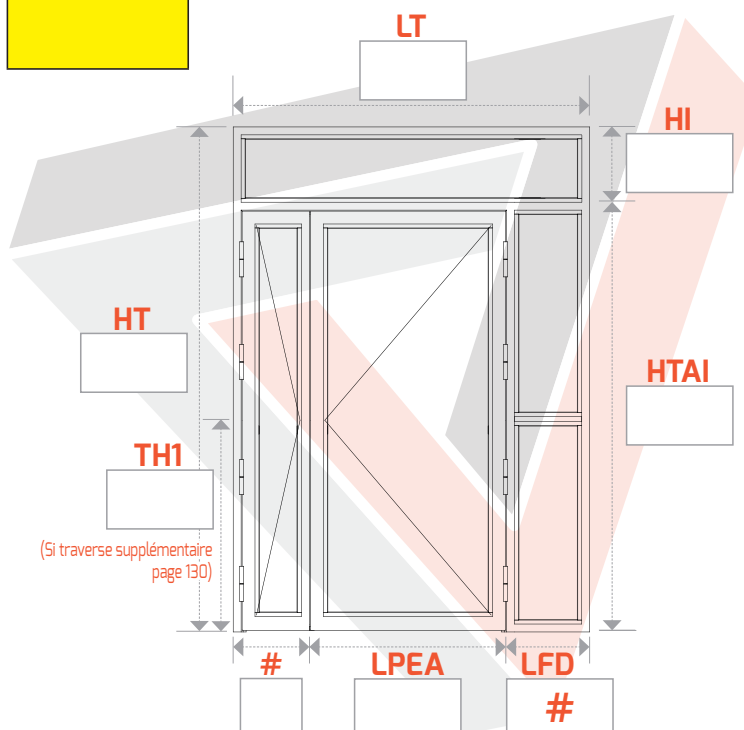

**N° 248**  
Droite tirant

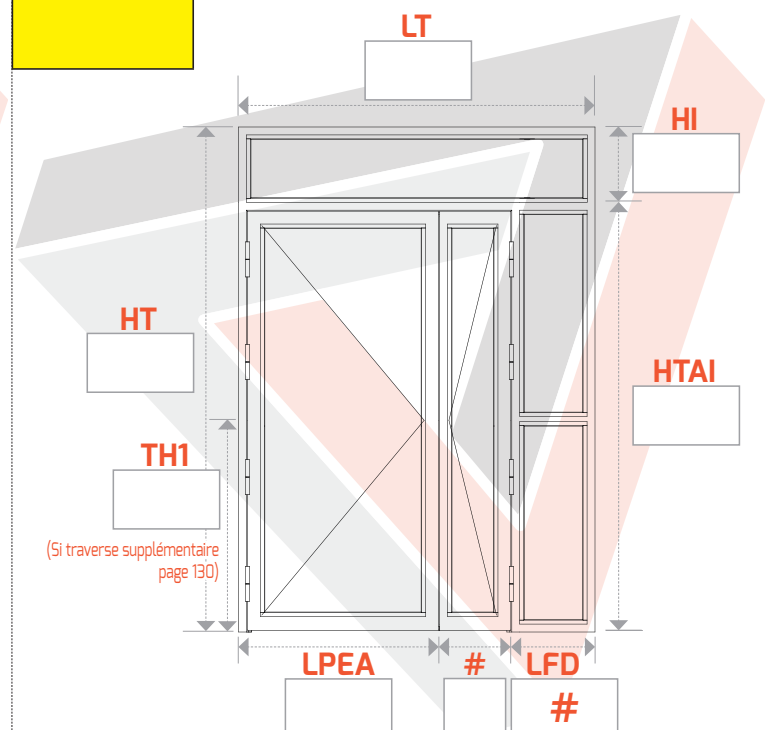

► Formulaire de commande pages 126 à 129

# PORTE 2 VANTAUX EN TIRANT AVEC FIXE LATÉRAL DROIT + IMPOSTE

Prix pour **L**argeur **T**otale jusqu'à 2000 mm, **L**argeur **P**assage **E**ntre **A**iles 900 mm

Prix pour **H**auteur **T**otale jusqu'à 2800 mm - Autre(s) format(s), plus-value, nous consulter

► **LARGEUR** : **LT** = **L**argeur **T**otale

**LPEA** = **L**argeur **P**assage **E**ntre **A**iles

**#** = Différence sur le semi-fixe

**LFD** = **#** La différence

► **HAUTEUR** : **HT** = **H**auteur **T**otale

**HTAI** = **H**auteur **T**otale **A**vant **I**mposte

**HI** = **H**auteur **I**mposte

**TH1** = **T**raverse **H**auteur **1**

## ► SANS TRAVERSE

**N° 249**  
Gauche tirant

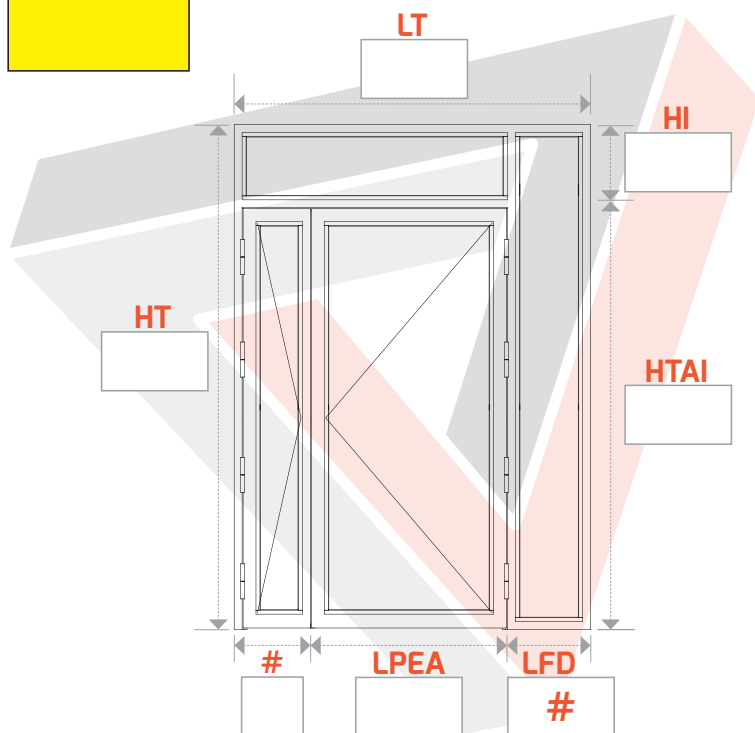

**N° 250**  
Droite tirant

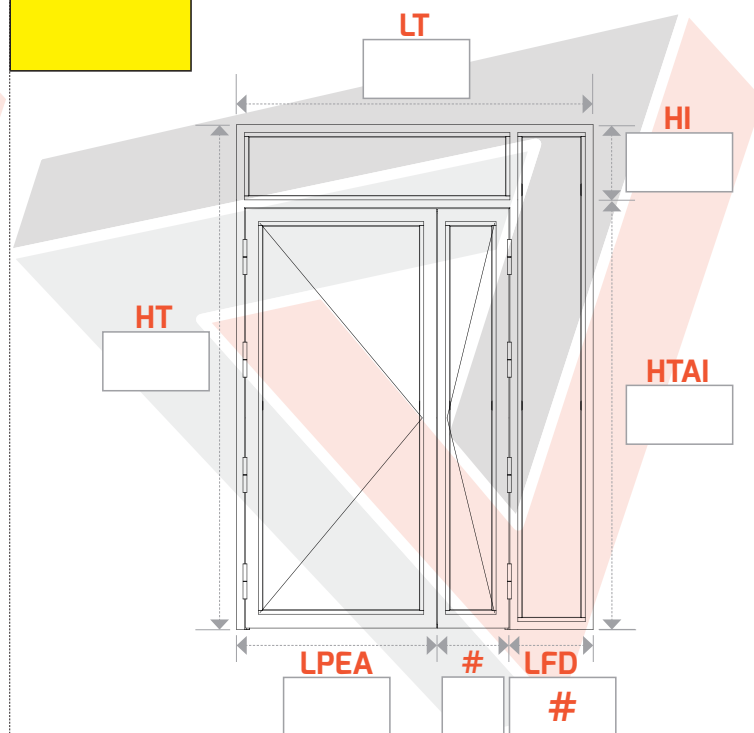

## ► AVEC 3 TRAVERSES : OUVRANTS ET FIXE LATÉRAL DROIT

**N° 251**  
Gauche tirant

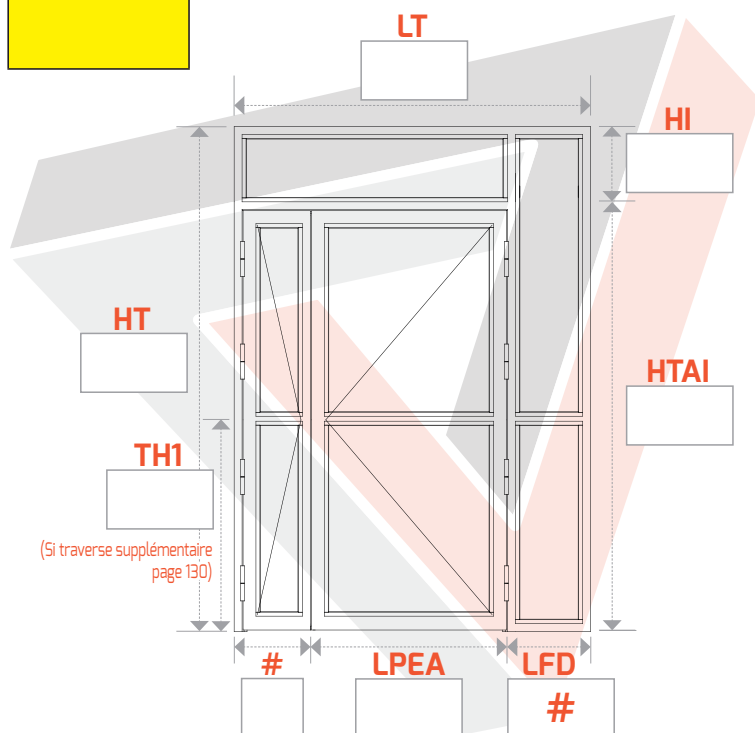

**N° 252**  
Droite tirant

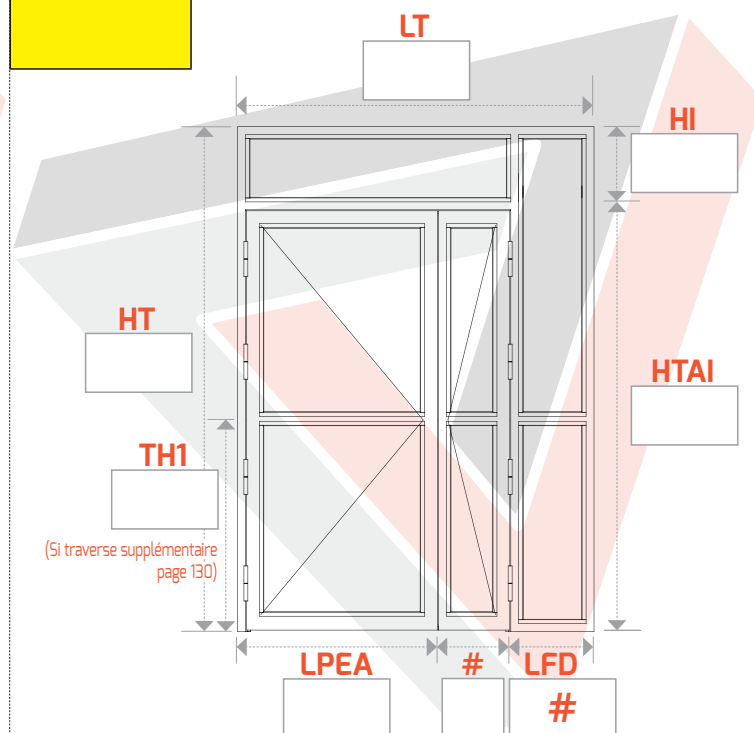

# PORTE 2 VANTAUX EN TIRANT AVEC FIXE LATÉRAL DROIT + IMPOSTE

Prix pour **L**argeur **T**otale jusqu'à 2000 mm, **L**argeur **P**assage **E**ntre **A**iles 900 mm

Prix pour **H**auteur **T**otale jusqu'à 2800 mm - **A**utre(s) format(s), plus-value, nous consulter

► **L**ARGEUR : **LT** = Largeur **T**otale

**LPEA** = Largeur **P**assage **E**ntre **A**iles

**#** = Différence sur le semi-fixe

**LFD** = # La différence

► **H**AUTEUR : **HT** = Hauteur **T**otale

**HTAI** = Hauteur **T**otale **A**vant **I**mposte

**HI** = Hauteur **I**mposte

**TH1** = **T**raverse **H**auteur **1**

## ► AVEC 1 TRAVERSE SUR CHAQUE OUVRANT

**N° 253**  
Gauche tirant

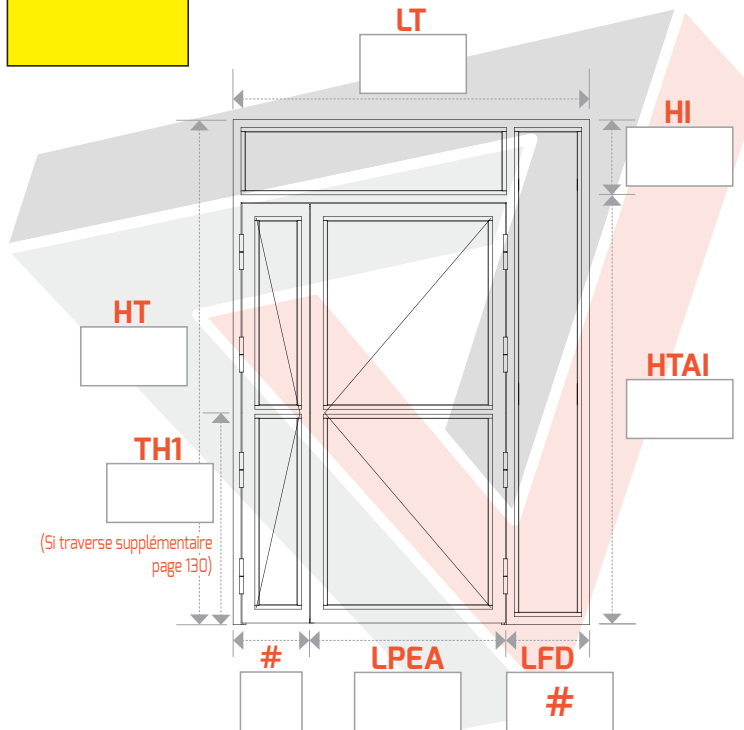

**N° 254**  
Droite tirant

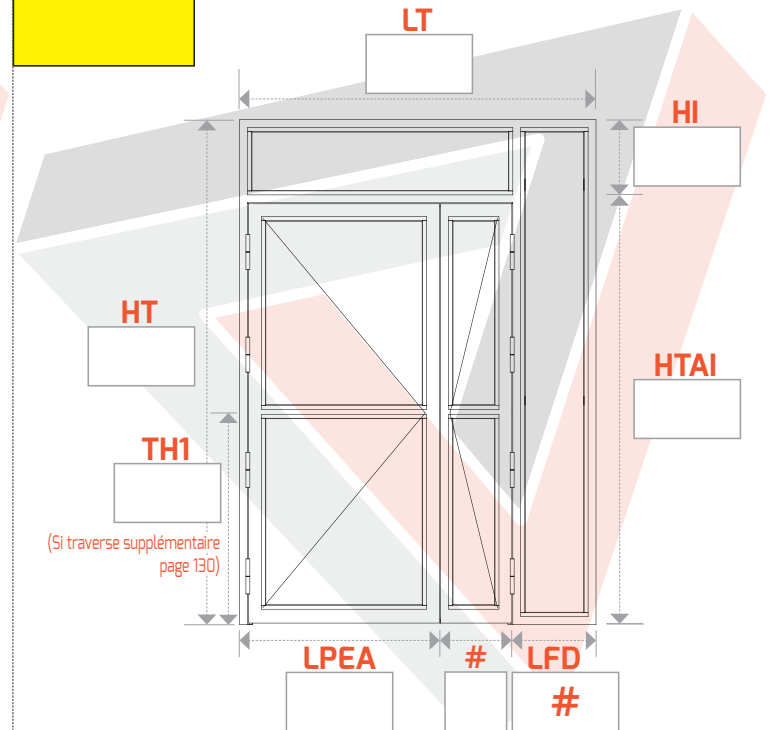

## ► AVEC 1 TRAVERSE SUR LE FIXE LATÉRAL DROIT

**N° 255**  
Gauche tirant

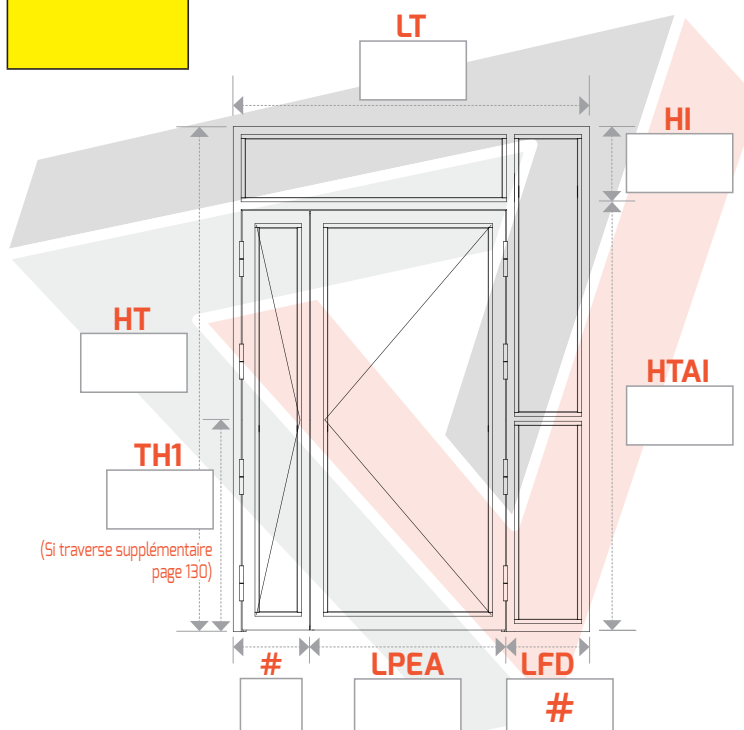

**N° 256**  
Droite tirant

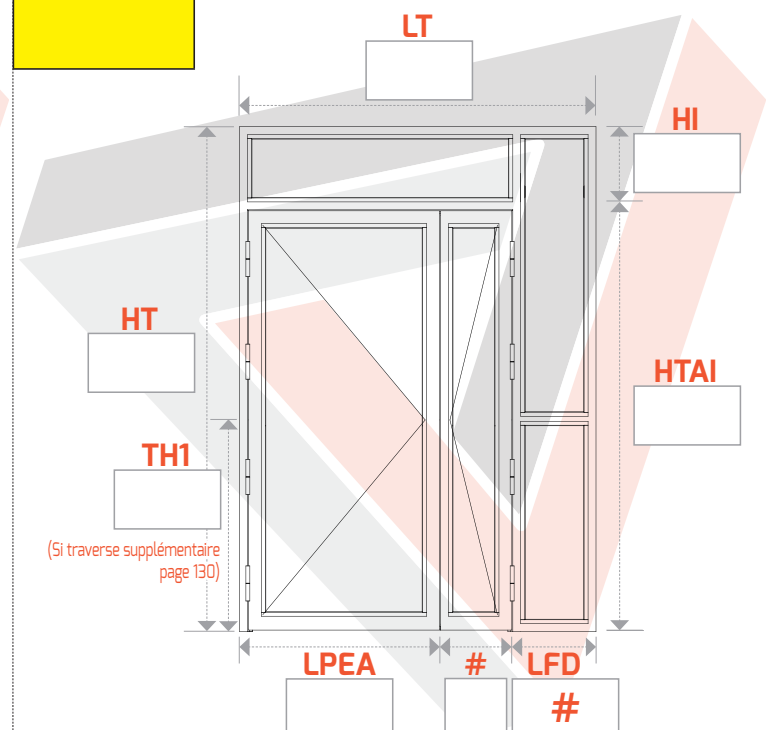

► **Formulaire de commande pages 126 à 129**

# PORTE 2 VANTAUX EN TIRANT AVEC FIXE LATÉRAL DROIT + IMPOSTE

Prix pour **L**argeur **T**otale jusqu'à 2000 mm, **L**argeur **P**assage **E**ntre **A**iles 900 mm

Prix pour **H**auteur **T**otale jusqu'à 2800 mm - Autre(s) format(s), plus-value, nous consulter

► **LARGEUR** : **LT** = **L**argeur **T**otale

**LPEA** = **L**argeur **P**assage **E**ntre **A**iles

**#** = Différence sur le semi-fixe

**LFD** = **#** La différence

► **HAUTEUR** : **HT** = **H**auteur **T**otale

**HTAI** = **H**auteur **T**otale **A**vant **I**mposte

**HI** = **H**auteur **I**mposte

**TH1** = **T**raverse **H**auteur **1**

## ► SANS TRAVERSE

**N° 257**  
Gauche tirant

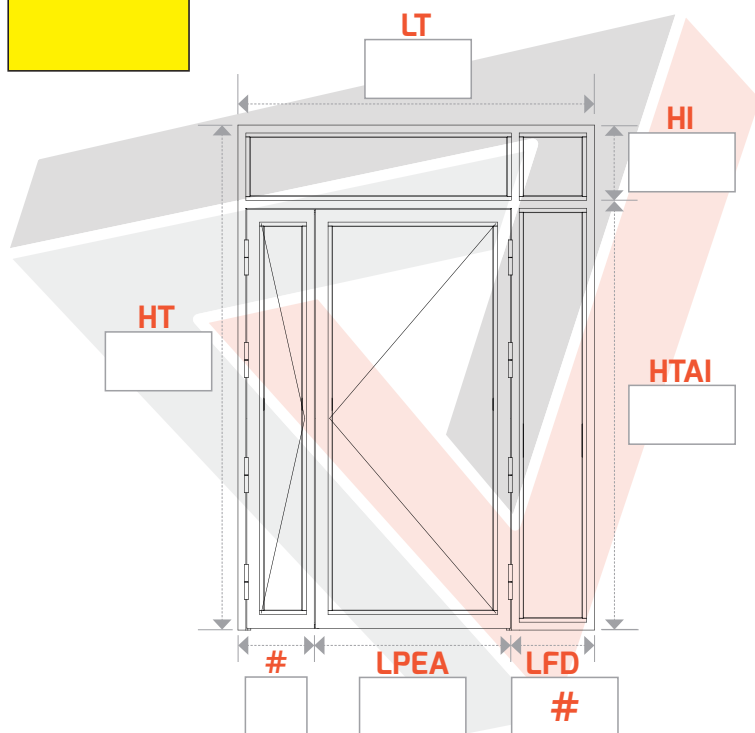

**N° 258**  
Droite tirant

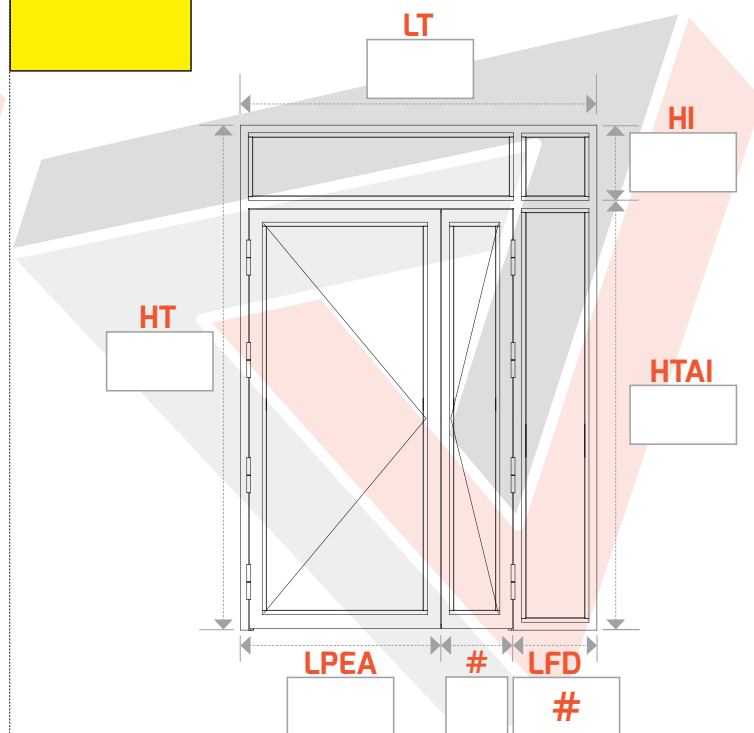

## ► AVEC 3 TRAVERSES : OUVRANTS ET FIXE LATÉRAL DROIT

**N° 259**  
Gauche tirant

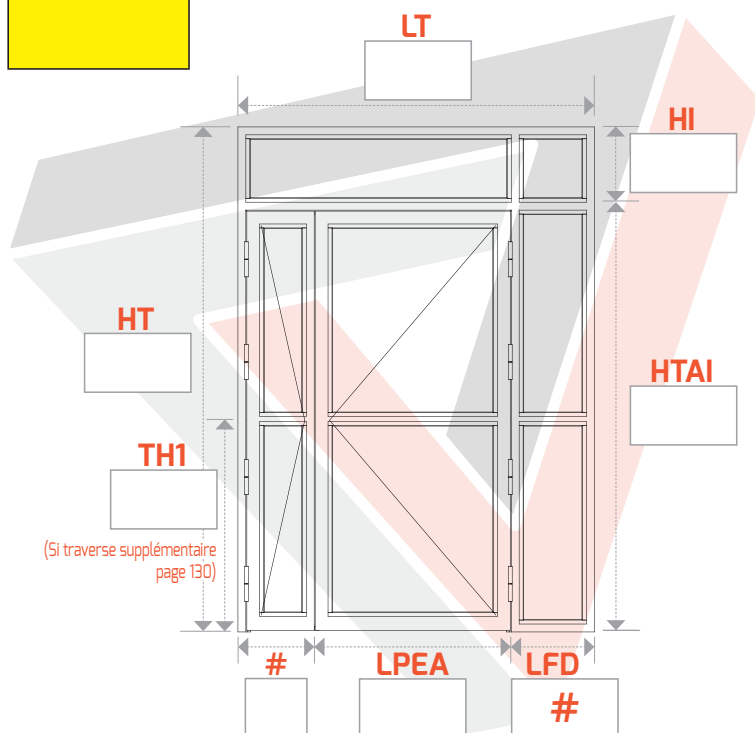

**N° 260**  
Droite tirant

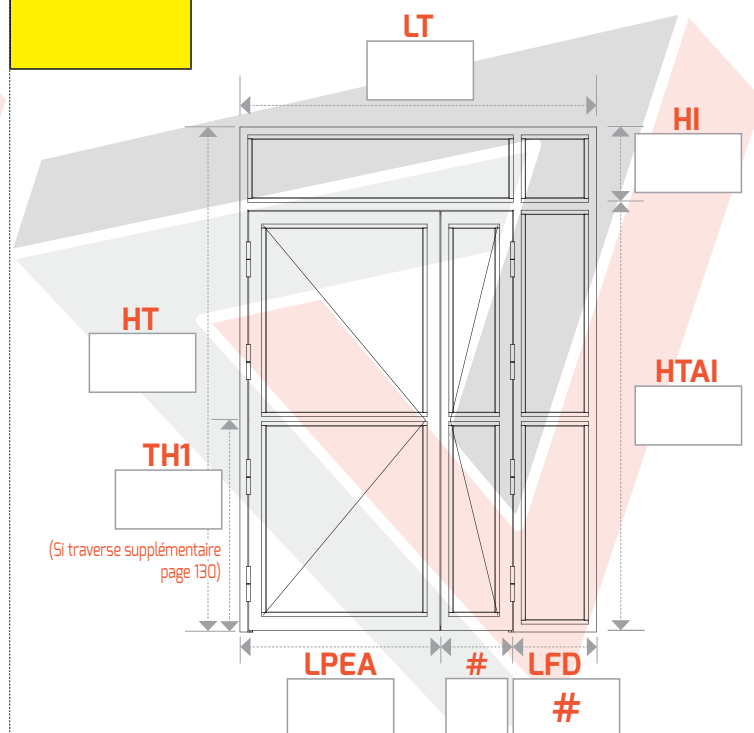

# PORTE 2 VANTAUX EN TIRANT AVEC FIXE LATÉRAL DROIT + IMPOSTE

Prix pour **L**argeur **T**otale jusqu'à 2000 mm, **L**argeur **P**assage **E**ntre **A**iles 900 mm

Prix pour **H**auteur **T**otale jusqu'à 2800 mm - Autre(s) format(s), plus-value, nous consulter

► **L**ARGEUR : **LT** = Largeur **T**otale

**LPEA** = Largeur **P**assage **E**ntre **A**iles

**#** = Différence sur le semi-fixe

**LFD** = # La différence

► **H**AUTEUR : **HT** = Hauteur **T**otale

**HTAI** = Hauteur **T**otale **A**vant **I**mposte

**HI** = Hauteur **I**mposte

**TH1** = **T**raverse **H**auteur **1**

## ► AVEC 1 TRAVERSE SUR CHAQUE OUVRANT

**N° 261**  
Gauche tirant

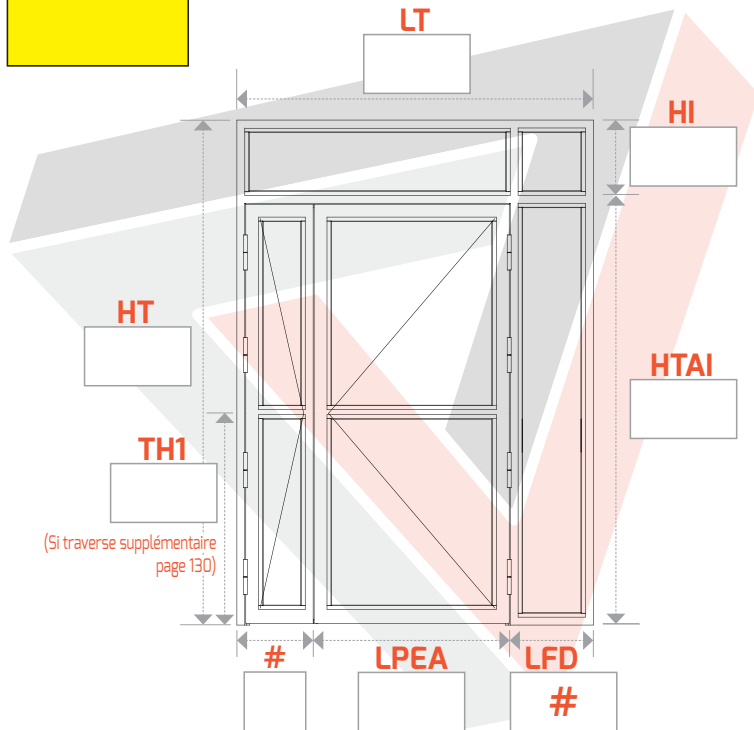

**N° 262**  
Droite tirant

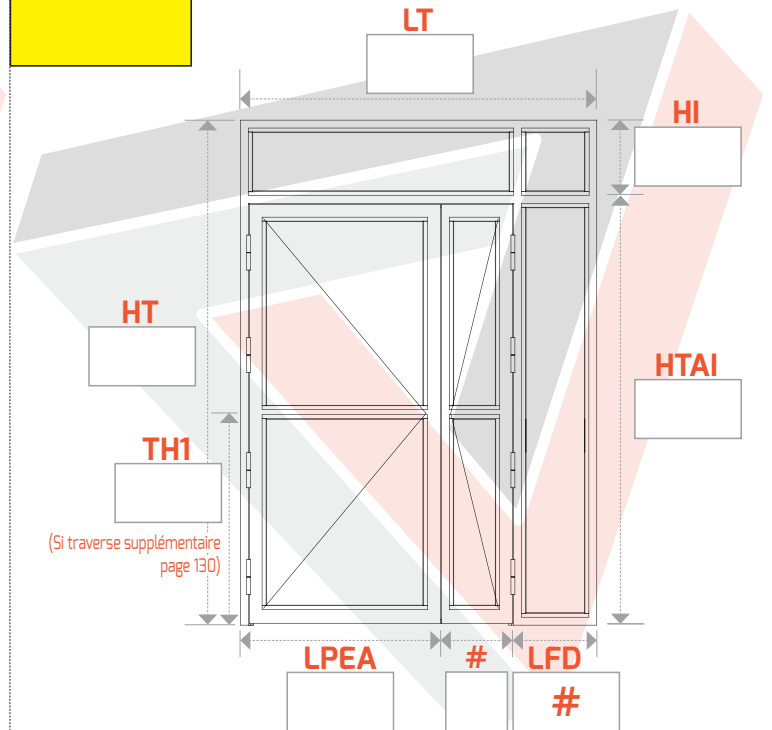

## ► AVEC 1 TRAVERSE SUR LE FIXE LATÉRAL DROIT

**N° 263**  
Gauche tirant

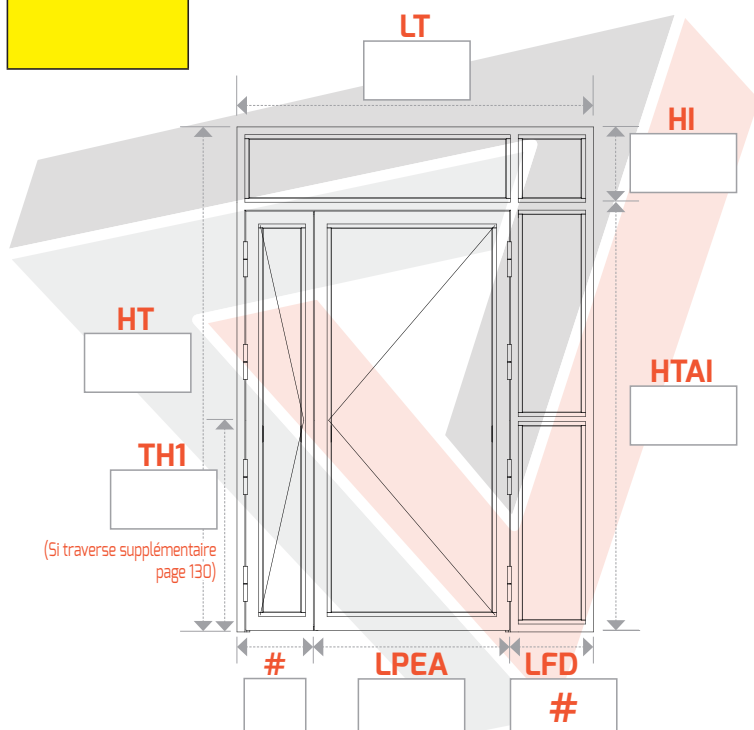

**N° 264**  
Droite tirant

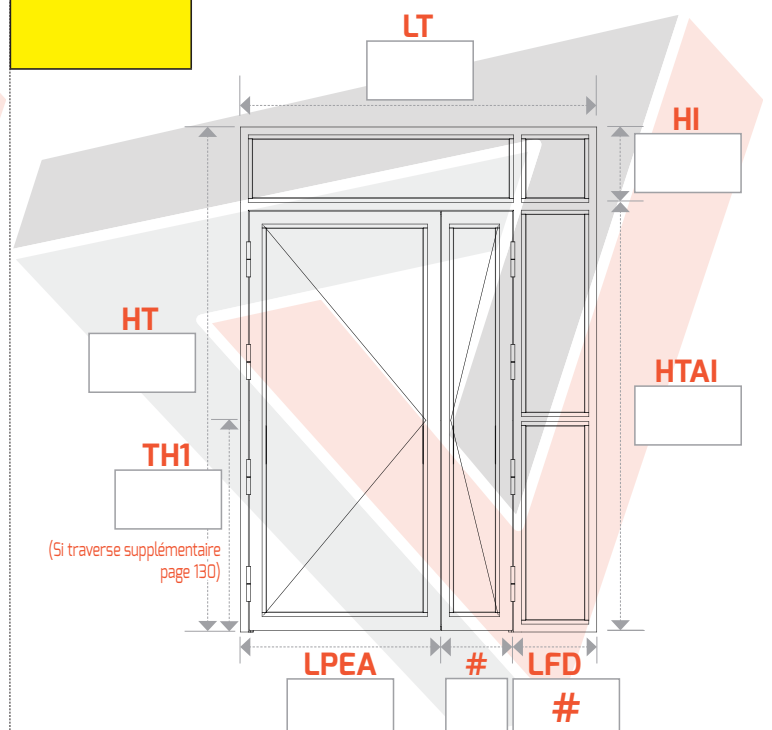

► Formulaire de commande pages 126 à 129

# PORTE 2 VANTAUX EN TIRANT AVEC FIXE LATÉRAL GAUCHE + IMPOSTE

Prix pour **L**argeur **T**otale jusqu'à 2000 mm, **L**argeur **P**assage **E**ntre **A**iles 900 mm

Prix pour **H**auteur **T**otale jusqu'à 2800 mm - Autre(s) format(s), plus-value, nous consulter

► **LARGEUR** : **LT** = **L**argeur **T**otale

**LPEA** = **L**argeur **P**assage **E**ntre **A**iles

**#** = Différence sur le semi-fixe

**LFG** = **#** La différence

► **HAUTEUR** : **HT** = **H**auteur **T**otale

**HTAI** = **H**auteur **T**otale **A**vant **I**mposte

**HI** = **H**auteur **I**mposte

**TH1** = **T**raverse **H**auteur **1**

## ► SANS TRAVERSE

**N° 265**  
Gauche tirant

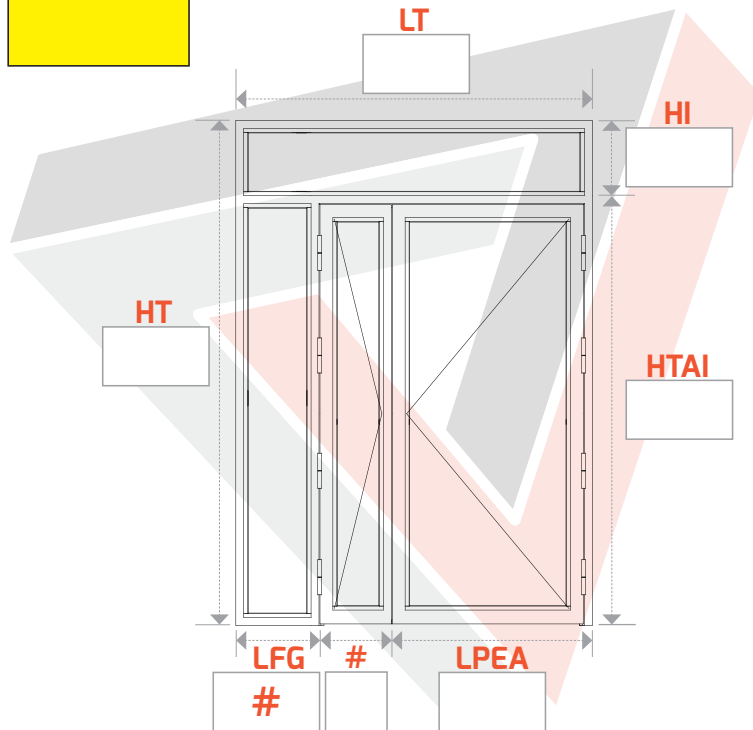

**N° 266**  
Droite tirant

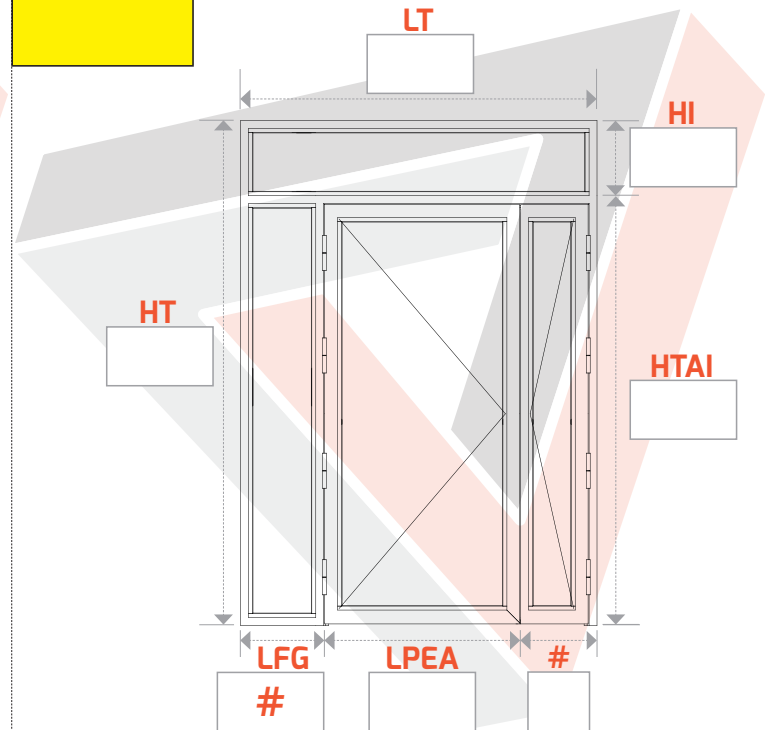

## ► AVEC 3 TRAVERSES : OUVRANTS ET FIXE LATÉRAL GAUCHE

**N° 267**  
Gauche tirant

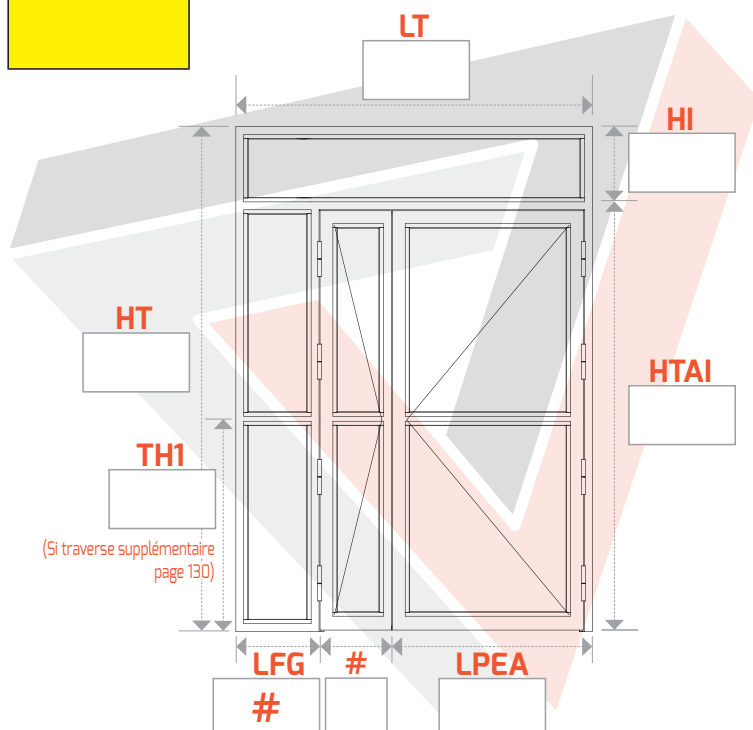

**N° 268**  
Droite tirant

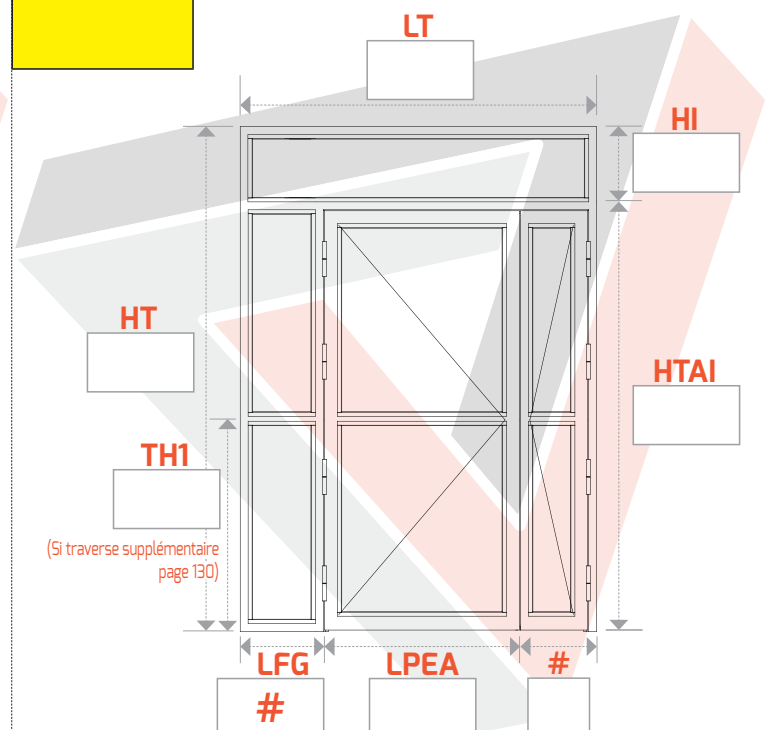

# PORTE 2 VANTAUX EN TIRANT AVEC FIXE LATÉRAL GAUCHE + IMPOSTE

Prix pour **L**argeur **T**otale jusqu'à 2000 mm, **L**argeur **P**assage **E**ntre **A**iles 900 mm

Prix pour **H**auteur **T**otale jusqu'à 2800 mm - Autre(s) format(s), plus-value, nous consulter

► **L**ARGEUR : **LT** = Largeur **T**otale

**LPEA** = Largeur **P**assage **E**ntre **A**iles

**#** = Différence sur le semi-fixe

**LFG** = # La différence

► **H**AUTEUR : **HT** = Hauteur **T**otale

**HTAI** = Hauteur **T**otale **A**vant **I**mposte

**HI** = Hauteur **I**mposte

**TH1** = Traverse **H**auteur **1**

## ► AVEC 1 TRAVERSE SUR CHAQUE OUVRANT

**N° 269**  
Gauche tirant

**N° 270**  
Droite tirant

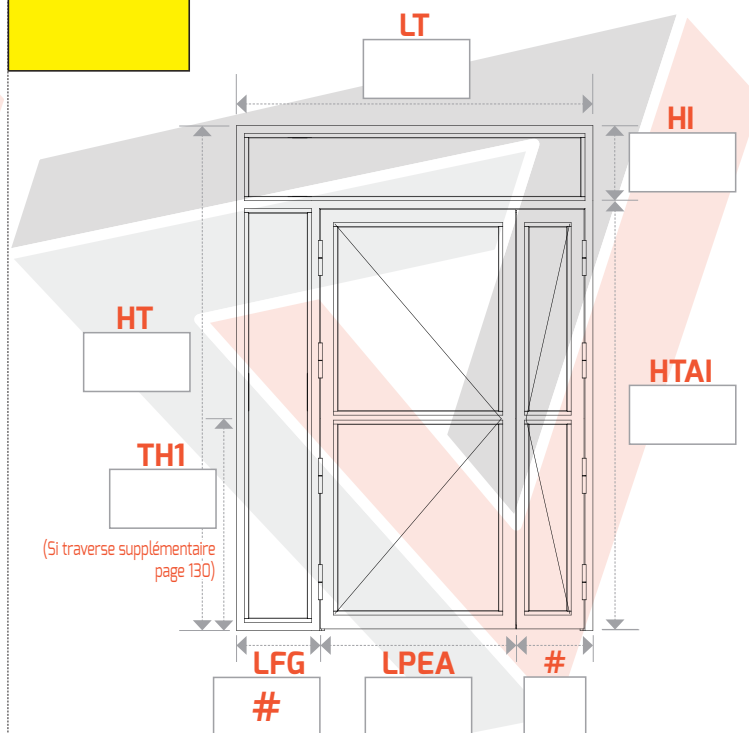
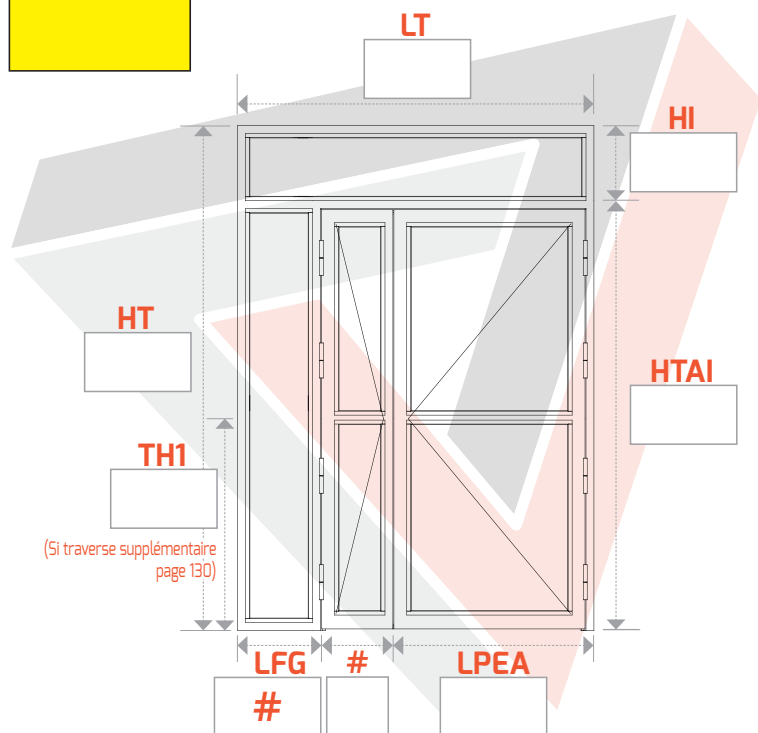

## ► AVEC 1 TRAVERSE SUR LE FIXE LATÉRAL GAUCHE

**N° 271**  
Gauche tirant

**N° 272**  
Droite tirant

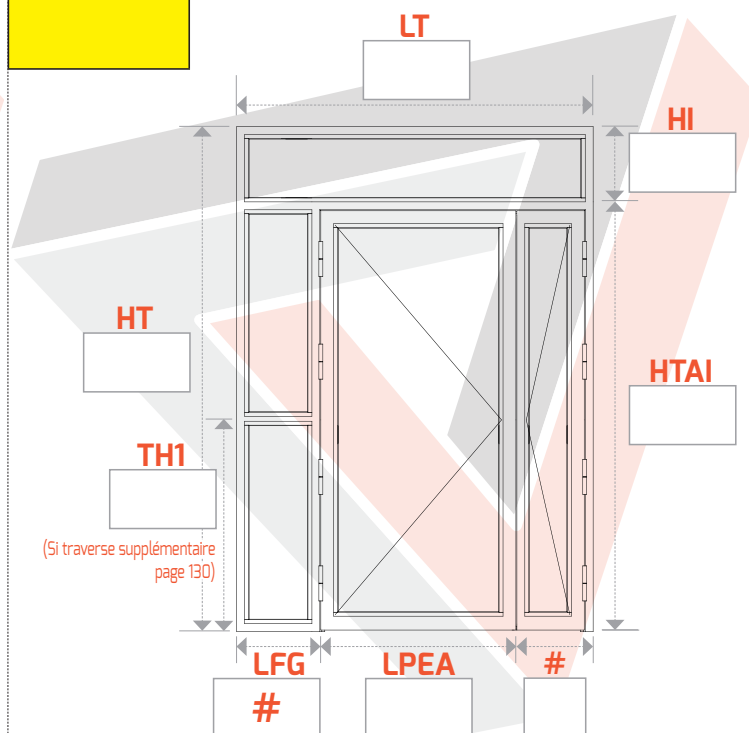
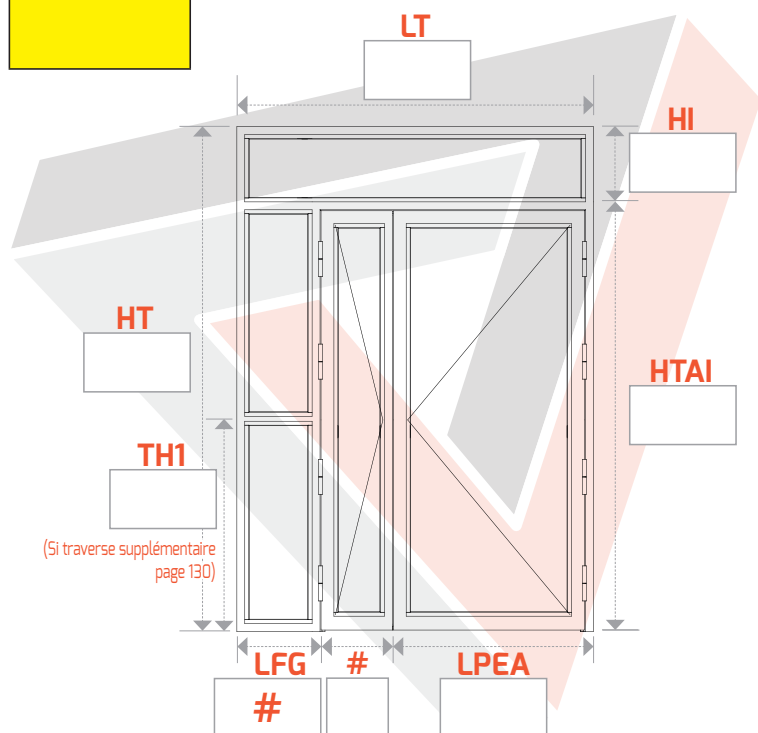

► Formulaire de commande pages 126 à 129

# PORTE 2 VANTAUX EN TIRANT AVEC FIXE LATÉRAL GAUCHE + IMPOSTE

Prix pour **L**argeur **T**otale jusqu'à 2000 mm, **L**argeur **P**assage **E**ntre **A**iles 900 mm

Prix pour **H**auteur **T**otale jusqu'à 2800 mm - Autre(s) format(s), plus-value, nous consulter

► **LARGEUR** : **LT** = **L**argeur **T**otale

**LPEA** = **L**argeur **P**assage **E**ntre **A**iles

**#** = Différence sur le semi-fixe

**LFG** = **#** La différence

► **HAUTEUR** : **HT** = **H**auteur **T**otale

**HTAI** = **H**auteur **T**otale **A**vant **I**mposte

**HI** = **H**auteur **I**mposte

**TH1** = **T**raverse **H**auteur **1**

## ► SANS TRAVERSE

**N° 273**  
Gauche tirant

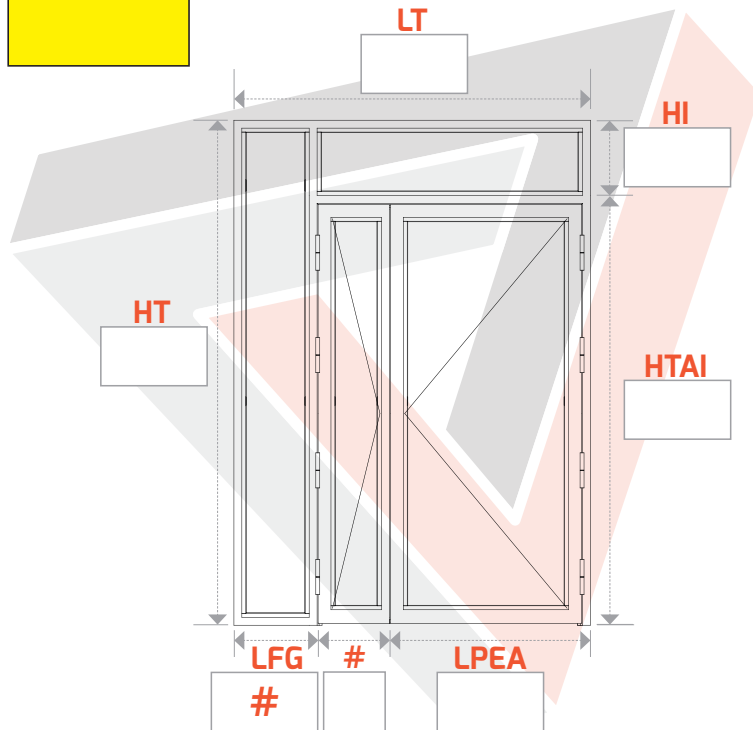

**N° 274**  
Droite tirant

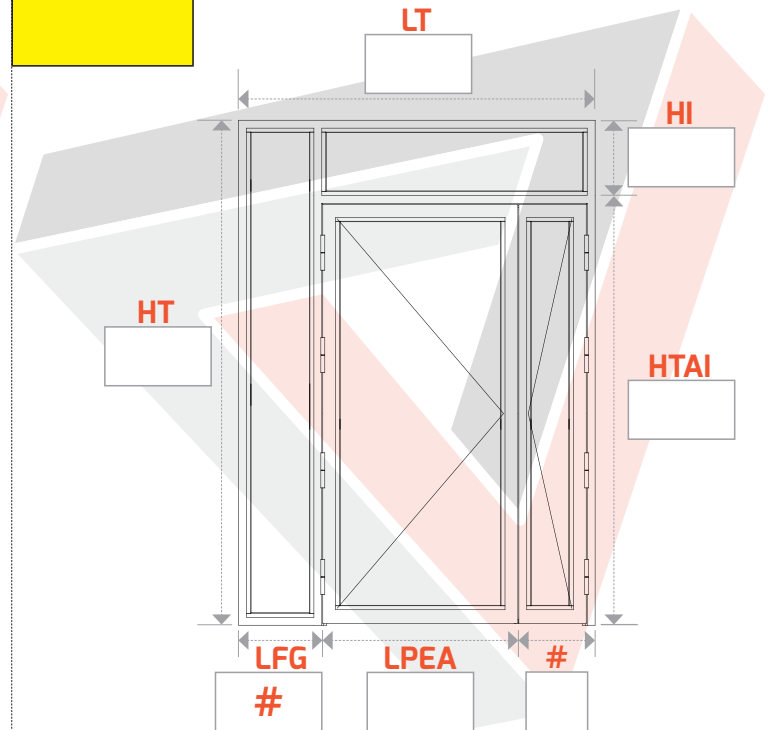

## ► AVEC 3 TRAVERSES : OUVRANTS ET FIXE LATÉRAL GAUCHE

**N° 275**  
Gauche tirant

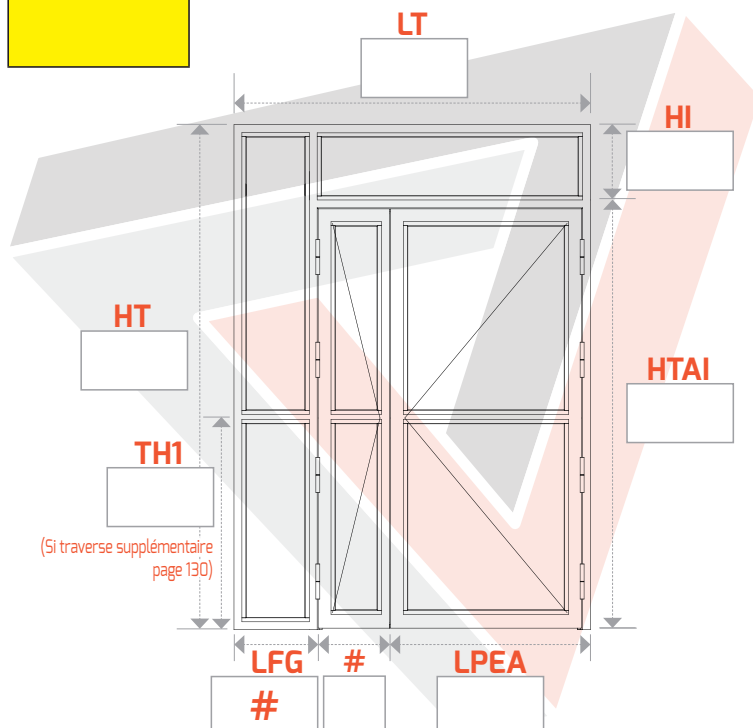

**N° 276**  
Droite tirant

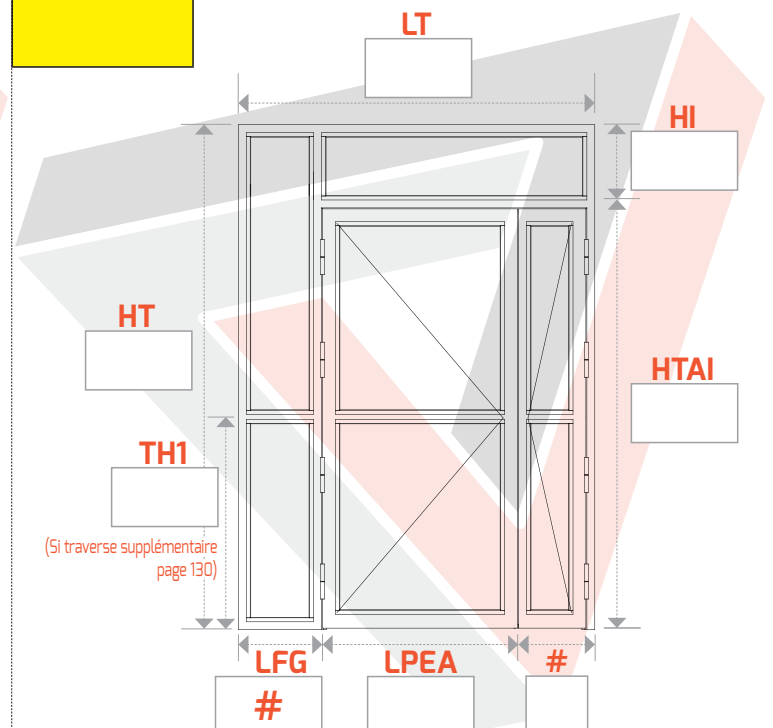

# PORTE 2 VANTAUX EN TIRANT AVEC FIXE LATÉRAL GAUCHE + IMPOSTE

Prix pour **L**argeur **T**otale jusqu'à 2000 mm, **L**argeur **P**assage **E**ntre **A**iles 900 mm

Prix pour **H**auteur **T**otale jusqu'à 2800 mm - Autre(s) format(s), plus-value, nous consulter

► **L**ARGEUR : **LT** = Largeur **T**otale

**LPEA** = Largeur **P**assage **E**ntre **A**iles

**#** = Différence sur le semi-fixe

**LFG** = **#** La différence

► **H**AUTEUR : **HT** = Hauteur **T**otale

**HTAI** = Hauteur **T**otale **A**vant **I**mposte

**HI** = Hauteur **I**mposte

**TH1** = **T**raverse **H**auteur **1**

## ► AVEC 1 TRAVERSE SUR CHAQUE OUVRANT

**N° 277**  
Gauche tirant

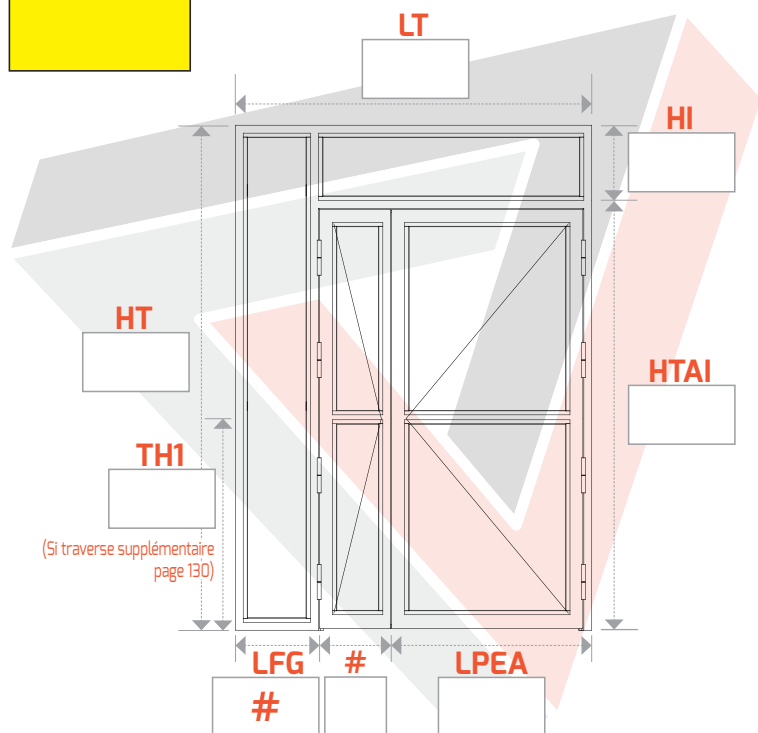

**N° 278**  
Droite tirant

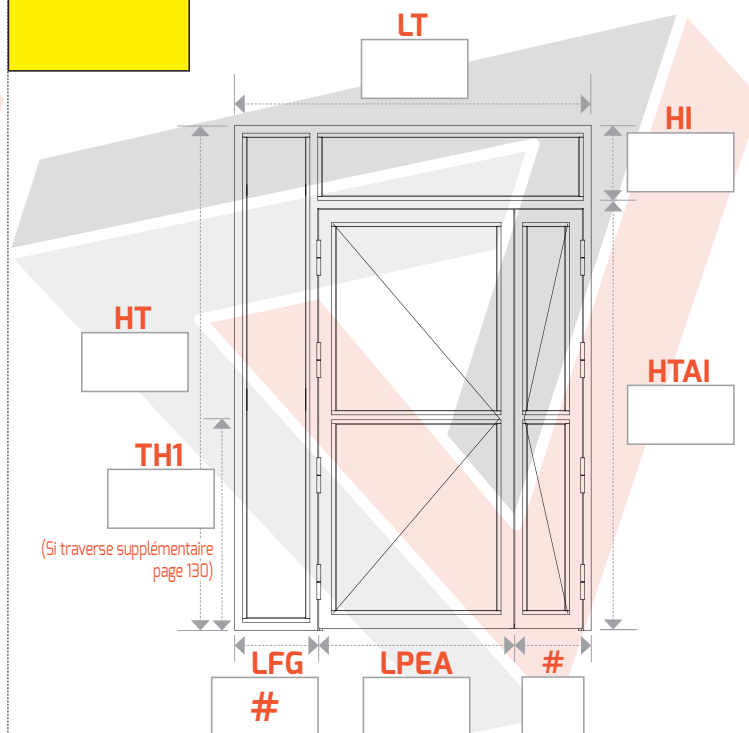

## ► AVEC 1 TRAVERSE SUR LE FIXE LATÉRAL GAUCHE

**N° 279**  
Gauche tirant

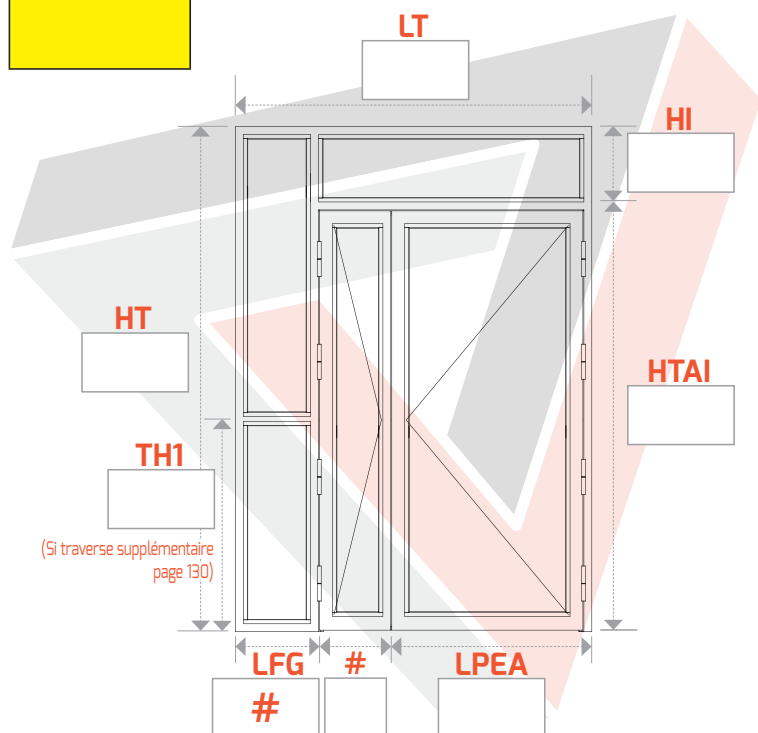

**N° 280**  
Droite tirant

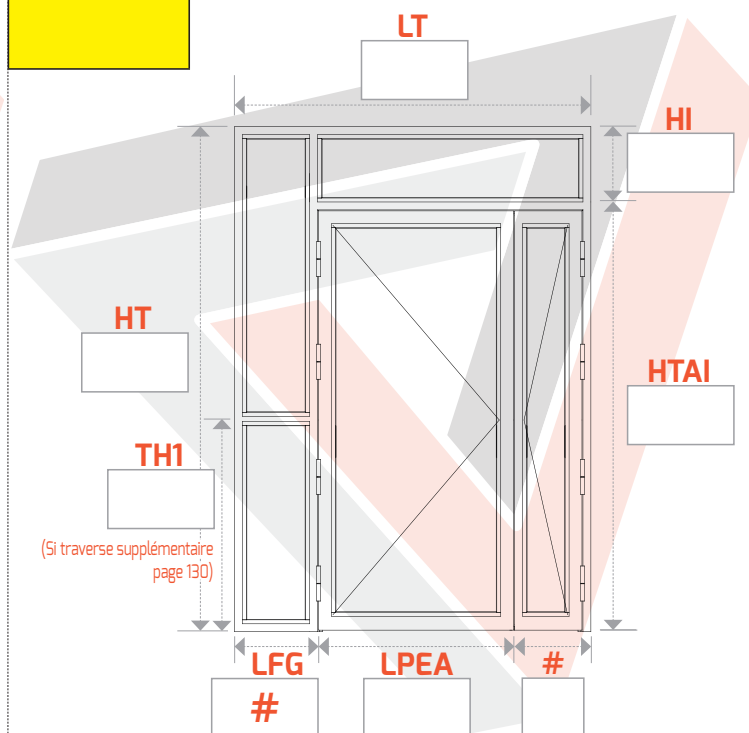

► Formulaire de commande pages 126 à 129

# PORTE 2 VANTAUX EN TIRANT AVEC FIXE LATÉRAL GAUCHE + IMPOSTE

Prix pour **L**argeur **T**otale jusqu'à 2000 mm, **L**argeur **P**assage **E**ntre **A**iles 900 mm

Prix pour **H**auteur **T**otale jusqu'à 2800 mm - Autre(s) format(s), plus-value, nous consulter

► **LARGEUR** : **LT** = Largeur **T**otale  
 ► **HAUTEUR** : **HT** = Hauteur **T**otale

**LPEA** = Largeur **P**assage **E**ntre **A**iles  
**HTAI** = Hauteur **T**otale **A**vant **I**mposte

**#** = Différence sur le semi-fixe  
**HI** = Hauteur **I**mposte

**LFG** = **#** La différence  
**TH1** = **T**raverse **H**auteur **1**

## ► SANS TRAVERSE

**N° 281**  
Gauche tirant

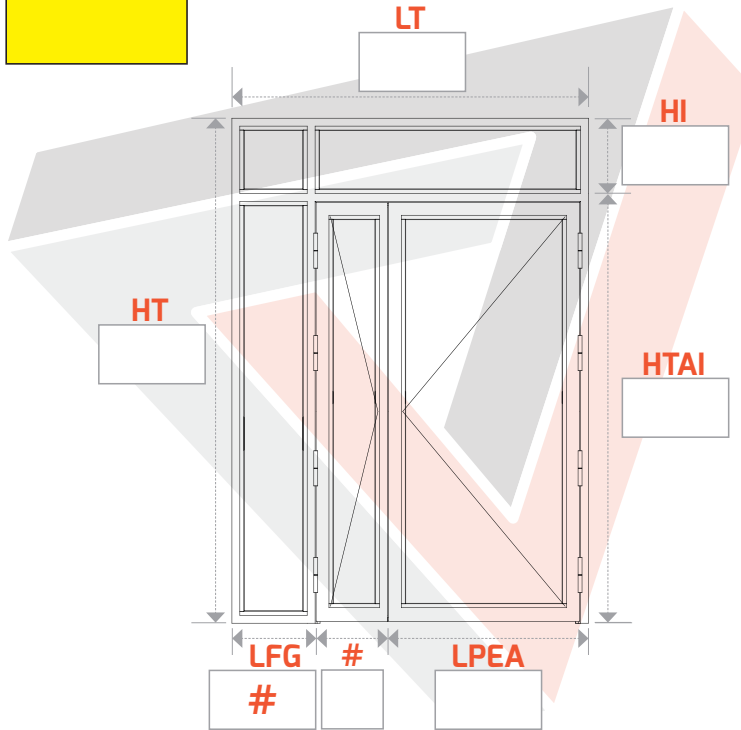

**N° 282**  
Droite tirant

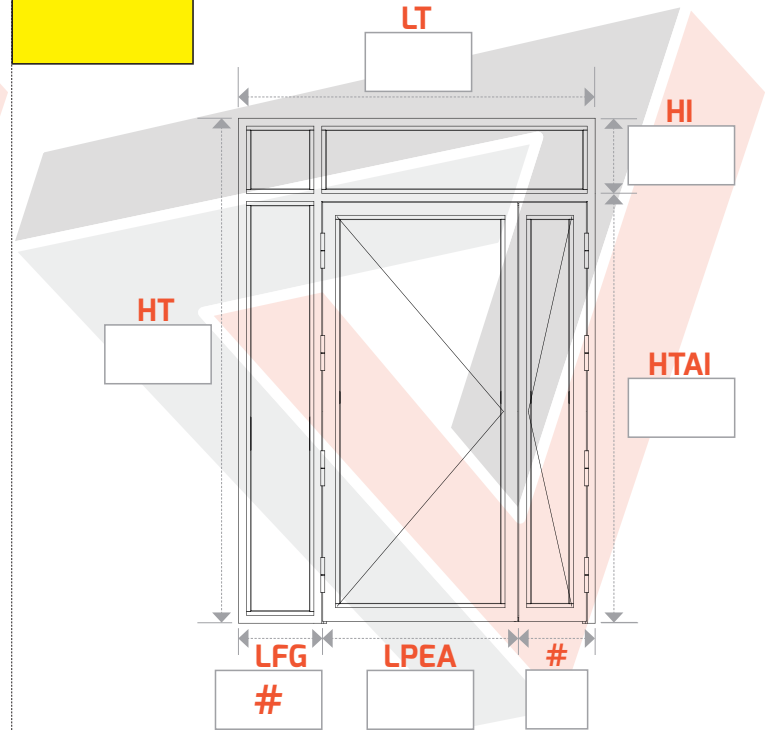

## ► AVEC 3 TRAVERSES : OUVRANTS ET FIXE LATÉRAL GAUCHE

**N° 283**  
Gauche tirant

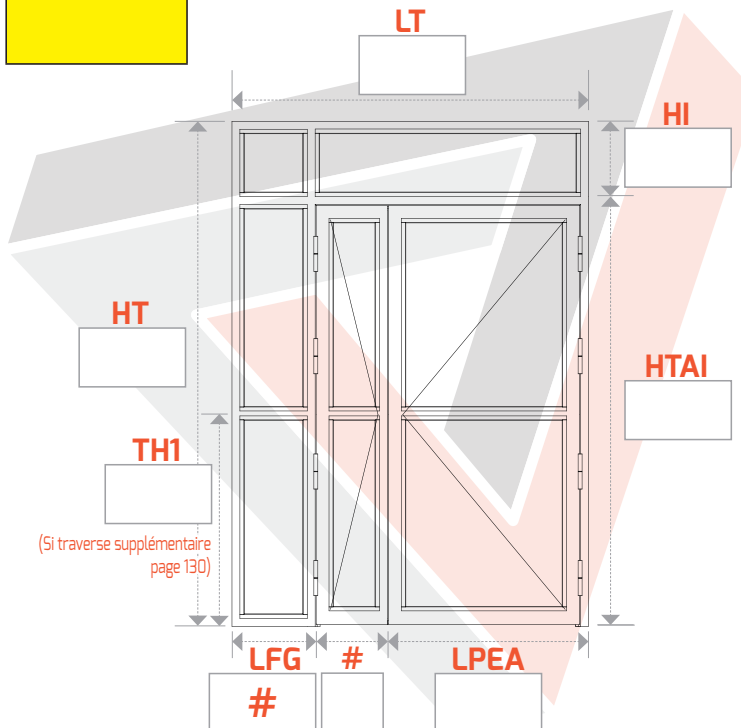

**N° 284**  
Droite tirant

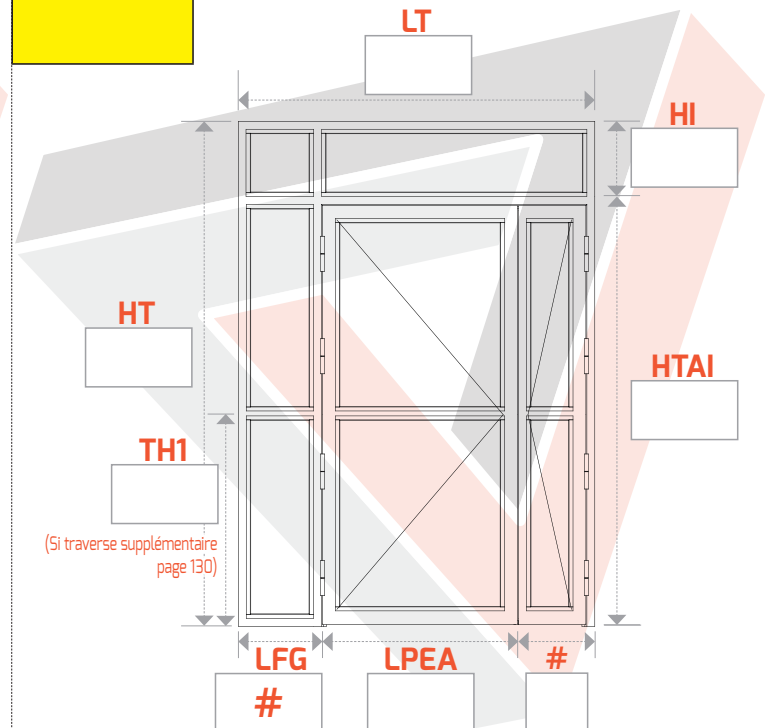

# PORTE 2 VANTAUX EN TIRANT AVEC FIXE LATÉRAL GAUCHE + IMPOSTE

Prix pour **L**argeur **T**otale jusqu'à 2000 mm, **L**argeur **P**assage **E**ntre **A**iles 900 mm

Prix pour **H**auteur **T**otale jusqu'à 2800 mm - Autre(s) format(s), plus-value, nous consulter

► **L**ARGEUR : **LT** = Largeur **T**otale

**LPEA** = Largeur **P**assage **E**ntre **A**iles

**#** = Différence sur le semi-fixe

**LFG** = # La différence

► **H**AUTEUR : **HT** = Hauteur **T**otale

**HTAI** = Hauteur **T**otale **A**vant **I**mposte

**HI** = Hauteur **I**mposte

**TH1** = **T**raverse **H**auteur **1**

## ► AVEC 1 TRAVERSE SUR CHAQUE OUVRANT

**N° 285**  
Gauche tirant

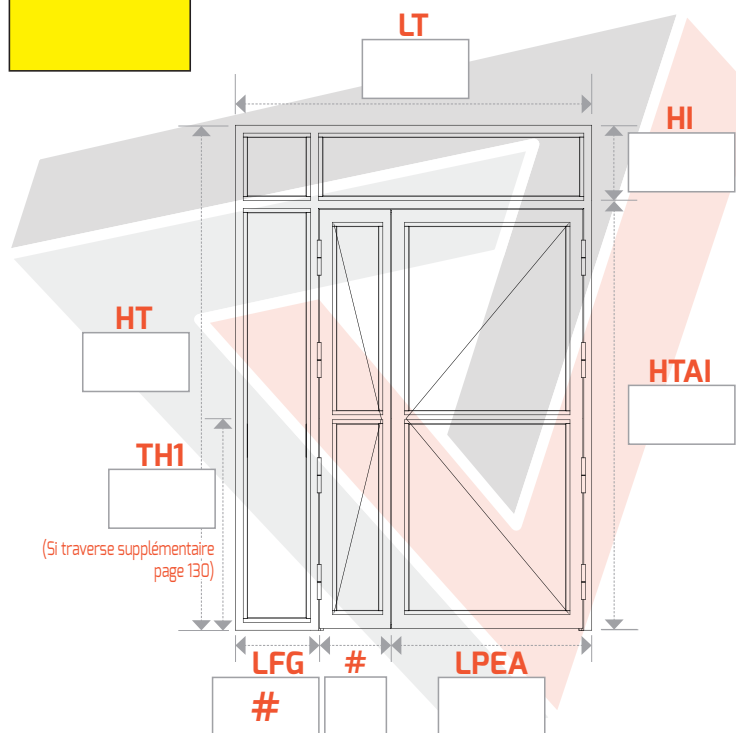

**N° 286**  
Droite tirant

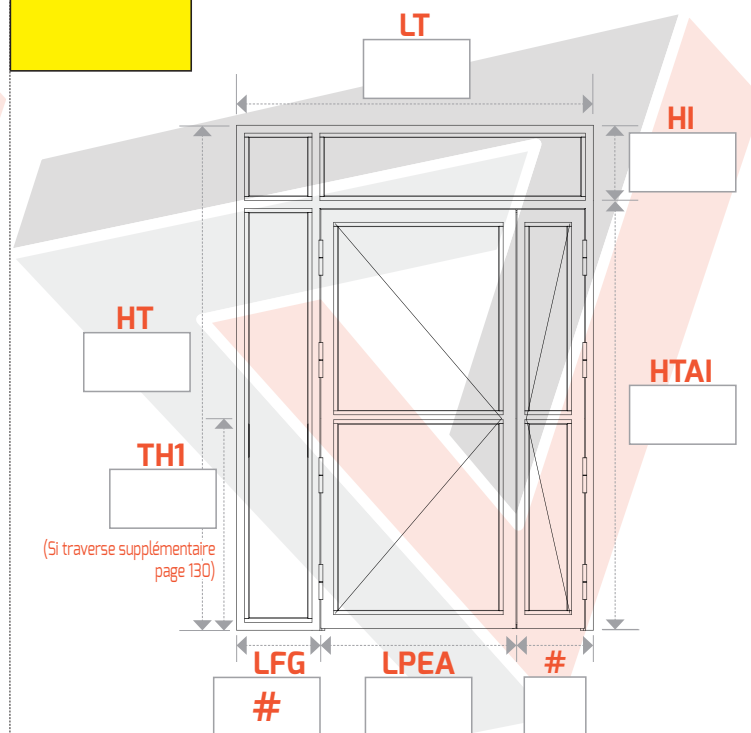

## ► AVEC 1 TRAVERSE SUR LE FIXE LATÉRAL GAUCHE

**N° 287**  
Gauche tirant

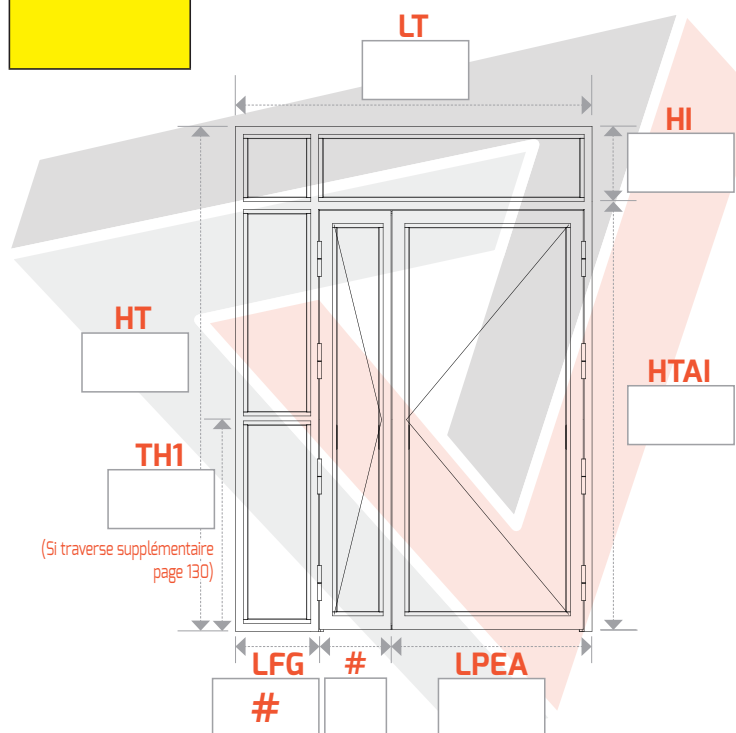

**N° 288**  
Droite tirant

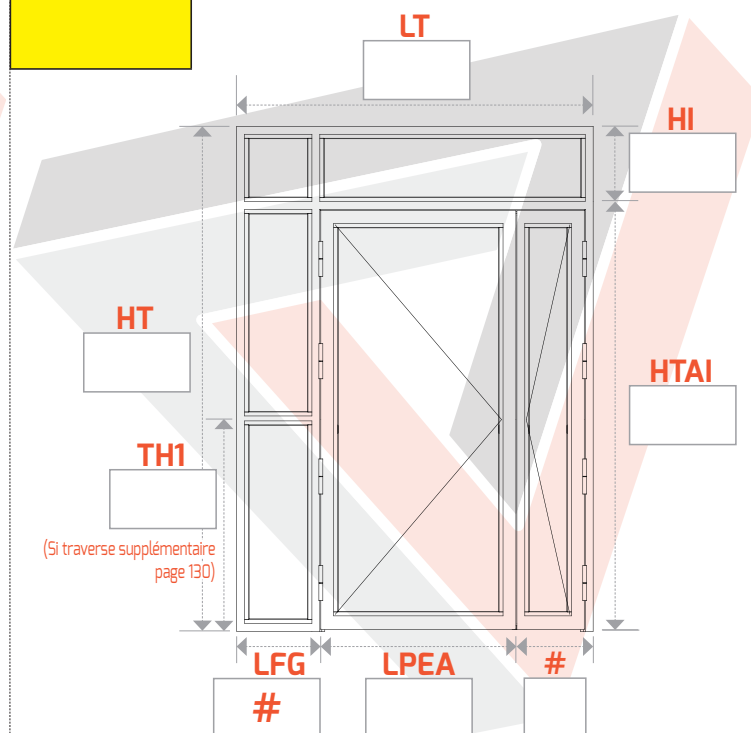

► **Formulaire de commande pages 126 à 129**

# PORTE 2 VANTAUX EN TIRANT AVEC FIXES LATÉRAUX + IMPOSTE

Prix pour **Largeur Totale** jusqu'à 2400 mm, **Largeur Passage Entre Ailes** 900 mm

Prix pour **Hauteur Totale** jusqu'à 2800 mm - Autre(s) format(s), plus-value, nous consulter

► **LARGEUR** : LT = Largeur Totale LPEA = Largeur Passage Entre Ailes # = Différence sur le semi-fixe LFG = Largeur Fixe Gauche LFD = Largeur Fixe Droit

► **HAUTEUR** : HT = Hauteur Totale HTAI = Hauteur Totale Avant Imposte HI = Hauteur Imposte

TH1 = Traverse Hauteur 1

## ► SANS TRAVERSE

**N° 289**  
Gauche tirant

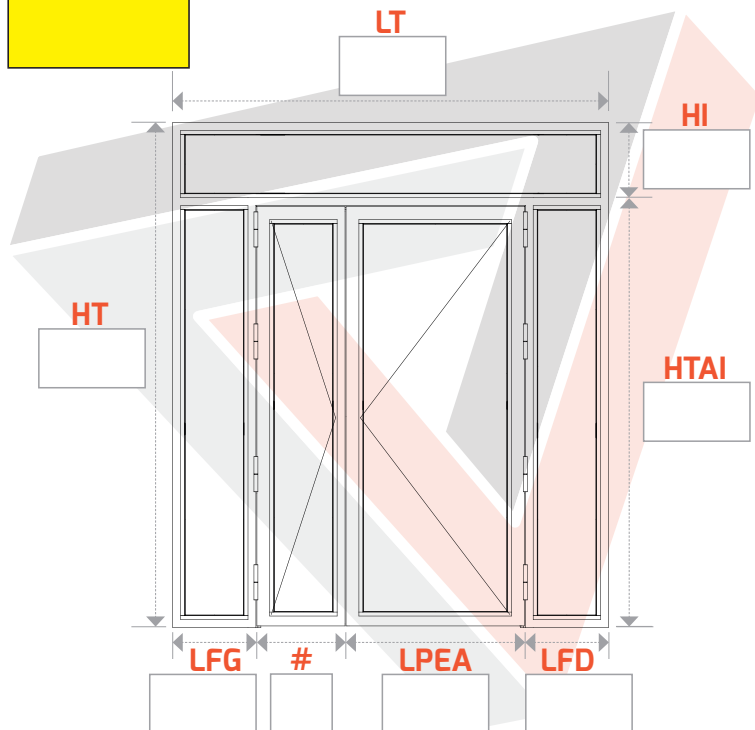

**N° 290**  
Droite tirant

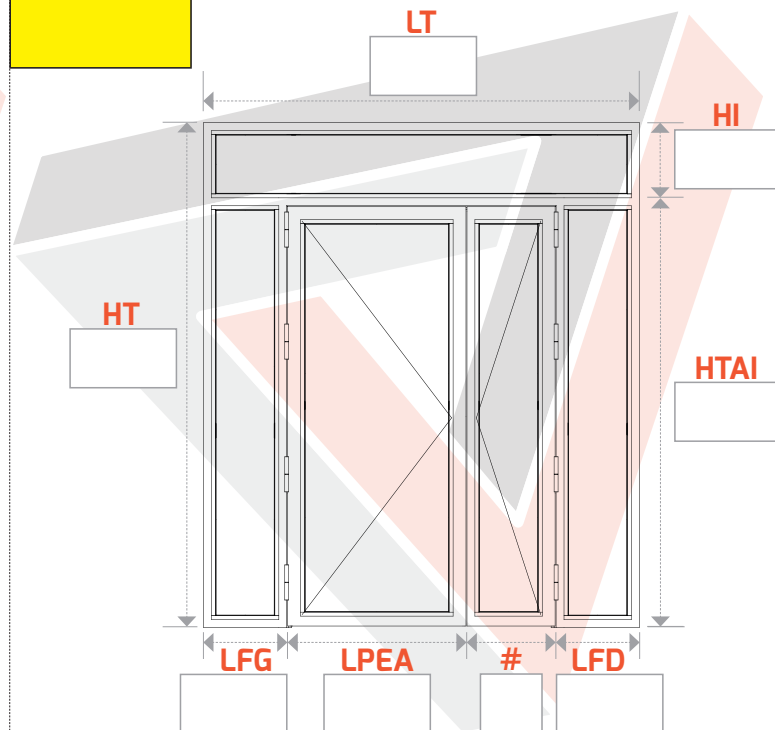

## ► AVEC 4 TRAVERSESES : OUVRANTS ET FIXES LATÉRAUX

**N° 291**  
Gauche tirant

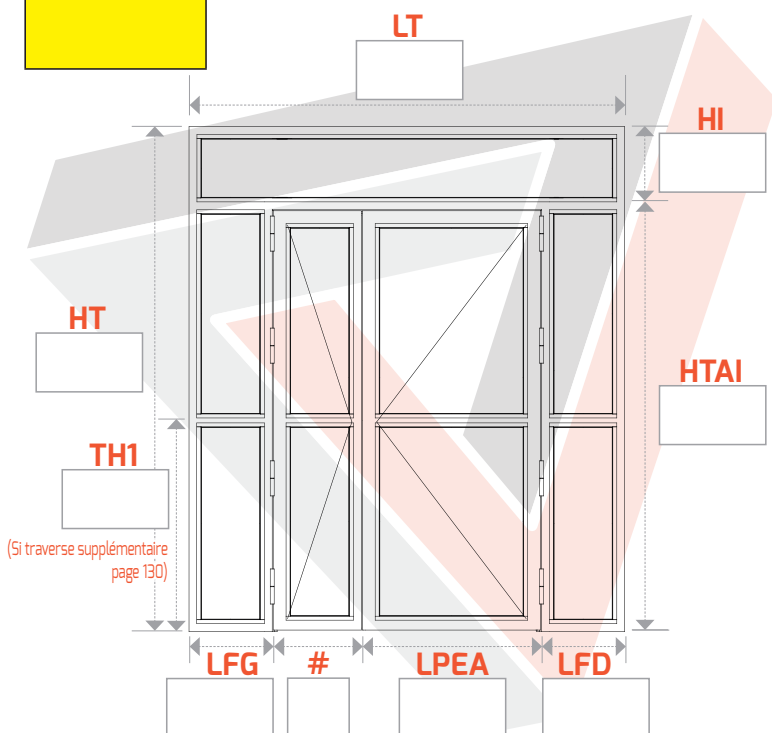

**N° 292**  
Droite tirant

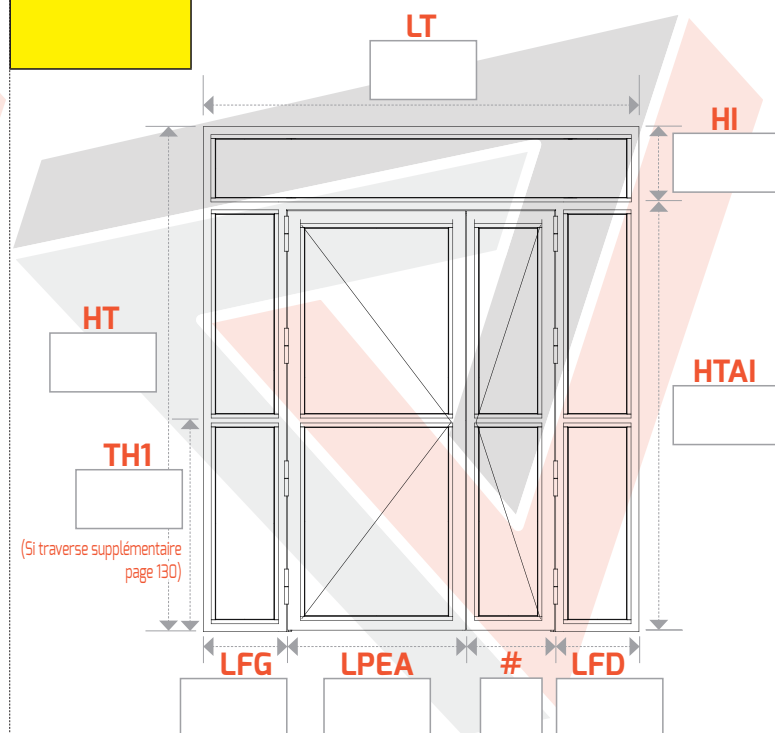

# PORTE 2 VANTAUX EN TIRANT AVEC FIXES LATÉRAUX + IMPOSTE

Prix pour **L**argeur **T**otale jusqu'à 2400 mm, **L**argeur **P**assage **E**ntre **A**iles 900 mm

Prix pour **H**auteur **T**otale jusqu'à 2800 mm - **A**utre(s) format(s), plus-value, nous consulter

► **LARGEUR** : **LT** = Largeur Totale **LPEA** = Largeur Passage Entre Ailes **#** = Différence sur le semi-fixe **LFG** = Largeur Fixe Gauche **LFD** = Largeur Fixe Droit

► **HAUTEUR** : **HT** = Hauteur Totale **HTAI** = Hauteur Totale Avant Imposte **HI** = Hauteur Imposte

**TH1** = Traverse Hauteur 1

## ► AVEC 1 TRAVERSE SUR CHAQUE OUVRANT

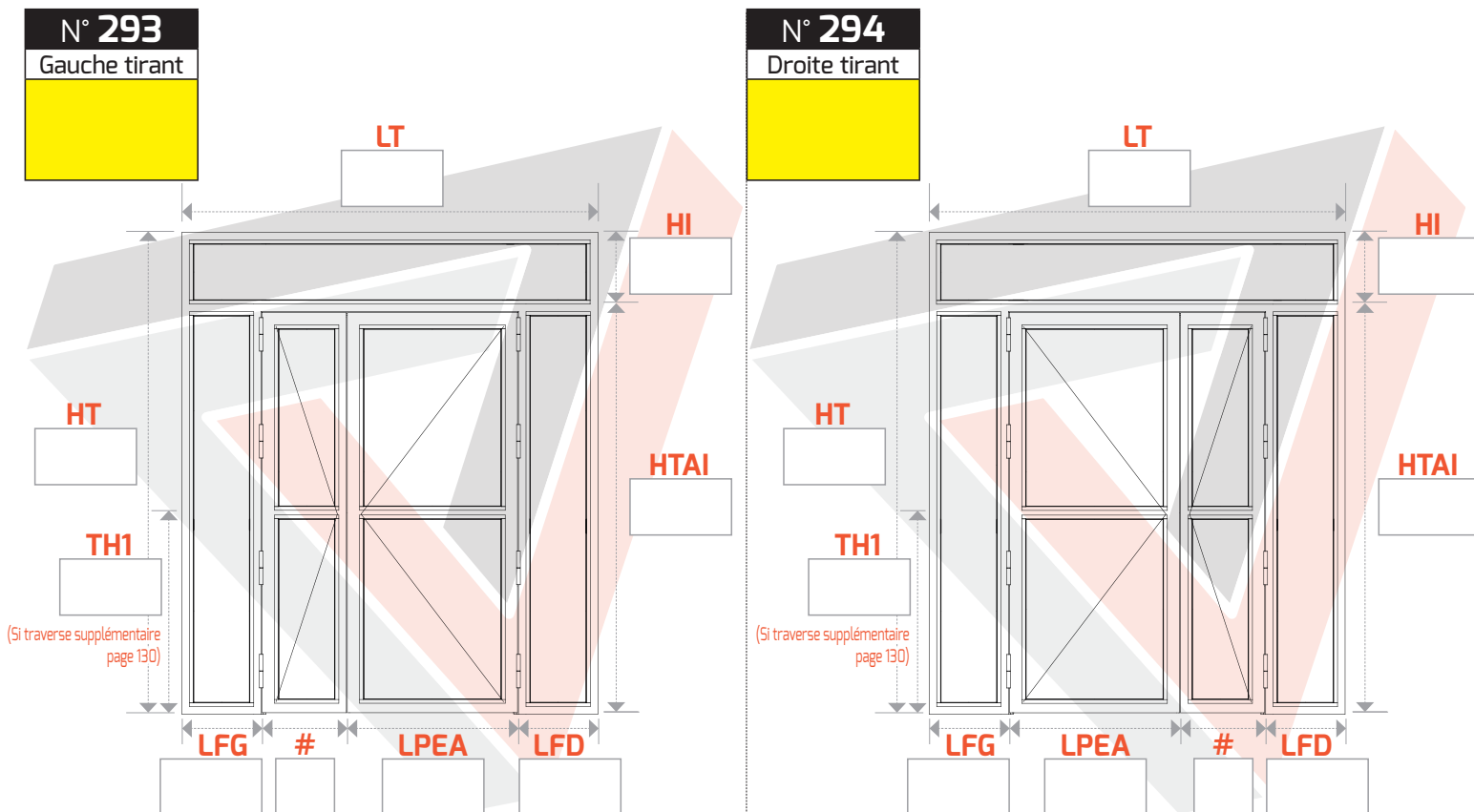

## ► AVEC 1 TRAVERSE SUR CHAQUE FIXE LATÉRAL

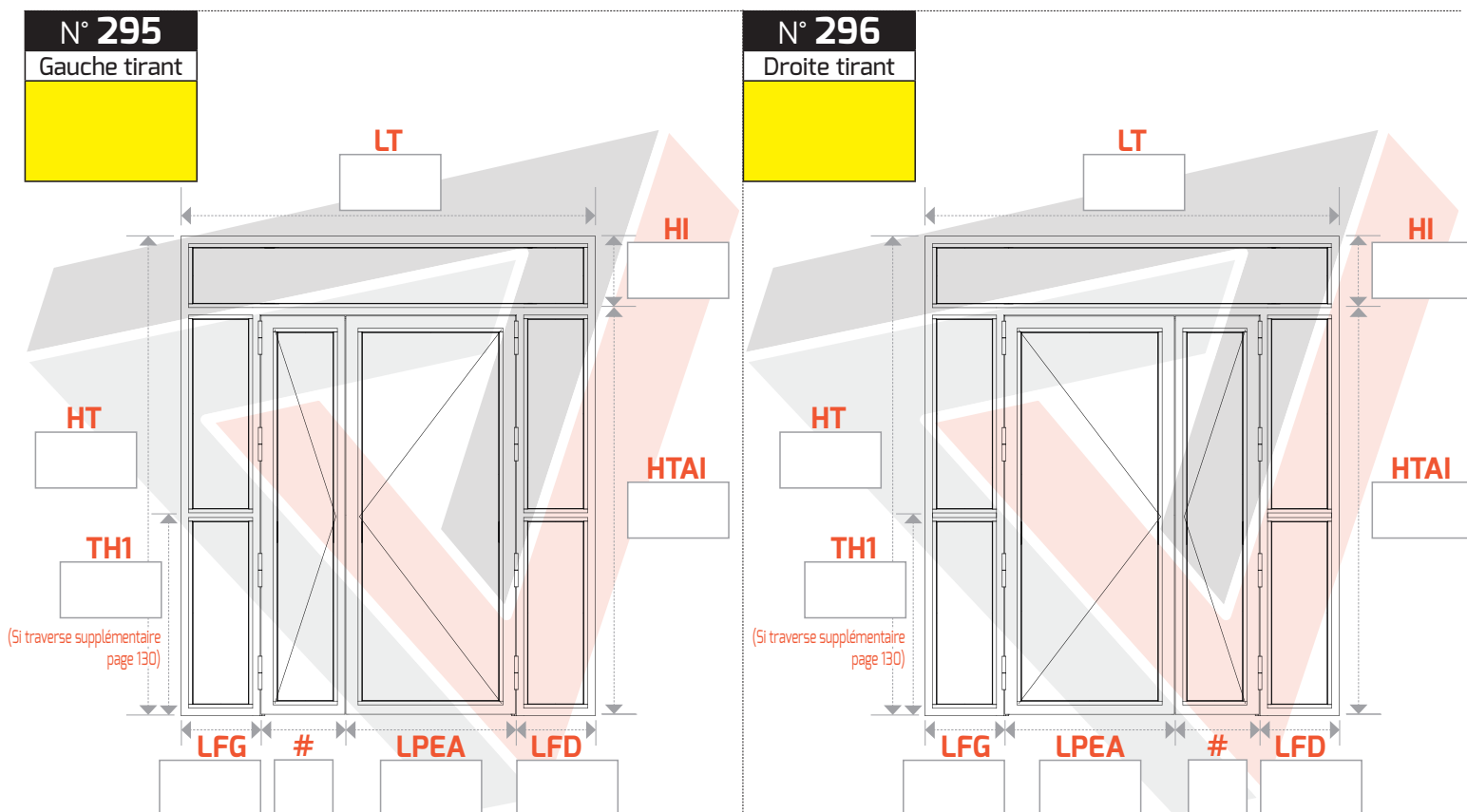

► Formulaire de commande pages 126 à 129

# PORTE 2 VANTAUX EN TIRANT AVEC FIXES LATÉRAUX + IMPOSTE

Prix pour **L**argeur **T**otale jusqu'à 2400 mm, **L**argeur **P**assage **E**ntre **A**iles 900 mm

Prix pour **H**auteur **T**otale jusqu'à 2800 mm - Autre(s) format(s), plus-value, nous consulter

► **LARGEUR** : **LT** = Largeur Totale **LPEA** = Largeur Passage Entre Ailes **#** = Différence sur le semi-fixe **LFG** = Largeur Fixe Gauche **LFD** = Largeur Fixe Droit

► **HAUTEUR** : **HT** = Hauteur Totale **HTAI** = Hauteur Totale Avant Imposte **HI** = Hauteur Imposte

**TH1** = Traverse Hauteur 1

## ► SANS TRAVERSE

**N° 297**  
Gauche tirant

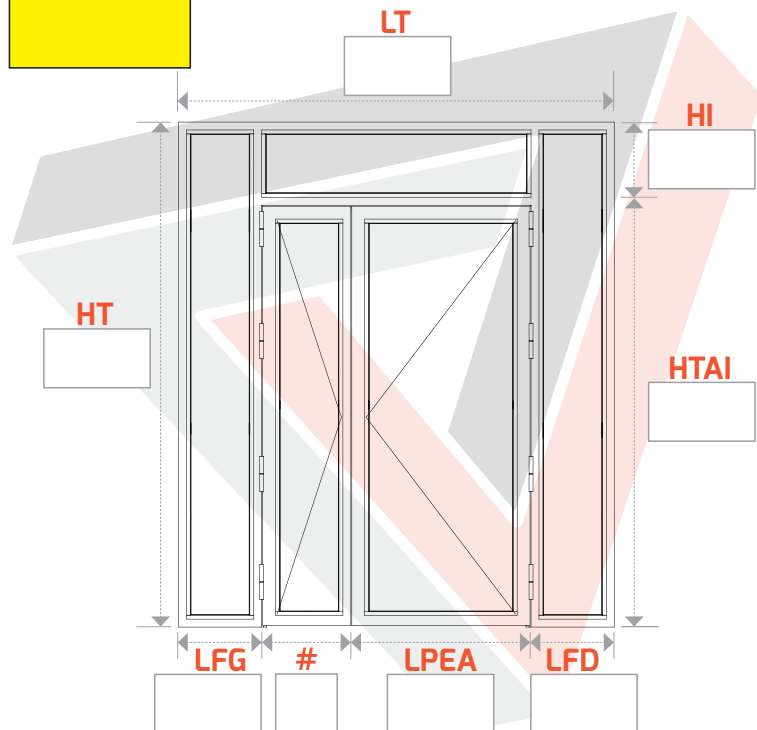

**N° 298**  
Droite tirant

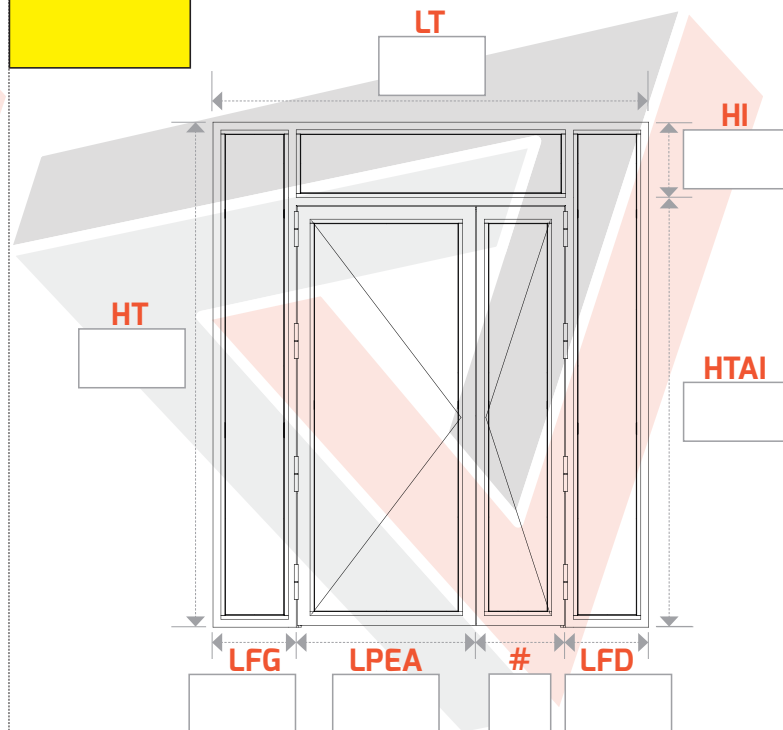

## ► AVEC 4 TRAVERSESES : OUVRANTS ET FIXES LATÉRAUX

**N° 299**  
Gauche tirant

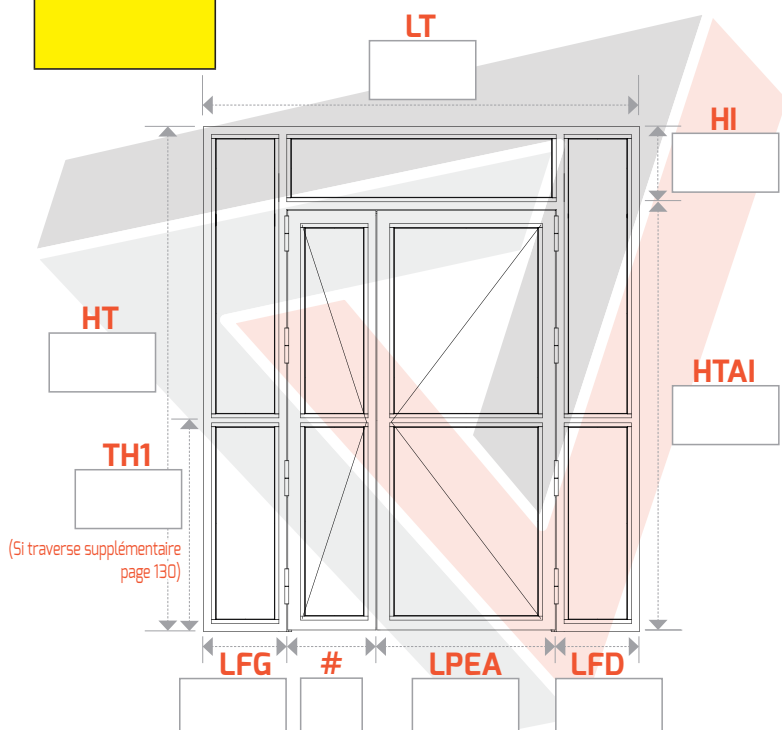

**N° 300**  
Droite tirant

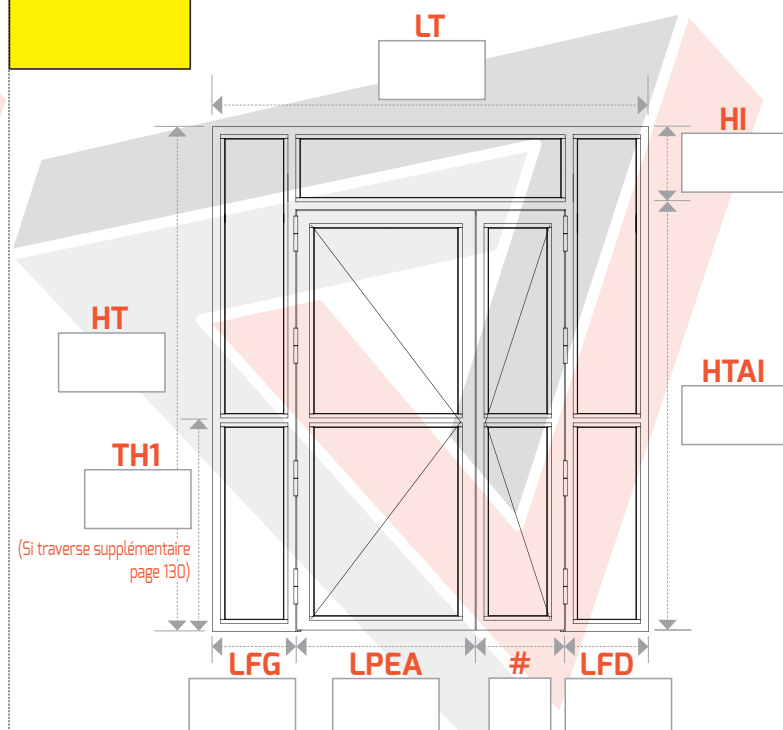

# PORTE 2 VANTAUX EN TIRANT AVEC FIXES LATÉRAUX + IMPOSTE

Prix pour **L**argeur **T**otale jusqu'à 2400 mm, **L**argeur **P**assage **E**ntre **A**iles 900 mm

Prix pour **H**auteur **T**otale jusqu'à 2800 mm - **A**utre(s) format(s), plus-value, nous consulter

► **LARGEUR** : **LT** = Largeur Totale **LPEA** = Largeur Passage Entre Ailes **#** = Différence sur le semi-fixe **LFG** = Largeur Fixe Gauche **LFD** = Largeur Fixe Droit

► **HAUTEUR** : **HT** = Hauteur Totale **HTAI** = Hauteur Totale Avant Imposte **HI** = Hauteur Imposte

**TH1** = Traverse Hauteur 1

## ► AVEC 1 TRAVERSE SUR CHAQUE OUVRANT

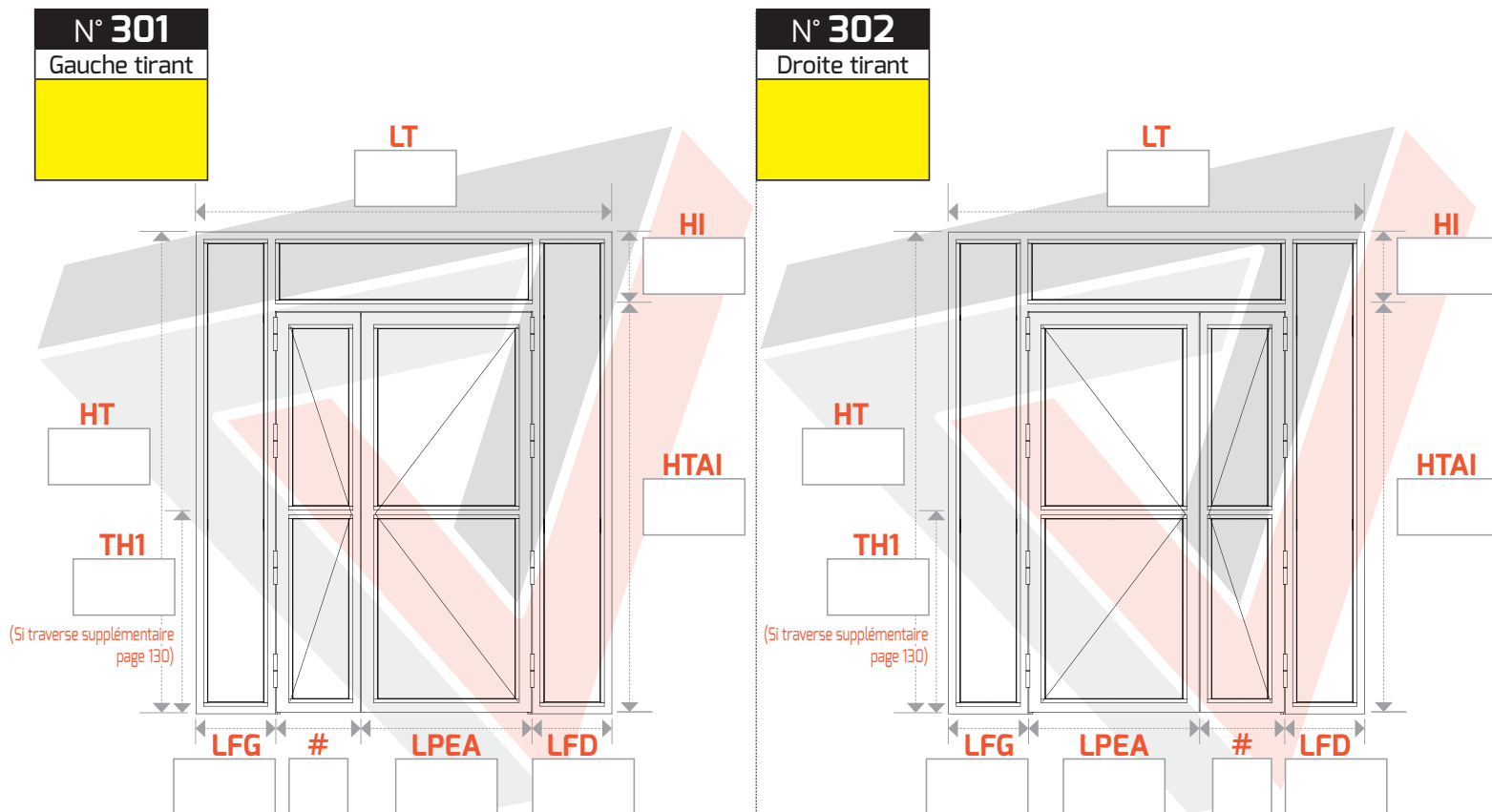

## ► AVEC 1 TRAVERSE SUR CHAQUE FIXE LATÉRAL

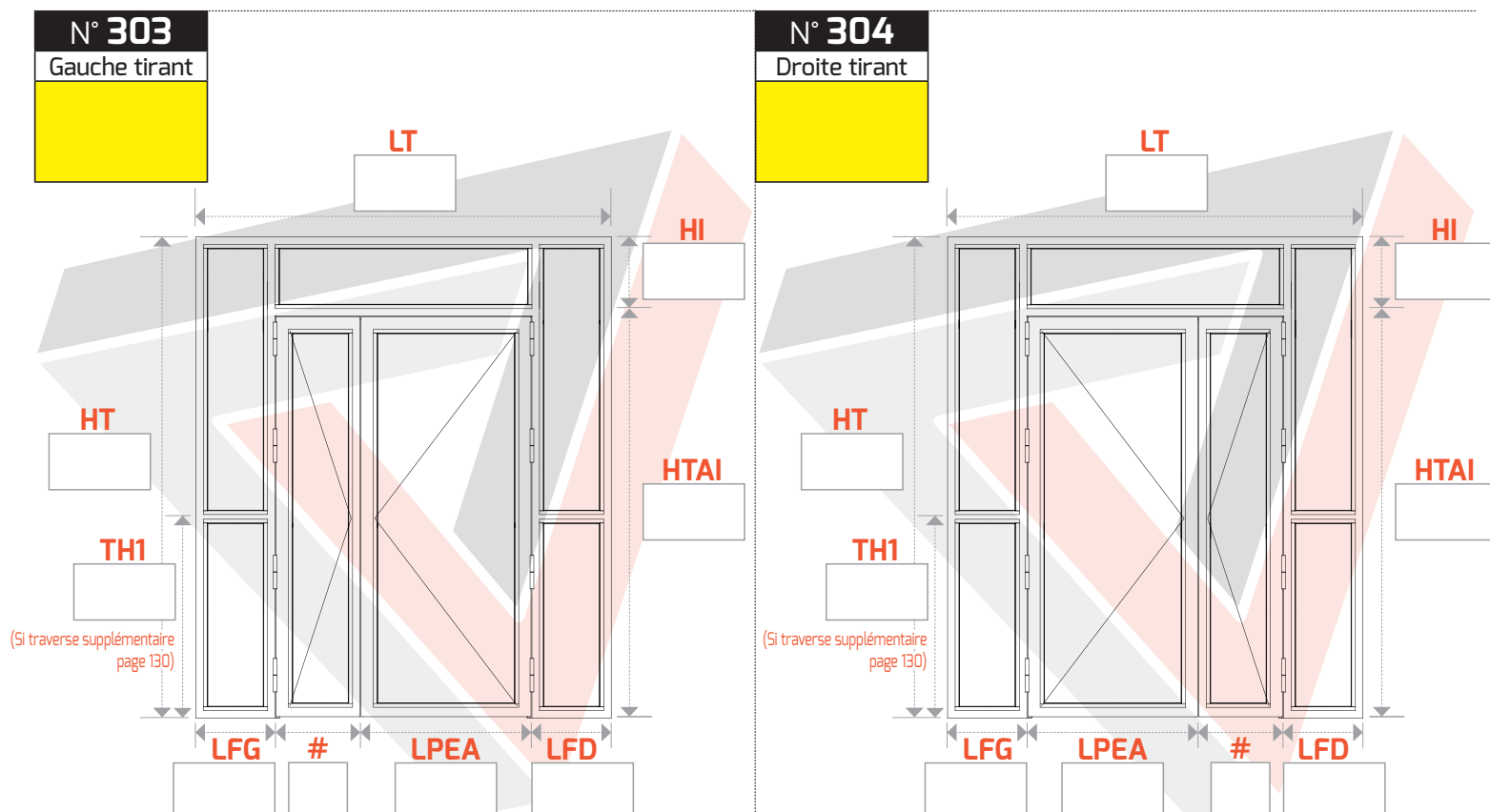

► Formulaire de commande pages 126 à 129

# PORTE 2 VANTAUX EN TIRANT AVEC FIXES LATÉRAUX + IMPOSTE

Prix pour **Largeur Totale** jusqu'à 2400 mm, **Largeur Passage Entre Ailes** 900 mm

Prix pour **Hauteur Totale** jusqu'à 2800 mm - Autre(s) format(s), plus-value, nous consulter

► **LARGEUR** : LT = Largeur Totale LPEA = Largeur Passage Entre Ailes # = Différence sur le semi-fixe LFG = Largeur Fixe Gauche LFD = Largeur Fixe Droit

► **HAUTEUR** : HT = Hauteur Totale HTAI = Hauteur Totale Avant Imposte HI = Hauteur Imposte

TH1 = Traverse Hauteur 1

## ► SANS TRAVERSE

**N° 305**  
Gauche tirant

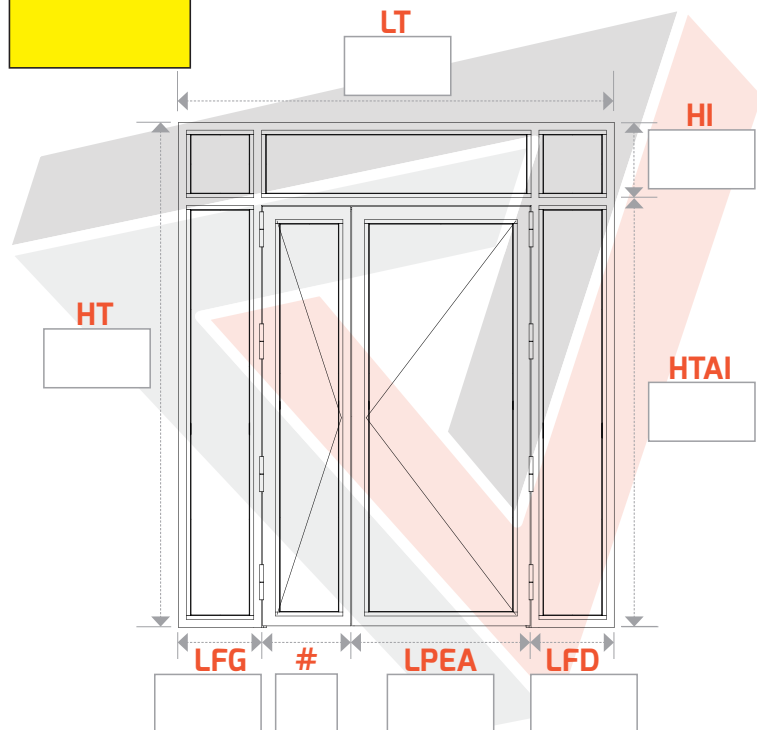

**N° 306**  
Droite tirant

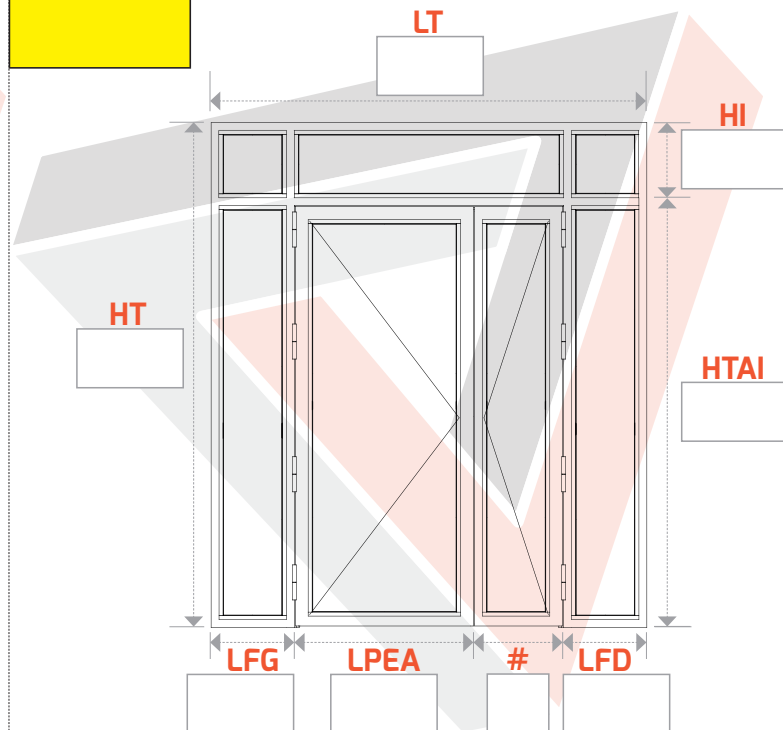

## ► AVEC 4 TRAVERSESES : OUVRANTS ET FIXES LATÉRAUX

**N° 307**  
Gauche tirant

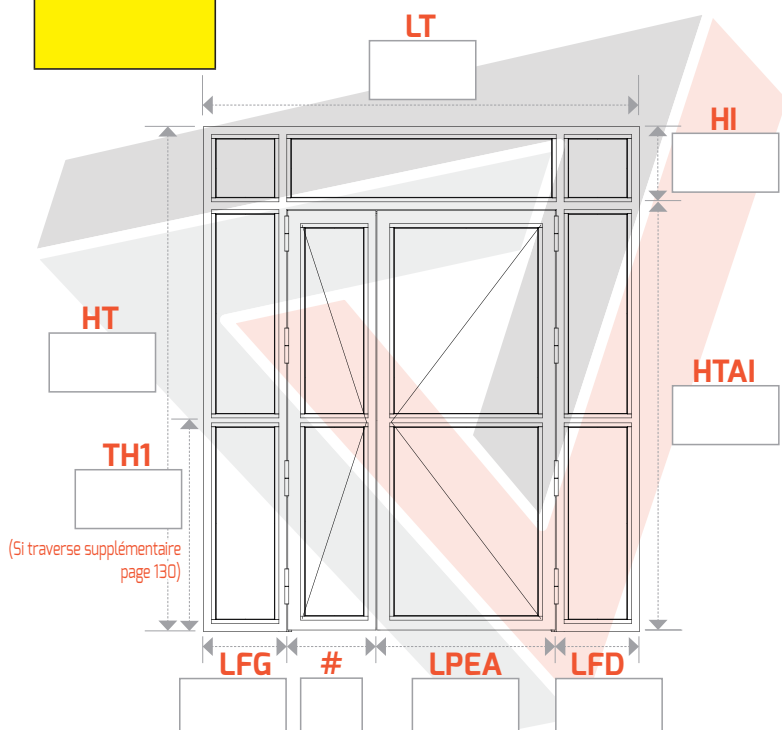

**N° 308**  
Droite tirant

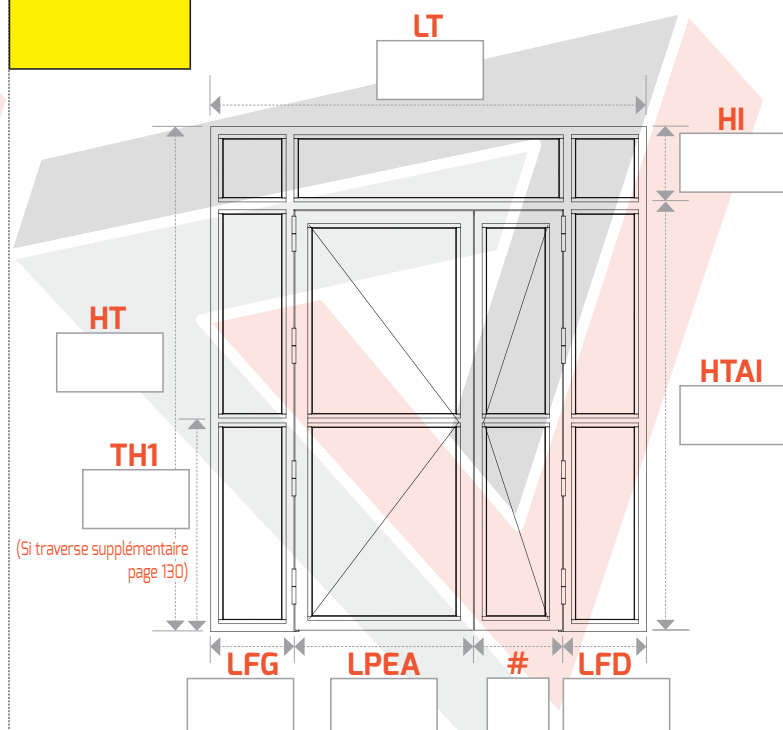

# PORTE 2 VANTAUX EN TIRANT AVEC FIXES LATÉRAUX + IMPOSTE

Prix pour **L**argeur **T**otale jusqu'à 2400 mm, **L**argeur **P**assage **E**ntre **A**iles 900 mm

Prix pour **H**auteur **T**otale jusqu'à 2800 mm - **A**utre(s) format(s), plus-value, nous consulter

► **LARGEUR** : **LT** = Largeur Totale **LPEA** = Largeur Passage Entre Ailes **#** = Différence sur le semi-fixe **LFG** = Largeur Fixe Gauche **LFD** = Largeur Fixe Droit

► **HAUTEUR** : **HT** = Hauteur Totale **HTAI** = Hauteur Totale Avant Imposte **HI** = Hauteur Imposte

**TH1** = Traverse Hauteur 1

## ► AVEC 1 TRAVERSE SUR CHAQUE OUVRANT

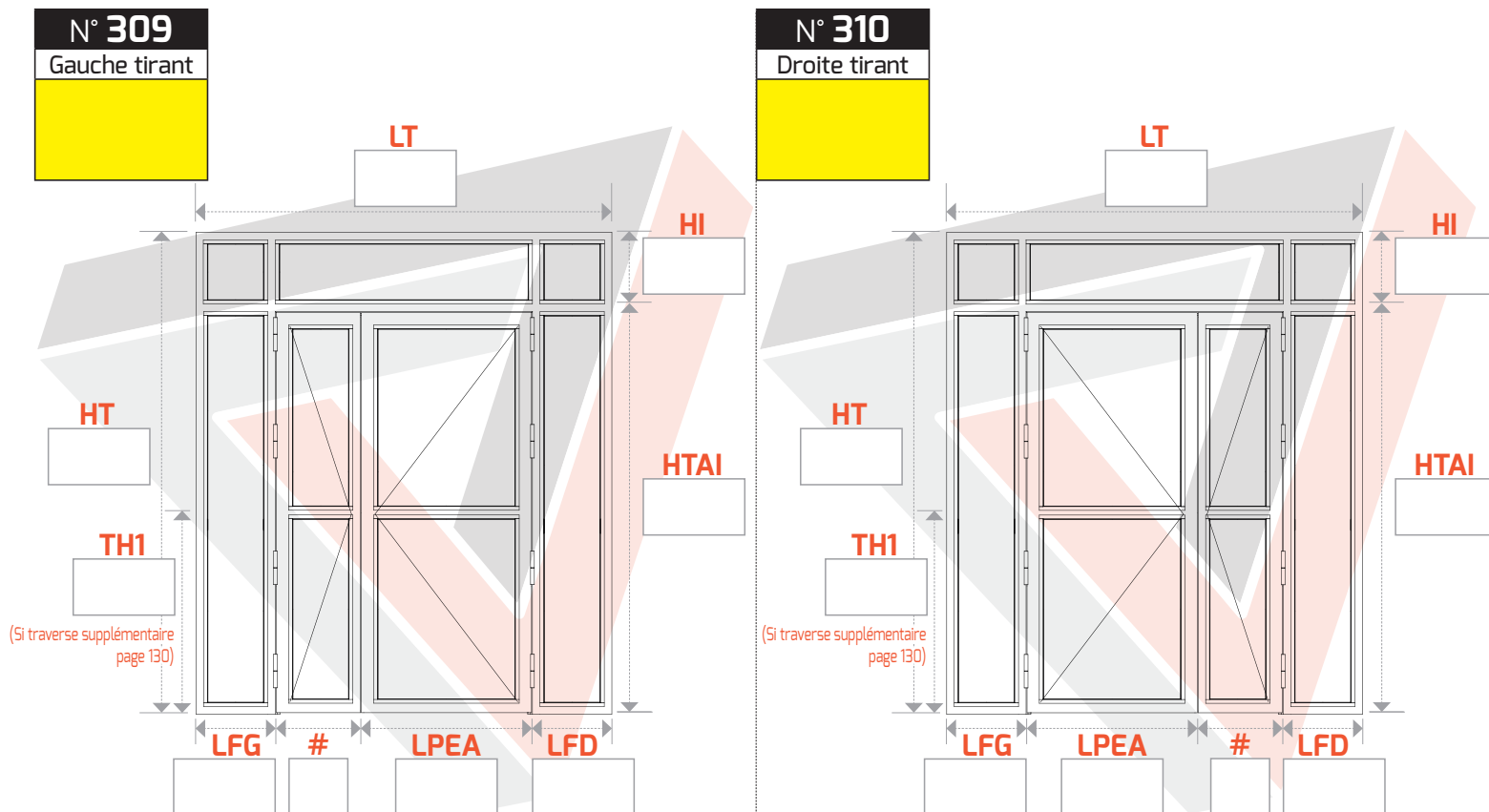

## ► AVEC 1 TRAVERSE SUR CHAQUE FIXE LATÉRAL

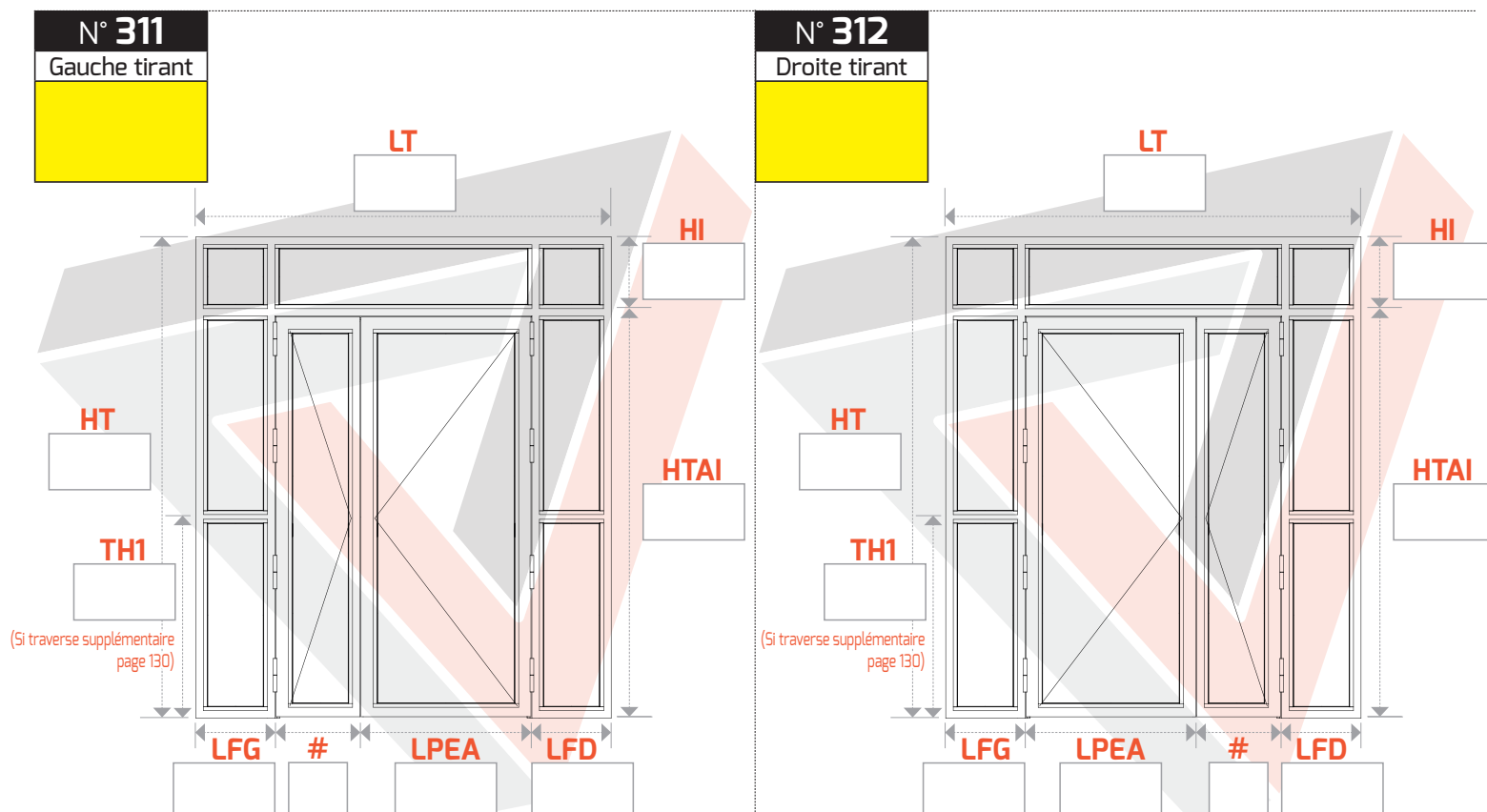

► **Formulaire de commande pages 126 à 129**

## 1<sup>ère</sup> étape CHOIX DE LA MENUISERIE

2 VANTAUX - PORTE EN TIRANT VERS L'INTÉRIEUR

### CHOIX DU CROQUIS

NUMÉRO : .....

De série, 8 paumelles de 140 mm sur butée à billes

Préciser si la menuiserie sera posée  
à L'INTÉRIEUR ☐ ou à L'EXTÉRIEUR ☐

### INDIQUER VOS DIMENSIONS

Largeur Totale = (LT) ..... mm

Largeur Passage Entre Ailes = (LPEA) ..... mm

Différence sur le semi-fixe = (#) ..... mm

Largeur Fixe Gauche = (LFG) ..... mm

Largeur Fixe Droit = (LFD) ..... mm

Hauteur Totale = (HT) ..... mm

Hauteur Totale Avant Imposte = (HTAI) ..... mm

Hauteur Imposte = (HI) ..... mm

Traverse Hauteur = (TH1) ..... mm

### CHOIX DE POSE

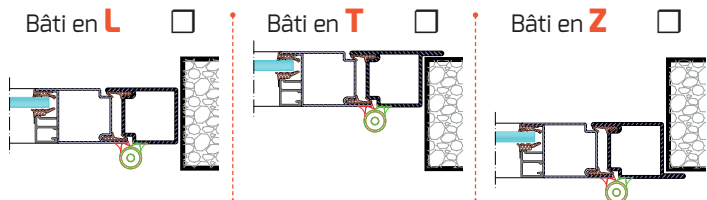

### CHOIX DE SEUIL

Plat au sol 50 x 5 mm    Joint balai fer plat    Étanchéité totale

Inclus

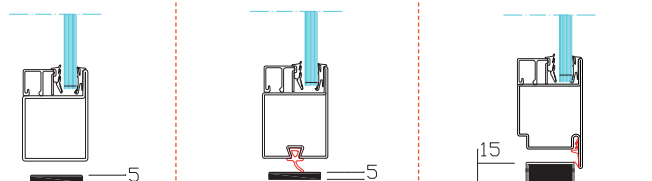

### TUBE ROND ANTI PINCE DOIGTS

Remplace  
les paumelles

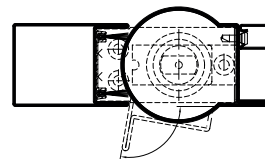

### PANNEAU ISOLANT (2 tôles + bois) RAL COMPRIS

Jusqu'à 0.5 m <sup>2</sup> l'unité	QTÉ :	FORFAIT
Plus de 0.5 M <sup>2</sup> jusqu'à 1 m <sup>2</sup> l'unité	QTÉ :	FORFAIT
Plus de 1 m <sup>2</sup> l'unité	QTÉ :	AU M <sup>2</sup>

### TRAVERSE(S) SUPPLÉMENTAIRE(S)

Minimum de facturation 1 mètre linéaire par traverse  
au delà de 1 ml : de 0.5 ml en 0.5 ml par traverse  
Formulaire de commande pages 130 à 131

### VITRAGE(S) FINITION CLAIR

Sans fourniture du vitrage, nous vous communiquerons  
les dimensions dès validation de la commande

Avec fourniture et livraison du vitrage

<input type="checkbox"/> 33.2 Stadip bi-feuilleté	QTÉ :
<input type="checkbox"/> 44.2 Stadip bi-feuilleté	QTÉ :
<input type="checkbox"/> 55.2 Stadip bi-feuilleté	QTÉ :
<input type="checkbox"/> 44.2-10-4 Double vitrage	QTÉ :
<input type="checkbox"/> 44.2-6-33.2 Double vitrage	QTÉ :
<input type="checkbox"/> 44.2-6-44.2 Double vitrage	QTÉ :
<input type="checkbox"/> SP 10 Retardataire d'effraction	QTÉ :

Prix et autre(s) finition(s) page 135

### PERÇAGE FRAISAGE

CROQUIS	209 à 212	
CROQUIS	213 à 216	
CROQUIS	217 à 240	
CROQUIS	241 à 288	
CROQUIS	289 à 312	

### PATTES DE SCELLEMENT

CROQUIS	209 à 212	(8 à 9 pattes)	
CROQUIS	213 à 216	(10 à 11 pattes)	
CROQUIS	217 à 240	(9 à 10 pattes)	
CROQUIS	241 à 288	(11 à 12 pattes)	
CROQUIS	289 à 312	(12 à 13 pattes)	

# 2<sup>ème</sup> étape



# CHOIX DE LA FERMETURE

2 VANTAUX - PORTE EN TIRANT VERS L'INTÉRIEUR

## SERRURE ENCASTRÉE PROFIL EUROPÉEN

## BANDEAU VENTOUSES ACIER SOUDÉ



### 1 POINT AVEC CYLINDRE "ECO"

PÊNE 1/2 TOUR	PÊNE ROULEAU	PÊNE DORMANT
		

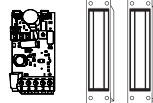
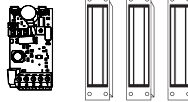
### VENTOUSES 300 KGS

2 VENTOUSES avec 1 carte électronique		
3 VENTOUSES avec 1 carte électronique		



### 3 POINTS LATÉRAUX AVEC CYLINDRE "ECO"

PÊNE 1/2 TOUR	PÊNE ROULEAU	PÊNE DORMANT
		

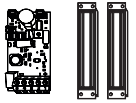
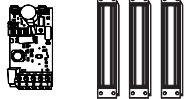

### VENTOUSES 500 KGS

2 VENTOUSES avec 1 carte électronique		
3 VENTOUSES avec 1 carte électronique		

### VENTOUSES 300 KGS + SERRURE MÉCANIQUE

2 VENTOUSES + SERRURE 1 POINT PÊNE DORMANT		
2 VENTOUSES + SERRURE 3 POINTS LATÉRAUX, PÊNES DORMANT		

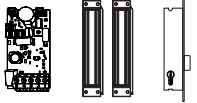
### VENTOUSES 500 KGS + SERRURE MÉCANIQUE

2 VENTOUSES + SERRURE 1 POINT PÊNE DORMANT		
2 VENTOUSES + SERRURE 3 POINTS LATÉRAUX, PÊNES DORMANT		

INFO

**Chez VALENTE SECURYSTAR**  
**Montage, Câblage et Paramétrage**  
**de l'électronique en usine**  
**COMPRIS DANS LE PRIX**

INFO

**BANDEAU VENTOUSES CHABBATIQUE**

pages 132 à 134



### CONTRÔLE D'ACCÈS RÉSIDENTIEL

LE KIT COMPREND :

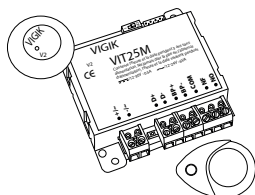

- 1 COFFRET 9 MODULES
- 1 DISJONCTEUR MAGNÉTO-THERMIQUE
- 1 ALIMENTATION 5A 12V / 24V DC
- 1 TÊTE DE LECTURE
- 1 CENTRALE POUR LA GESTION D'UNE SEULE PORTE
- 1 BADGE MAÎTRE (Possibilité de paramétrer 1000 badges)

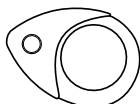

BADGE SUPPLÉMENTAIRE  
PARAMÉTRÉ (l'unité)



### POUR SEMI-FIXE

VERROUS À COULISSE ENCASTRÉS HAUT ET BAS	SERRURE 2 POINTS HAUT ET BAS PROFIL EUROPÉEN	CRÉMONE 2 POINTS HAUT ET BAS À LEVIER CROISÉ DS
		

# 3<sup>ème</sup> étape

# CHOIX DES POIGNÉES

2 VANTAUX - PORTE EN TIRANT VERS L'INTÉRIEUR

## POIGNÉES

### ENSEMBLE SUR PLAQUE ÉTROITE, PROFIL EUROPÉEN

TIRAGE/BÉQUILLE	BÉQUILLE/BÉQUILLE	TIRAGE/TIRAGE
<input type="checkbox"/> Gris RAL 9006	<input type="checkbox"/> Gris RAL 9006	<input type="checkbox"/> Gris RAL 9006
<input type="checkbox"/> Noir RAL 9005	<input type="checkbox"/> Noir RAL 9005	<input type="checkbox"/> Noir RAL 9005
<input type="checkbox"/> Blanc RAL 9016	<input type="checkbox"/> Blanc RAL 9016	<input type="checkbox"/> Blanc RAL 9016

### 1/2 ENSEMBLE SUR PLAQUE ÉTROITE, PROFIL EUROPÉEN

1/2 ENSEMBLE BÉQUILLE	1/2 ENSEMBLE TIRAGE
INTÉRIEUR <input type="checkbox"/>	INTÉRIEUR <input type="checkbox"/>
EXTÉRIEUR <input type="checkbox"/>	EXTÉRIEUR <input type="checkbox"/>
<input type="checkbox"/> Gris RAL 9006	<input type="checkbox"/> Gris RAL 9006
<input type="checkbox"/> Noir RAL 9005	<input type="checkbox"/> Noir RAL 9005
<input type="checkbox"/> Blanc RAL 9016	<input type="checkbox"/> Blanc RAL 9016

### POIGNÉE MULTI USAGES

DEMI LUNE ACIER 30/10 <sup>ème</sup> SOUDÉE	RECTANGULAIRE ACIER 30/10 <sup>ème</sup> SOUDÉE AVEC ANGLES MOUCHÉS
INTÉRIEUR <input type="checkbox"/>	INTÉRIEUR <input type="checkbox"/>
EXTÉRIEUR <input type="checkbox"/>	EXTÉRIEUR <input type="checkbox"/>

### POIGNÉE INTÉGRÉE SUR BANDEAU VENTOUSES

POIGNÉE TOUTE HAUTEUR SOUDÉE SUR BANDEAU VENTOUSES
<input type="checkbox"/> 325 €

## BÂTON DE MARÉCHAL

### À FIXER SUR PLATINES DE FIXATION ACIER SOUDÉ

	<input type="checkbox"/> ACIER	QTÉ	<input type="checkbox"/> INOX BROSSÉ	QTÉ
500 mm*				
1000 mm*				
2000 mm				
SUR MESURE				
SUR MESURE, PRÉCISER LA HAUTEUR ..... mm				
LA POSITION DE L'AXE EN PARTANT DU SOL ..... mm				

**\*Sans indication de votre part l'axe sera toujours à 1000 mm**

### CHOIX DE LA POSITION

DROIT ROND	DROIT CARRÉ	DROIT CARRÉ BISEAUTÉ
INTÉRIEUR <input type="checkbox"/> EXTÉRIEUR <input type="checkbox"/>	INTÉRIEUR <input type="checkbox"/> EXTÉRIEUR <input type="checkbox"/>	INTÉRIEUR <input type="checkbox"/> EXTÉRIEUR <input type="checkbox"/>
DÉPORTÉ ROND	DÉPORTÉ CARRÉ	DÉPORTÉ CARRÉ BISEAUTÉ
INTÉRIEUR <input type="checkbox"/> EXTÉRIEUR <input type="checkbox"/>	INTÉRIEUR <input type="checkbox"/> EXTÉRIEUR <input type="checkbox"/>	INTÉRIEUR <input type="checkbox"/> EXTÉRIEUR <input type="checkbox"/>

**\*Sans indication de votre part l'axe sera toujours à 1000 mm**

### ANTI VANDAL SOUDÉ

500 mm*	QTÉ :	l'unité
1000 mm*	QTÉ :	l'unité
2000 mm*	QTÉ :	l'unité
SUR MESURE	QTÉ :	l'unité
SUR MESURE, PRÉCISER LA HAUTEUR ..... mm		
LA POSITION DE L'AXE EN PARTANT DU SOL ..... mm		

**\*Sans indication de votre part l'axe sera toujours à 1000 mm**

### CHOIX DE LA POSITION

DROIT ANTI VANDAL	DÉPORTÉ ANTI VANDAL
INTÉRIEUR <input type="checkbox"/> EXTÉRIEUR <input type="checkbox"/>	INTÉRIEUR <input type="checkbox"/> EXTÉRIEUR <input type="checkbox"/>

**\*Sans indication de votre part l'axe sera toujours à 1000 mm**

INFO

## NUANCIER RAL 110 COLORIS



pages 188 à 189

INFO : Les 110 RAL en stock sont en finition BRILLANT.

Seuls les RAL 7016 - 9003 - 9005 - 9010 - 9016 sont en stock permanent dans les 4 finitions : MAT, SAT, BRILLANT, FINE TEXTURE.

Autres RAL ou autres finitions voir options page 129

# 4<sup>ème</sup> étape CHOIX DES ACCESSOIRES

2 VANTAUX - PORTE EN TIRANT VERS L'INTÉRIEUR

## FERME-PORTE

### FERME-PORTE APPLIQUE MÉCANIQUE

TS 4500 FORCE 2 à 5 TIRANT/POUSSANT POUR VANTAIL LARGEUR jusqu'à 1000 mm		Qté : .....
<input type="checkbox"/> Gris RAL 9006 <input type="checkbox"/> Noir RAL 9005 <input type="checkbox"/> Blanc RAL 9016		

### FERME-PORTE ENCASTRÉ MÉCANIQUE

BOXER P TIRANT/POUSSANT POUR VANTAIL LARGEUR jusqu'à 950 mm 95 KGS MAXI		Qté : .....
BOXER + de 950 mm jusqu'à 1200 mm, 190 KGS MAXI		Qté : .....

## ACCESSOIRES DIVERS

### GÂCHE ÉLECTRIQUE

	ÉMISSION 1 TEMPS	ÉMISSION 2 TEMPS	RUPTURE
POUR SERRURE 1 OU 3 POINTS ENCASTRÉE			

### SORTIE FIL (JARRETIÈRE)

SORTIE FIL + PASSE CABLE ENCASTRÉ	
--------------------------------------	--

### BOUTON POUSSOIR RÉTROÉCLAIRÉ

RÉSERVATION ET FOURNITURE DU BOUTON POUSSOIR	
---	--

### POTEAU TECHNIQUE

RÉSERVATIONS CONTRÔLE D'ACCÈS + CAPOT INTÉRIEUR DÉMONTABLE <input type="checkbox"/> VERTICAL LARGEUR 350 mm <input type="checkbox"/> HORIZONTAL HAUTEUR 500 mm	<p>Vue de dessus</p> <p>Tube ailette</p>
--	--

INFO

**BANDEAU VENTOUSES CHABBATIQUE**

pages 132 à 134



## CYLINDRES ET CLÉS

### CYLINDRE "ECO" Aucune possibilité de reproduction de clé

CYLINDRE «ECO» 30 X 30 FOURNI AVEC 3 CLÉS	<b>Compris</b>
CYLINDRE «ECO» 35 X 35 FOURNI AVEC 3 CLÉS	
CYLINDRE «ECO» 30 X 30 À BOUTON FOURNI AVEC 3 CLÉS	
1/2 CYLINDRE «ECO» 10 X 30 FOURNI AVEC 3 CLÉS	
1/2 CYLINDRE «ECO» 10 X 30 À BOUTON	

### CYLINDRE DE HAUTE SÉCURITÉ page 184

Fourni avec 3 clés + carte d'identification	<b>EXTRA SAFE</b>
CYLINDRE 2 ENTRÉES 30 x 30 À PANNETON	
CYLINDRE 1 ENTRÉE 30 x 30 À BOUTON À PANNETON	
1/2 CYLINDRE 1 ENTRÉE 10 x 30 À PANNETON	
VARIURE ET PERSONNALISATION	l'unité

### CYLINDRE DE TRÈS HAUTE SÉCURITÉ AVEC 2 MOBILES

Fourni avec 3 clés + carte d'identification	<b>MOBILE CODE 2</b>
CYLINDRE 2 ENTRÉES 30 x 30 À PANNETON	
CYLINDRE 1 ENTRÉE 30 x 30 À BOUTON À PANNETON	
1/2 CYLINDRE 1 ENTRÉE 10 x 30 À PANNETON	
VARIURE ET PERSONNALISATION	l'unité

### BOUTON POUR CYLINDRE EUROPÉEN

EMPREINTE CARRÉ DE 8	<input type="checkbox"/> DORÉ	<input type="checkbox"/> CHROMÉ
----------------------	-------------------------------	---------------------------------

### CLÉ SUPPLÉMENTAIRE

À LA 1 <sup>ÈRE</sup> COMMANDE	QTÉ	EXTRA SAFE	MOBILE CODE 2
--------------------------------	-----	------------	---------------

## FINITION PEINTURE

**Époxy sur menuiserie** RAL : ..... **Compris**

<b>AUTRE FINITION SELON NUANCIER</b>	
<input type="checkbox"/> MAT <input type="checkbox"/> SAT <input type="checkbox"/> FINE TEXTURE	
<b>AUTRE COULEUR ET FINITION HORS NUANCIER</b>	
RAL : ..... <input type="checkbox"/> MAT <input type="checkbox"/> SAT <input type="checkbox"/> FINE TEXTURE	

### Peinture sur ensemble plaque et poignée

Ensemble pour serrure encastrée	RAL : .....
1/2 ensemble pour serrure encastrée	RAL : .....

<b>AUTRE FINITION SELON NUANCIER</b>	
<input type="checkbox"/> MAT <input type="checkbox"/> SAT <input type="checkbox"/> FINE TEXTURE	
<b>AUTRE COULEUR ET FINITION HORS NUANCIER</b>	
RAL : ..... <input type="checkbox"/> MAT <input type="checkbox"/> SAT <input type="checkbox"/> FINE TEXTURE	

### POLYZINC - ANTICORROSION

CROQUIS	209 à 212	
CROQUIS	213 à 216	
CROQUIS	217 à 240	
CROQUIS	241 à 288	
CROQUIS	289 à 312	

Date souhaitée : .....

Adresse souhaitée : .....

Tél : .....

CACHET

# TRAVERSE(S) SUPPLÉMENTAIRE(S)

Indiquer la hauteur de l'axe des traverses en partant du sol

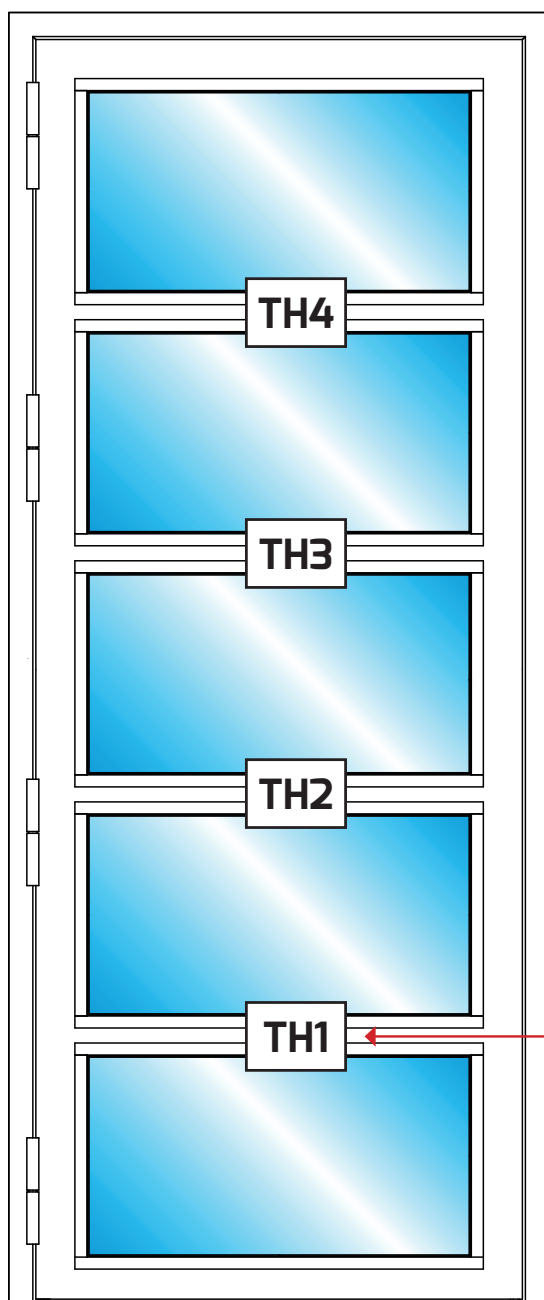

COMPRIS DANS  
LE PRIX  
SELON LES CROQUIS

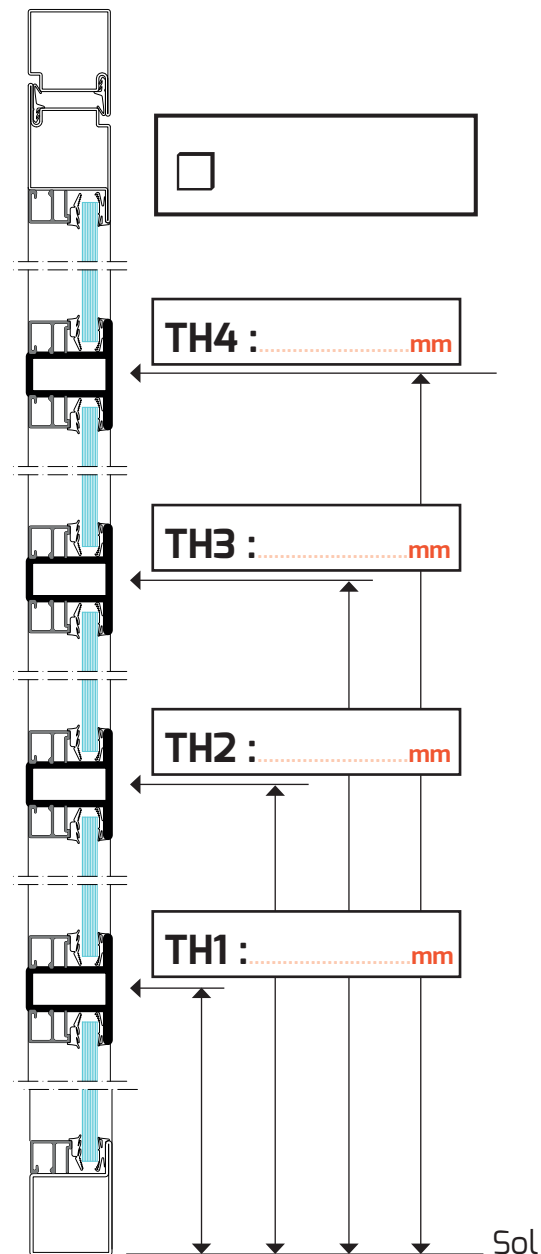

**PRIX TOTAL :**  
..... €

### Options traverse(s) :

minimum de facturation 1 mètre linéaire par traverse  
au delà de 1 ml :  
de 0.5 ml en 0.5 ml par traverse

Date souhaitée : .....

Adresse souhaitée : .....

.....

Tél : .....

CACHET

Indiquer la distance de l'axe des traverses en partant du bord de l'ouvrant

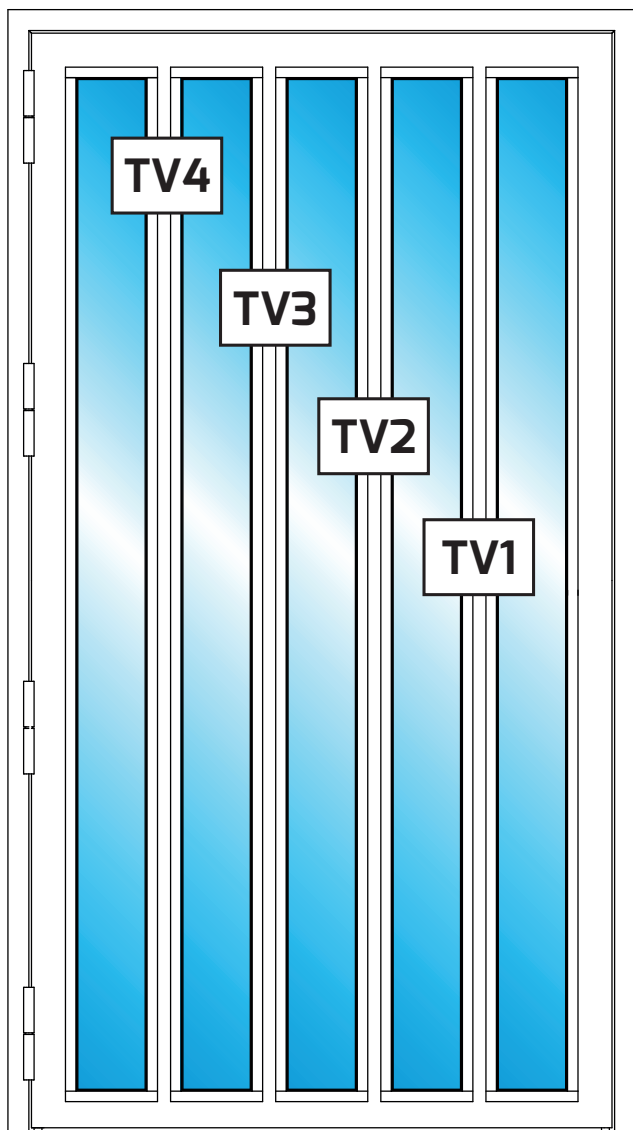

TV1 : .....mm

TV2 : .....mm

TV3 : .....mm

TV4 : .....mm

**Options traverse(s) :**

minimum de facturation 1 mètre linéaire par traverse  
 au delà de 1 ml :  
 de 0.5 ml en 0.5 ml par traverse

**PRIX TOTAL :**

..... €

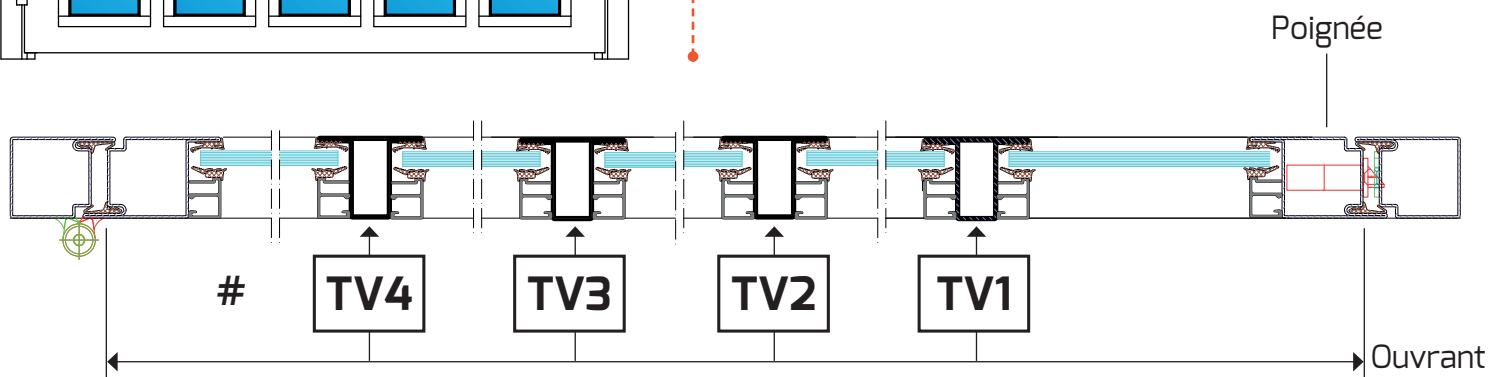

Date souhaitée : .....

Adresse souhaitée : .....

Tél : .....

CACHET

À envoyer sur : [commande@valenteseurystar.com](mailto:commande@valenteseurystar.com) ou par fax au 01 56 34 24 25

# ÉQUIPEMENTS VERSION CHABBATIQUE

**K**  
Consistoire Israélite  
de Paris

La serrure qui équipe le bandeau est agréée par le grand rabbinat de paris pour une utilisation les jours de fête.

## BANDEAU 2 VENTOUSES + SERRURE 1 POINT PÊNE PISTON

### ► FORMULE 1

**RÉSISTANCE DE 1100 KGS**

2 VENTOUSES de **300 KGS**  
+ SERRURE 1 POINT PÊNE PISTON **500 KGS**  
avec 2 cartes électroniques



### ► FORMULE 2

**RÉSISTANCE DE 1500 KGS**

2 VENTOUSES de **500 KGS**  
+ SERRURE 1 POINT PÊNE PISTON **500 KGS**  
avec 2 cartes électroniques

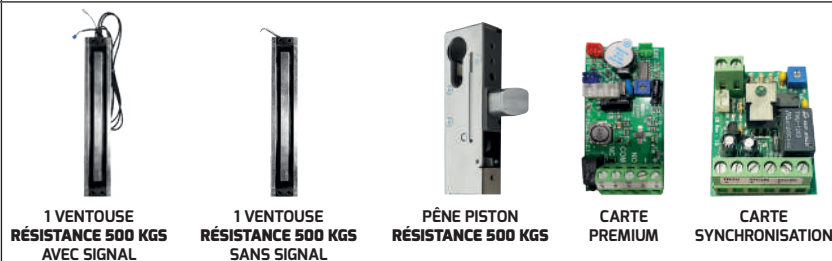

## BANDEAU 4 VENTOUSES + SERRURE 1 POINT PÊNE PISTON

### ► FORMULE 3

**RÉSISTANCE DE 1700 KGS**

4 VENTOUSES de **300 KGS**  
+ SERRURE 1 POINT PÊNE PISTON **500 KGS**  
avec 3 cartes électroniques



### ► FORMULE 4

**RÉSISTANCE DE 2500 KGS**

4 VENTOUSES de **500 KGS**  
+ SERRURE 1 POINT PÊNE PISTON **500 KGS**  
avec 3 cartes électroniques



## COMPRIS DANS CHAQUE FORMULE

COFFRET  
ÉLECTRIQUE  
9 MODULES



DISJONCTEUR  
MAGNÉTO-THERMIQUE



HORLOGE MODULAIRE  
HEBDOMADAIRE



OBÉLISQUE



ALIMENTATION  
MODULAIRE 5A  
12 V / 24 V DC



CYLINDRE MÉCANIQUE  
**MOBILE CODE 2**  
À PANNETON 2 ENTRÉES



À BOUTON



OU

INFO

Cet équipement est fourni avec une liaison en 3 paires 9/10<sup>ème</sup> d'une longueur de 3 mètres linéaires.

**Après avoir défini l'emplacement de votre coffret électrique,  
il ne vous reste plus qu'à l'alimenter à l'aide des 3 fils existant sur votre chantier  
(Phase / Neutre / Terre) (220V Ⓢ alternatif).**

# CARTE PREMIUM

Grâce à la carte électronique **PREMIUM** et grâce au **signal** d'une des ventouses, on peut utiliser les 6 fonctions ci-dessous :

## 1 CONNEXION DES VENTOUSES

**De série** borniers de connexion anti erreur grâce aux détrompeurs de couleur identique sur le câble et la carte.



## 2 LED

**De série** la ventouse avec signal peut alimenter la LED (ampoule diode électroluminescente) qui indique la position de la porte.

De couleur verte en position ouverte et rouge en position fermée.

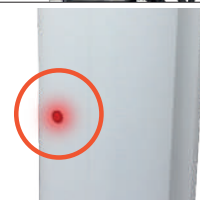

## 3 RELAIS

**De série** la ventouse avec signal peut actionner un relais appelé NO (Normalement Ouvert) / C (Commun) / NF (Normalement Fermé) implanté sur la carte électronique afin de pouvoir recevoir un câble externe.

Cela permet d'ajouter une nouvelle fonction qui sera activée en même temps que la décondamnation des ventouses.

**Exemples** : Appel d'ascenseur, éclairage du palier, déclenchement du chauffage ou de la climatisation, etc...



## 4 PLATINE AUTOMATIQUE

**De série** la platine automatique intégrée permet de recevoir une alimentation en 12 V, 24 V ou 48 V en courant continu (DC), et ce sans aucune manipulation.



## 5 BUZZER

**De série** le buzzer rend audible l'ouverture de la porte à l'aide du signal sonore continu pendant la durée de la temporisation. Il reste neutralisable en cas de besoin en déplaçant le cavalier.



## 6 TEMPORISATION















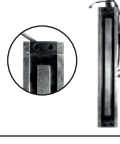

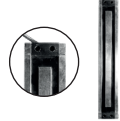



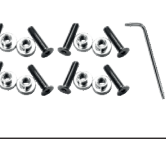



**De série** la temporisation est réglable entre 0 et 45 secondes. Elle permet de régler le temps d'ouverture mis à disposition pour ouvrir la porte après avoir décondamné les ventouses.



INFO

**Chez**  
**VALENTE SECURYSTAR**  
**Montage, Câblage**  
**et Paramétrage**  
**de l'électronique en usine**

# OPTIONS ET ACCESSOIRES

1	VENTOUSE <b>300 KGS</b> AVEC SIGNAL			13	COFFRET ELECTRIQUE ET SA PROTECTION		
2	VENTOUSE <b>300 KGS</b> SANS SIGNAL			14	ALIMENTATION MODULAIRE 5A 12 / 24 VOLTS		
3	VENTOUSE <b>500 KGS</b> AVEC SIGNAL			15	DISJONCTEUR MAGNÉTO-THERMIQUE 2 X 10 A		
4	VENTOUSE <b>500 KGS</b> SANS SIGNAL			16	HORLOGE MODULAIRE HEBDOMADAIRE DOUBLE CONTACT		
5	SACHET DE 4 VIS + CLÉ À EMPREINTE			17	CLÉ OBÉLISQUE		
6	SACHET DE 8 VIS + CLÉ À EMPREINTE			18	FOURNITURE DE L'OBÉLISQUE POUR LA PROGRAMMATION ANNUELLE		
7	SACHET DE 12 VIS + CLÉ À EMPREINTE			19	CLAVIER LUMINEUX ET SON ÉLECTRONIQUE		
8	SERRURE PÊNE PISTON SPÉCIFIQUE À RUPTURE			20	LED BI-COULEUR		
9	CARTE ÉLECTRONIQUE "PREMIUM" AVEC SIGNAL			21	SYSTÈME INCENDIE BBG		
10	CARTE ÉLECTRONIQUE "MASTER" SANS SIGNAL			22	INTERRUPTEUR STOP 3 POSITIONS : VENTOUSES / PÊNE PISTON / STOP		
11	CARTE DE SYNCHRONISATION POUR VERSION CHABBATIQUE			23	CÂBLE SYSTÈME 3 Paires 9/10 <sup>ÈME</sup>		
12	COFFRET ÉLECTRIQUE 9 MODULES			24	CONTROL D'ACCÈS RÉSIDENTIEL SYSTÈME VIGIK AVEC 1 BADGE MAÎTRE		

# VITRAGE(S)

FINITION	FEUILLETÉ STADIP			DOUBLE VITRAGE AVEC FEUILLETÉ STADIP				RETARDATEUR D'EFFRACTION		
	33.2	44.2	55.2	44.2-6-33.2	44.2-6-44.2	44.2-10-4	33.2-8-33.2	SP 10	SP 15	SP 20
<b>CLAIR</b>	<b>PRIX UNITAIRE</b>									
jusqu'à 0.5 m <sup>2</sup> FORFAIT							•		•	•
0.51 m <sup>2</sup> à 0.99 m <sup>2</sup> FORFAIT							•		•	•
+ de 1 m au m <sup>2</sup>							•		•	•
<b>DÉPOLI</b>										
jusqu'à 0.5 m <sup>2</sup> FORFAIT	•	•	•	•	•	•	•	•	•	•
0.51 m <sup>2</sup> à 0.99 m <sup>2</sup> FORFAIT	•	•	•	•	•	•	•	•	•	•
+ de 1 m au m <sup>2</sup>	•	•	•	•	•	•	•	•	•	•
<b>OPALE</b>										
jusqu'à 0.5 m <sup>2</sup> FORFAIT	•	•	•	•	•	•	•	•	•	•
0.51 m <sup>2</sup> à 0.99 m <sup>2</sup> FORFAIT	•	•	•	•	•	•	•	•	•	•
+ de 1 m au m <sup>2</sup>	•	•	•	•	•	•	•	•	•	•
<b>STOP SOL</b>										
jusqu'à 0.5 m <sup>2</sup> FORFAIT	•	•	•	•	•	•	•	•	•	•
0.51 m <sup>2</sup> à 0.99 m <sup>2</sup> FORFAIT	•	•	•	•	•	•	•	•	•	•
+ de 1 m au m <sup>2</sup>	•	•	•	•	•	•	•	•	•	•
<b>G 200</b>										
jusqu'à 0.5 m <sup>2</sup> FORFAIT	•	•	•	•	•	•	•	•	•	•
0.51 m <sup>2</sup> à 0.99 m <sup>2</sup> FORFAIT	•	•	•	•	•	•	•	•	•	•
+ de 1 m au m <sup>2</sup>	•	•	•	•	•	•	•	•	•	•

● Sur devis



Date souhaitée : .....

Adresse souhaitée : .....

Tél : .....

CACHET

À envoyer sur : [commande@valentesecurystar.com](mailto:commande@valentesecurystar.com) ou par fax au 01 56 34 24 25

## Sommaire des 104 solutions en poussant

### SEUL

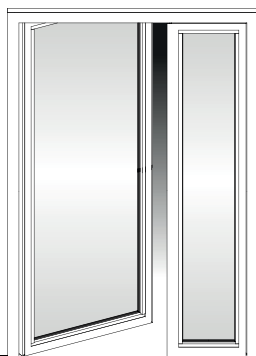

*vous êtes à l'intérieur, vous poussez vers l'extérieur*

page **138**

### FIXE LATÉRAL DROIT



*vous êtes à l'intérieur, vous poussez vers l'extérieur*

pages **140 à 141**

### IMPOSTE



*vous êtes à l'intérieur, vous poussez vers l'extérieur*

page **139**

### FIXE LATÉRAL DROIT + IMPOSTE

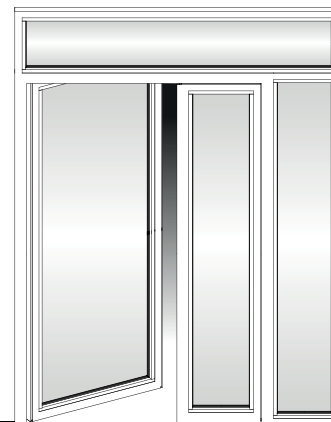

*vous êtes à l'intérieur, vous poussez vers l'extérieur*

pages **146 à 151**

► **CROQUIS 313 à 416**

**FIXE LATÉRAL GAUCHE**



*vous êtes à l'intérieur, vous poussez vers l'extérieur*

pages **142 à 143**

**FIXES LATÉRAUX**



*vous êtes à l'intérieur, vous poussez vers l'extérieur*

pages **144 à 145**

**FIXE LATÉRAL GAUCHE + IMPOSTE**

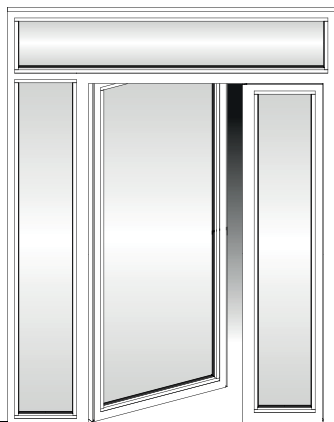

*vous êtes à l'intérieur, vous poussez vers l'extérieur*

pages **152 à 157**

**FIXES LATÉRAUX + IMPOSTE**

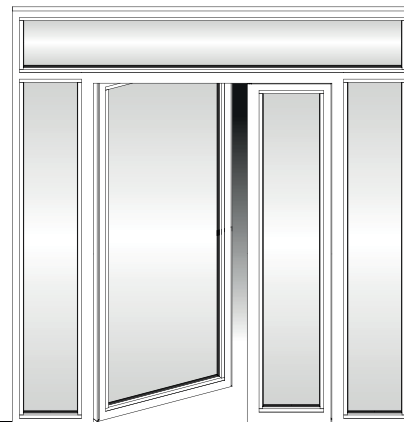

*vous êtes à l'intérieur, vous poussez vers l'extérieur*

pages **158 à 163**

# PORTE 2 VANTAUX EN POUSSANT

Prix pour **L**argeur **T**otale jusqu'à 1600 mm, **L**argeur **P**assage **E**ntre **A**iles 900 mm

Prix pour **H**auteur **T**otale jusqu'à 2300 mm - Autre(s) format(s), plus-value, nous consulter

► **L**ARGEUR : **LT** = **L**argeur **T**otale    **LPEA** = **L**argeur **P**assage **E**ntre **A**iles    **#** = Différence sur le semi-fixe

► **H**AUTEUR : **HT** = **H**auteur **T**otale    **TH1** = **T**raverse **H**auteur 1

## ► SANS TRAVERSE

**N° 313**  
Gauche poussant

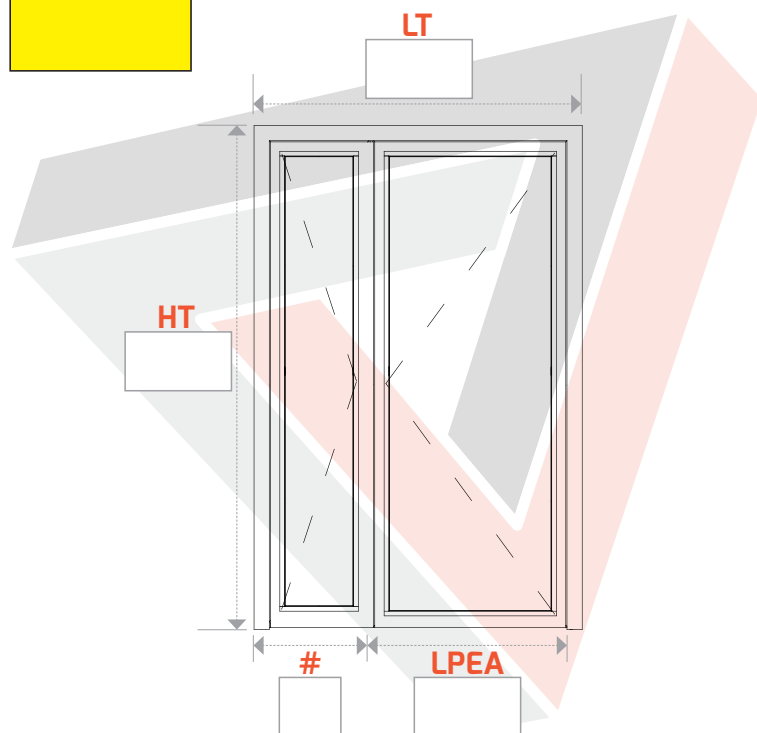

**N° 314**  
Droite poussant

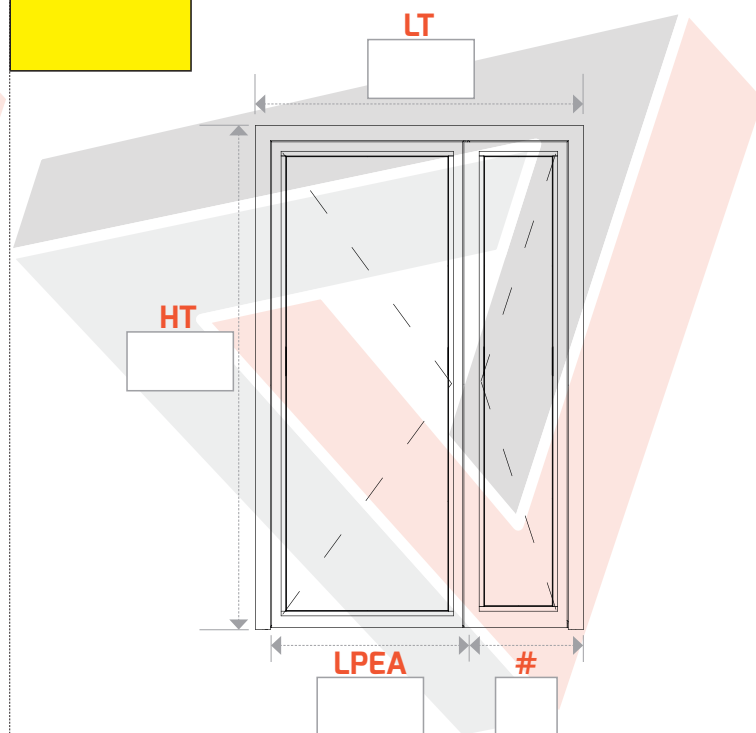

## ► AVEC 1 TRAVERSE SUR CHAQUE OUVRANT

**N° 315**  
Gauche poussant

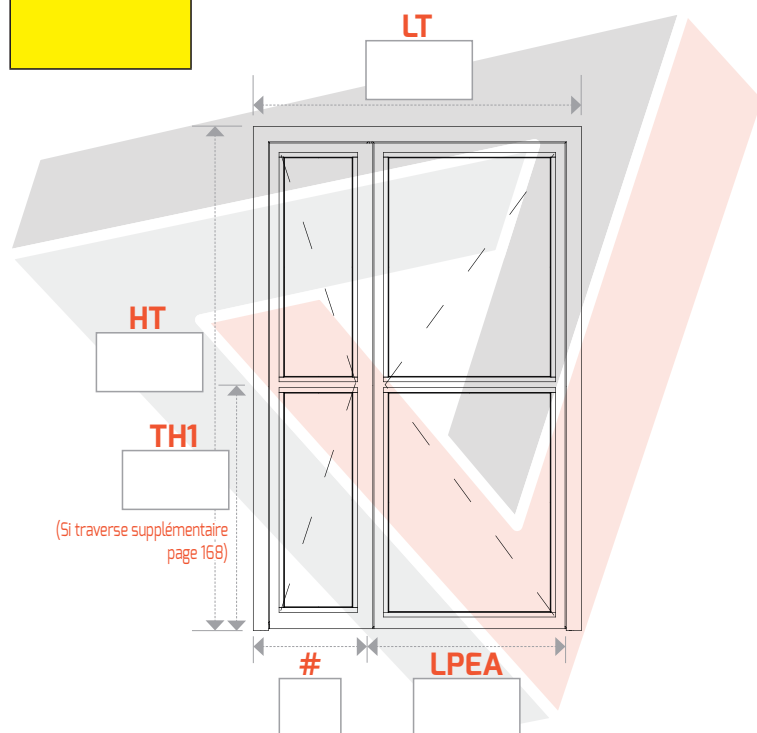

**N° 316**  
Droite poussant

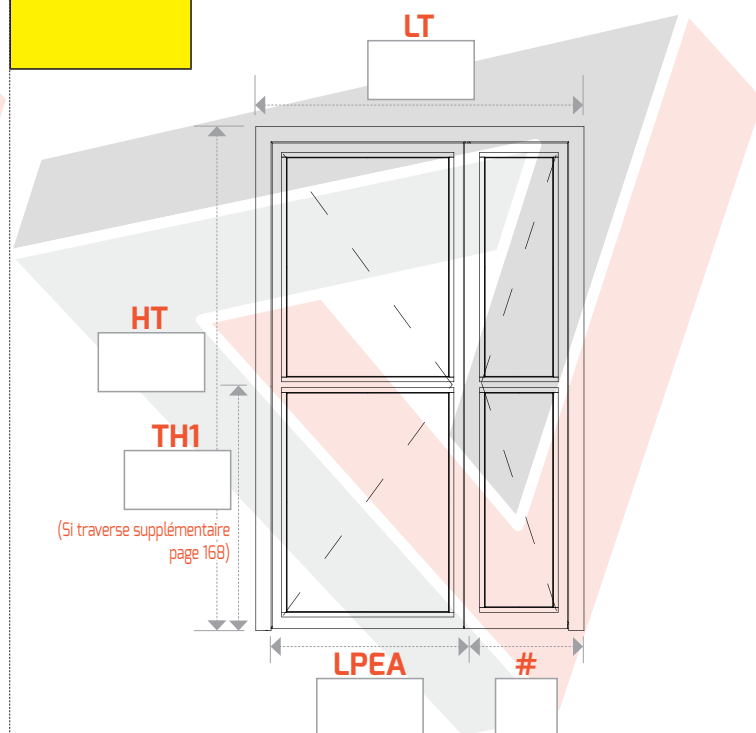

# PORTE 2 VANTAUX EN POUSSANT AVEC IMPOSTE

Prix pour **L**argeur **T**otale jusqu'à 1600 mm, **L**argeur **P**assage **E**ntre **A**iles 900 mm

Prix pour **H**auteur **T**otale jusqu'à 2800 mm - Autre(s) format(s), plus-value, nous consulter

► **LARGEUR** : **LT** = Largeur **T**otale    **LPEA** = Largeur **P**assage **E**ntre **A**iles    **#** = Différence sur le semi-fixe

► **HAUTEUR** : **HT** = Hauteur **T**otale    **HTAI** = Hauteur **T**otale **A**vant **I**mposte    **HI** = Hauteur **I**mposte

**TH1** = Traverse Hauteur 1

## ► SANS TRAVERSE

**N° 317**  
Gauche poussant

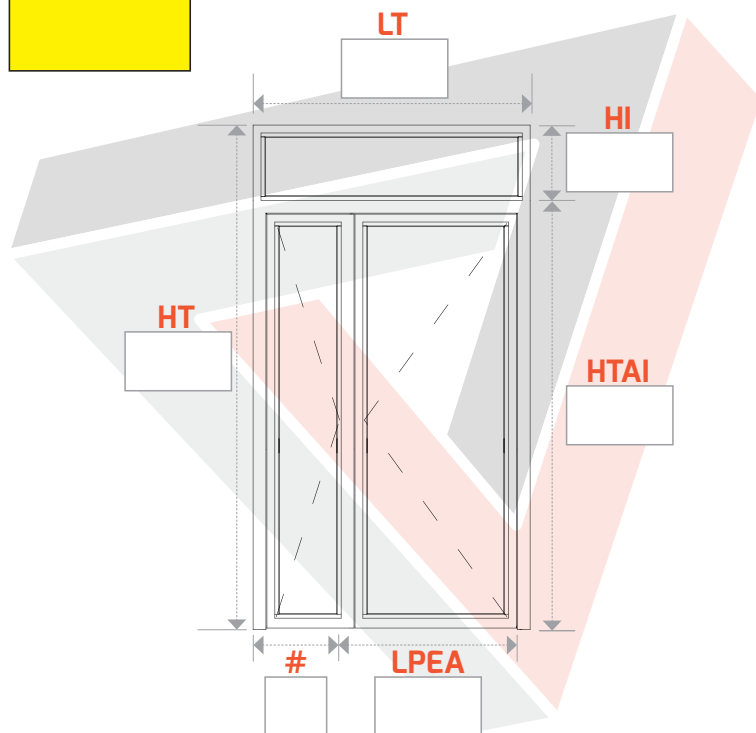

**N° 318**  
Droite poussant

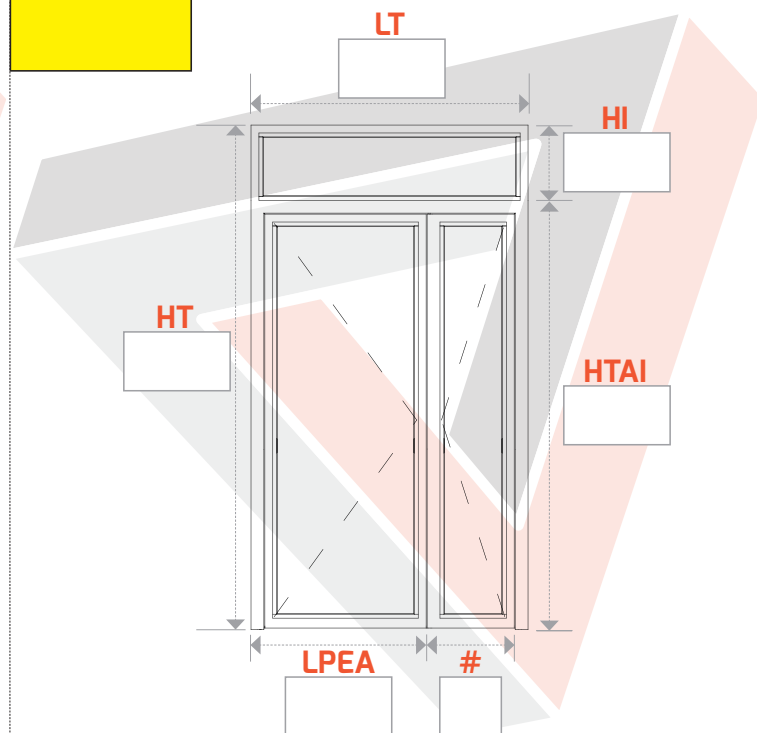

## ► AVEC 1 TRAVERSE SUR CHAQUE OUVRANT

**N° 319**  
Gauche poussant

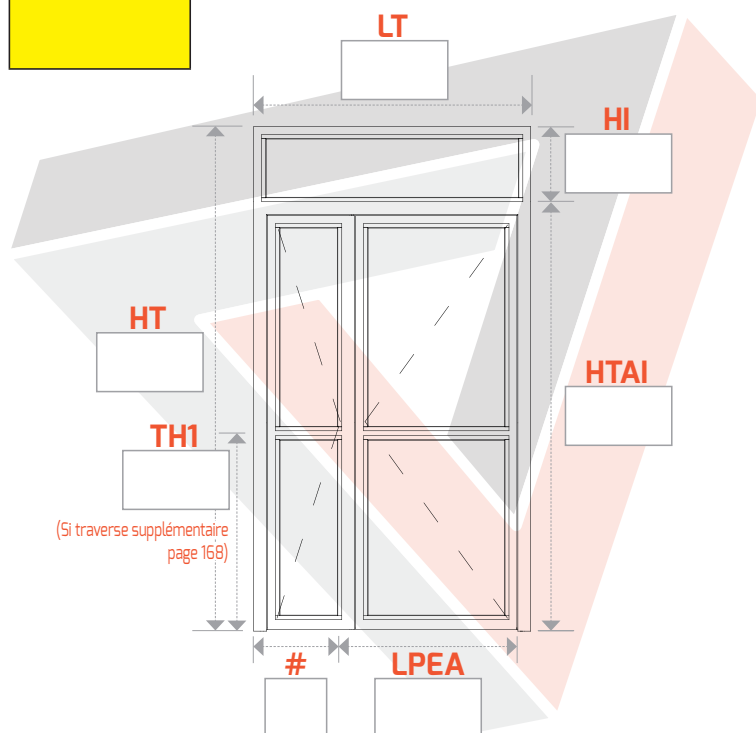

**N° 320**  
Droite poussant

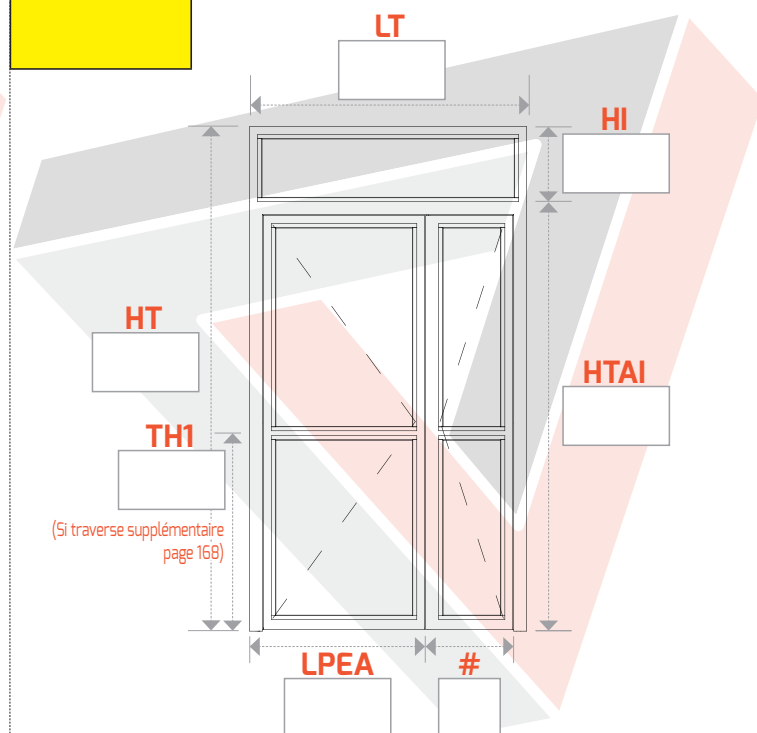

► Formulaire de commande pages 164 à 167

# PORTE 2 VANTAUX EN POUSSANT AVEC FIXE LATÉRAL DROIT

Prix pour **L**argeur **T**otale jusqu'à 2000 mm, **L**argeur **P**assage **E**ntre **A**iles 900 mm

Prix pour **H**auteur **T**otale jusqu'à 2300 mm - Autre(s) format(s), plus-value, nous consulter

► **LARGEUR** : **LT** = **L**argeur **T**otale    **LPEA** = **L**argeur **P**assage **E**ntre **A**iles    **#** = Différence sur le semi-fixe    **LFD** = **L**argeur **F**ixe **D**roit  
 ► **HAUTEUR** : **HT** = **H**auteur **T**otale    **TH1** = **T**raverse **H**auteur 1

## ► SANS TRAVERSE

**N° 321**  
Gauche poussant

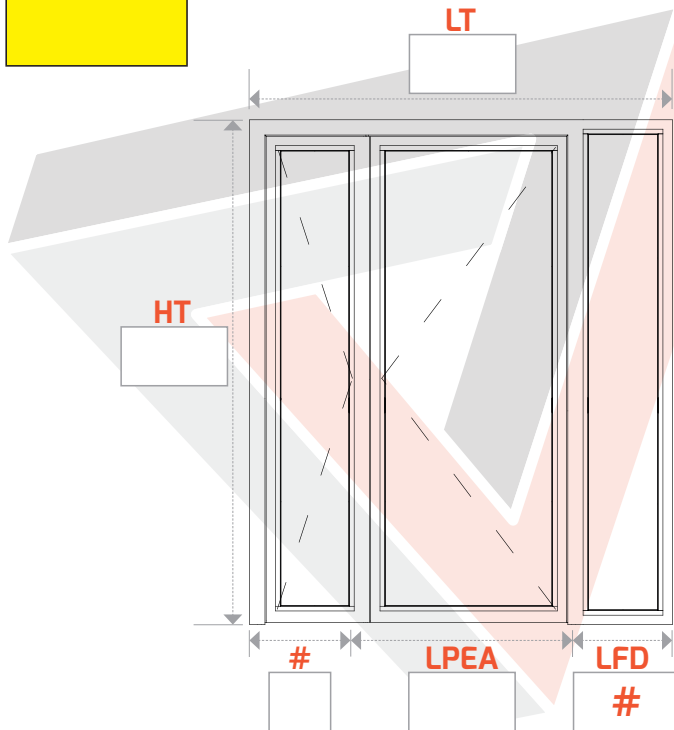

**N° 322**  
Droite poussant

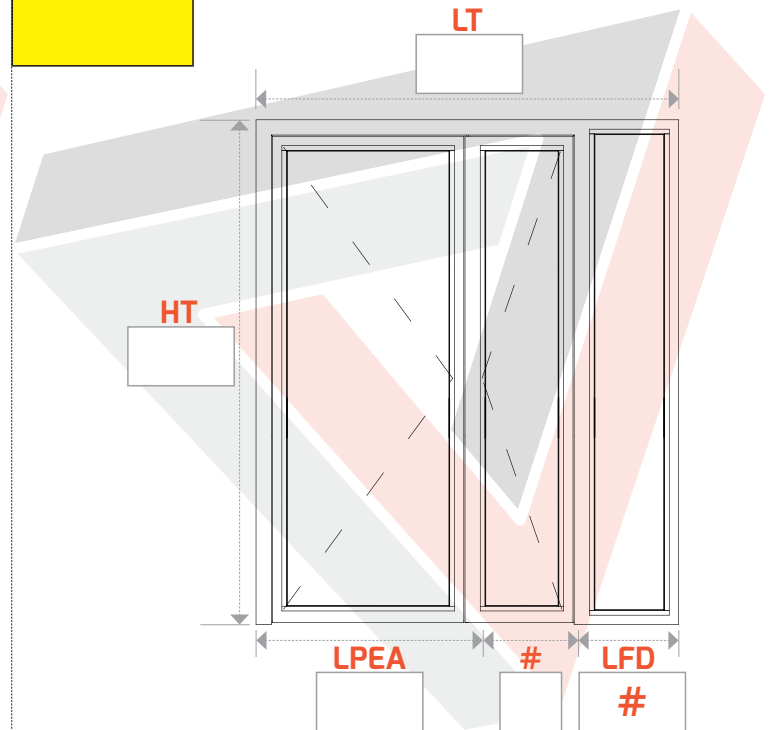

## ► AVEC 3 TRAVERSES : OUVRANTS ET FIXE LATÉRAL DROIT

**N° 323**  
Gauche poussant

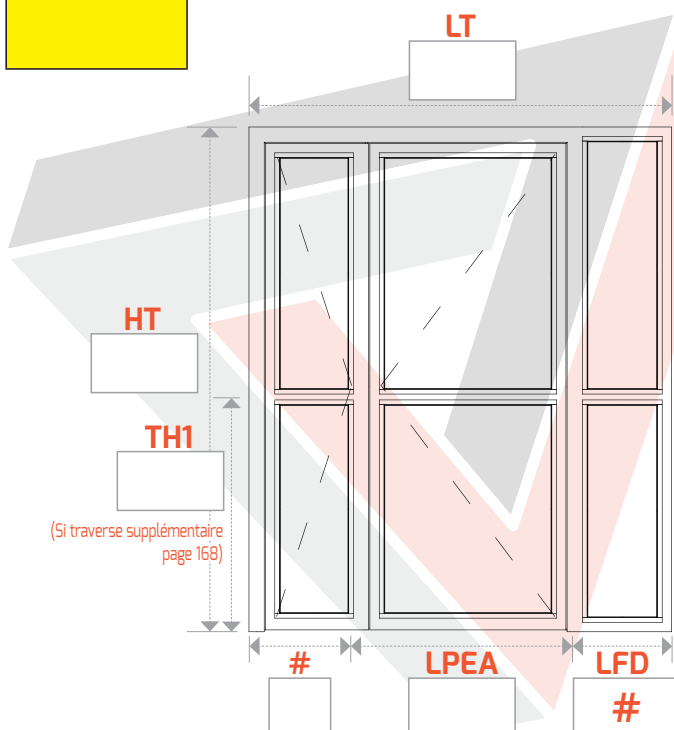

**N° 324**  
Droite poussant

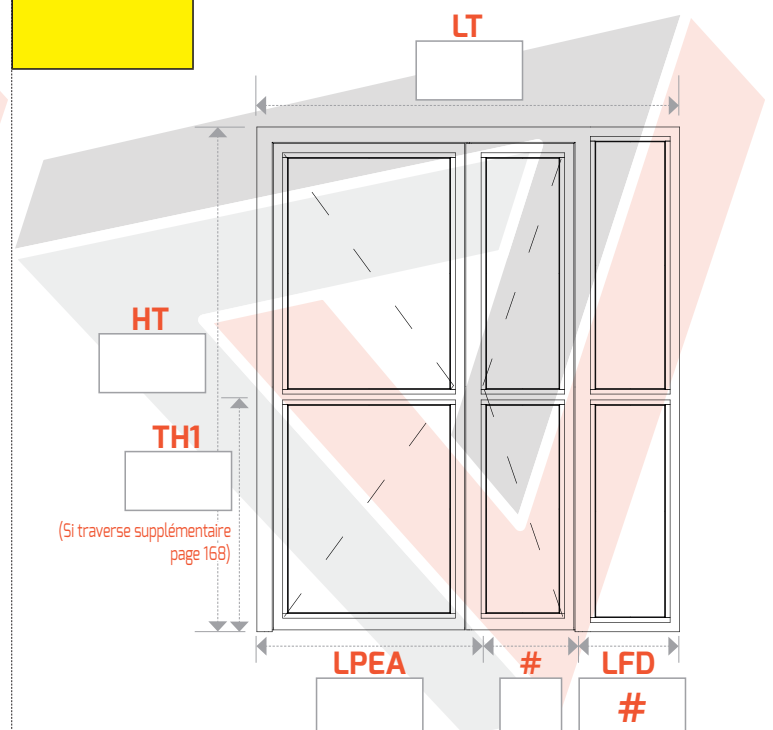

# PORTE 2 VANTAUX EN POUSSANT AVEC FIXE LATÉRAL DROIT

Prix pour **L**argeur **T**otale jusqu'à 2000 mm, **L**argeur **P**assage **E**ntre **A**iles 900 mm

Prix pour **H**auteur **T**otale jusqu'à 2300 mm - Autre(s) format(s), plus-value, nous consulter

► **LARGEUR** : **LT** = Largeur **T**otale    **LPEA** = Largeur **P**assage **E**ntre **A**iles    **#** = Différence sur le semi-fixe    **LFD** = Largeur **F**ixe **D**roit  
 ► **HAUTEUR** : **HT** = Hauteur **T**otale    **TH1** = **T**raverse **H**auteur **1**

## ► AVEC 1 TRAVERSE SUR CHAQUE OUVRANT

**N° 325**  
Gauche poussant

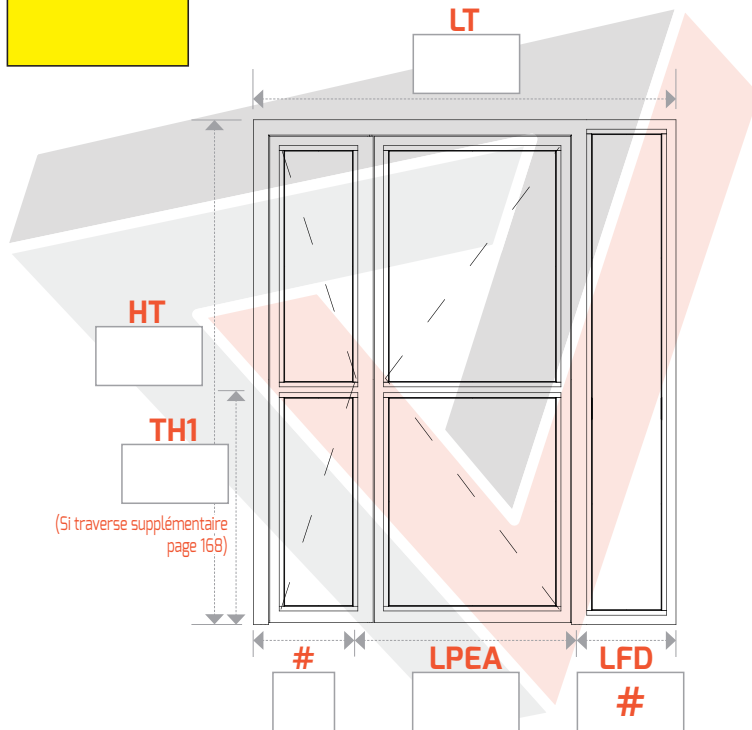

**N° 326**  
Droite poussant

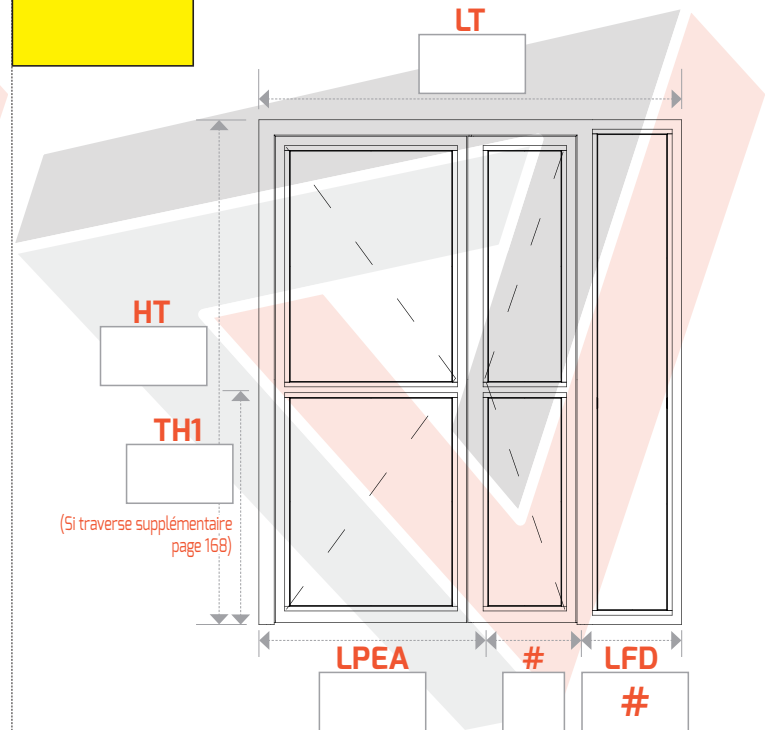

## ► AVEC 1 TRAVERSE SUR LE FIXE LATÉRAL DROIT

**N° 327**  
Gauche poussant

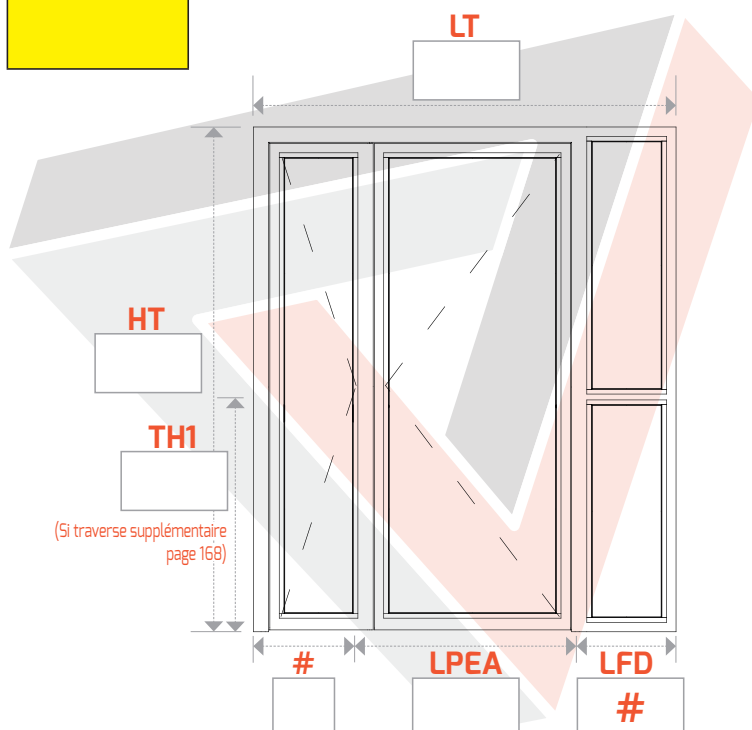

**N° 328**  
Droite poussant

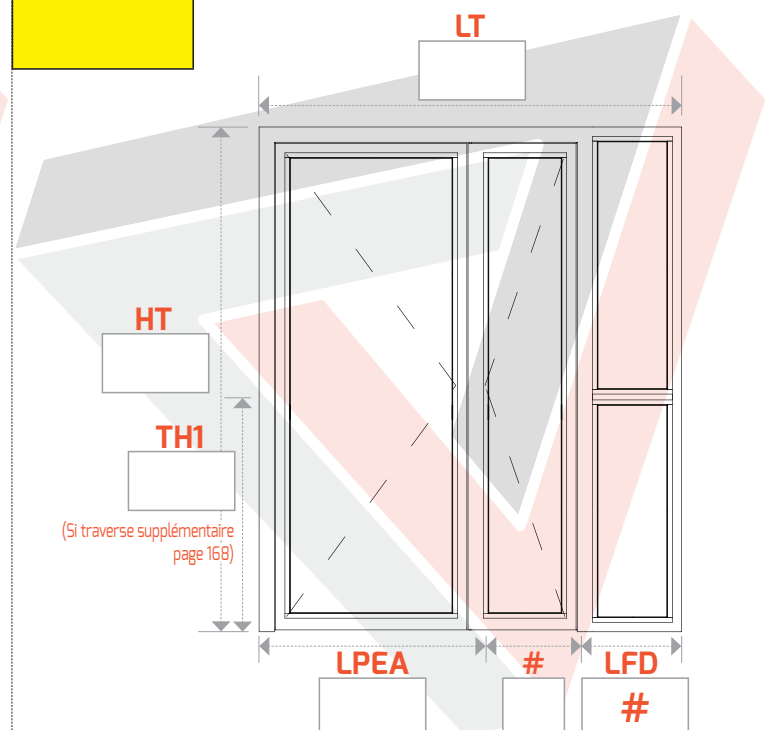

► **Formulaire de commande pages 164 à 167**

# PORTE 2 VANTAUX EN POUSSANT AVEC FIXE LATÉRAL GAUCHE

Prix pour **L**argeur **T**otale jusqu'à 2000 mm, **L**argeur **P**assage **E**ntre **A**iles 900 mm

Prix pour **H**auteur **T**otale jusqu'à 2300 mm - Autre(s) format(s), plus-value, nous consulter

► **L**ARGEUR : **LT** = **L**argeur **T**otale    **LPEA** = **L**argeur **P**assage **E**ntre **A**iles    **#** = Différence sur le semi-fixe    **LFG** = **L**argeur **F**ixe **G**auche  
 ► **H**AUTEUR : **HT** = **H**auteur **T**otale    **TH1** = **T**raverse **H**auteur 1

## ► SANS TRAVERSE

**N° 329**  
Gauche poussant

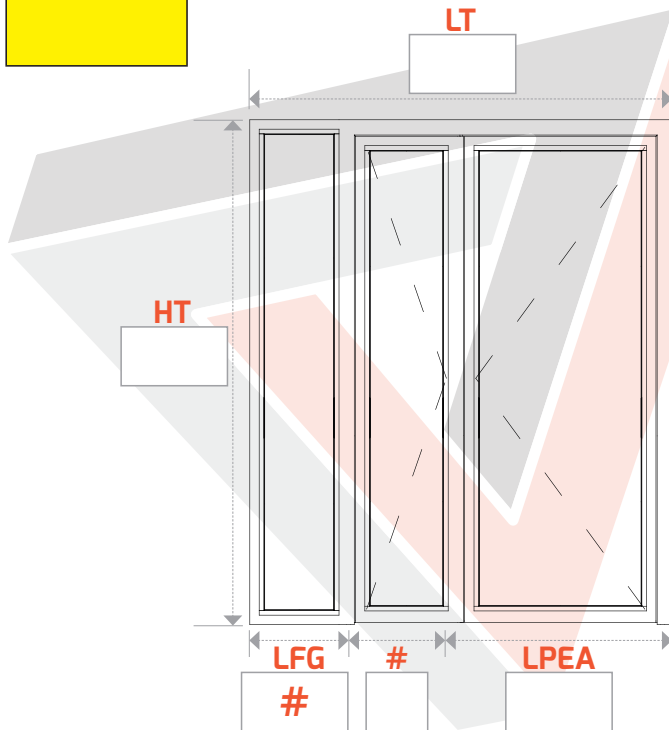

**N° 330**  
Droite poussant

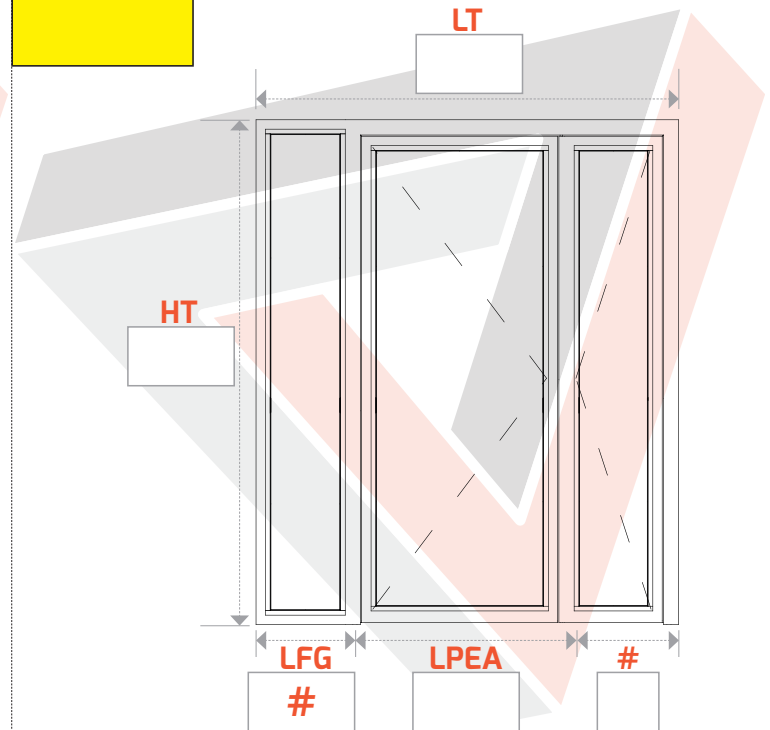

## ► AVEC 3 TRAVERSES : OUVRANTS ET FIXE LATÉRAL GAUCHE

**N° 331**  
Gauche poussant

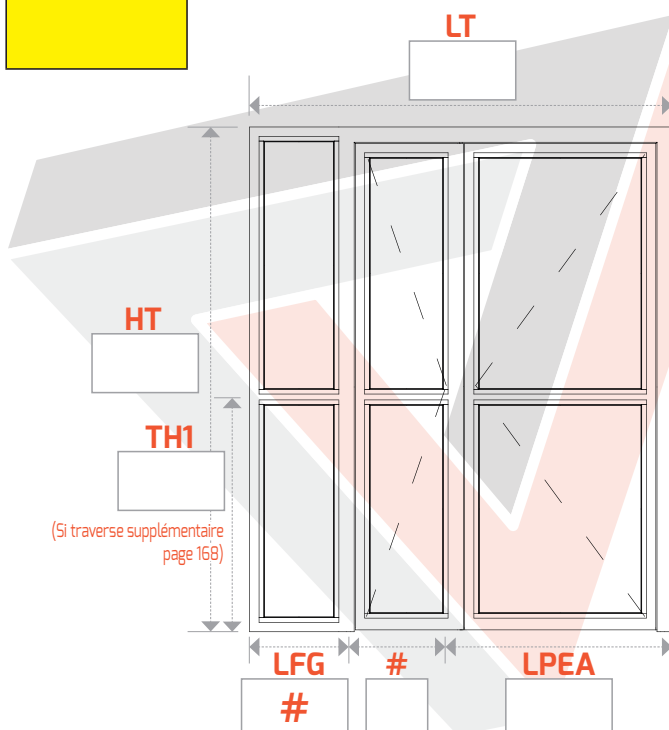

**N° 332**  
Droite poussant

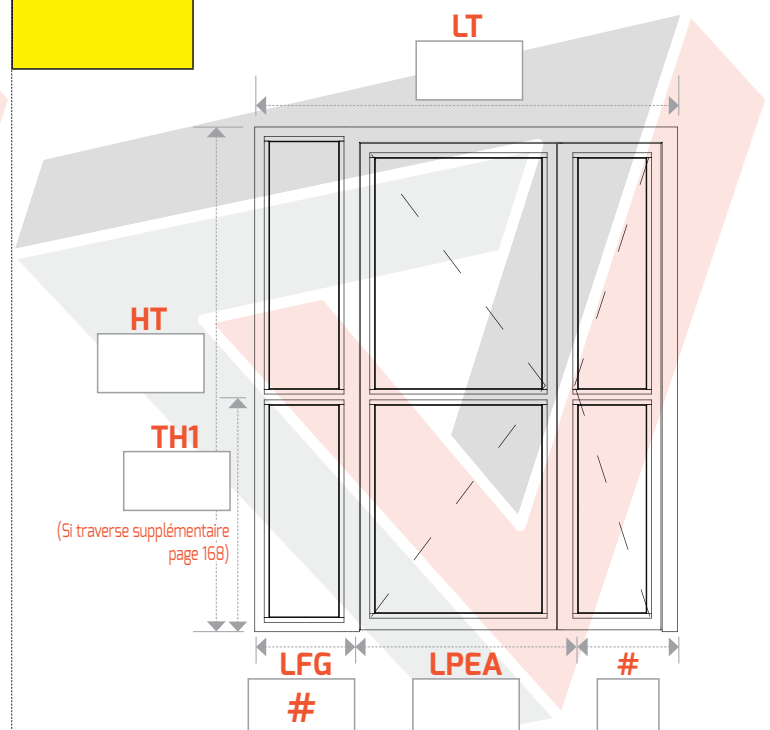

# PORTE 2 VANTAUX EN POUSSANT AVEC FIXE LATÉRAL GAUCHE

Prix pour **L**argeur **T**otale jusqu'à 2000 mm, **L**argeur **P**assage **E**ntre **A**iles 900 mm

Prix pour **H**auteur **T**otale jusqu'à 2300 mm - Autre(s) format(s), plus-value, nous consulter

► **L**ARGEUR : **LT** = Largeur **T**otale    **LPEA** = Largeur **P**assage **E**ntre **A**iles    **#** = Différence sur le semi-fixe    **LFG** = Largeur **F**ixe **G**auche

► **H**AUTEUR : **HT** = Hauteur **T**otale    **TH1** = **T**raverse **H**auteur **1**

## ► AVEC 1 TRAVERSE SUR CHAQUE OUVRANT

**N° 333**  
Gauche poussant

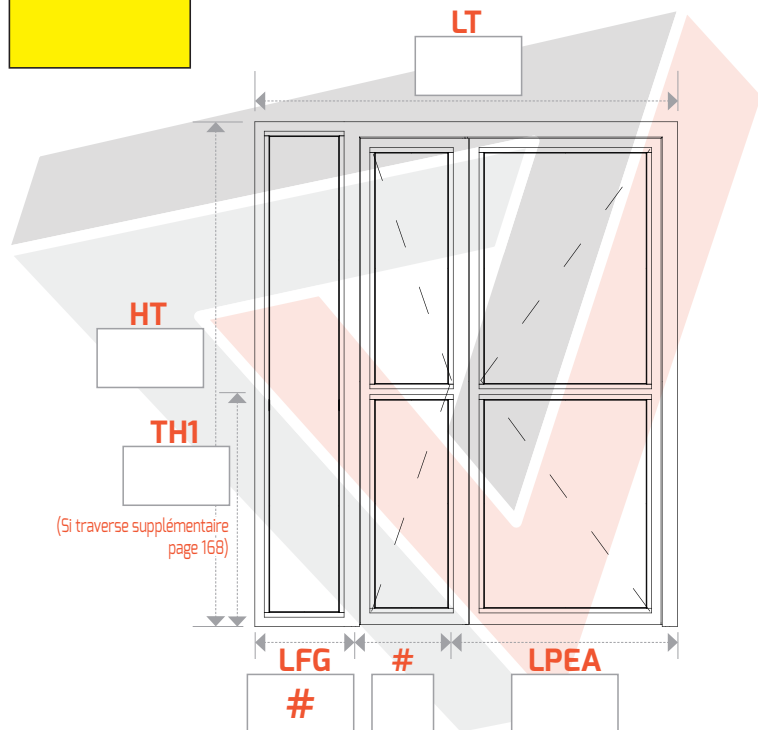

**N° 334**  
Droite poussant

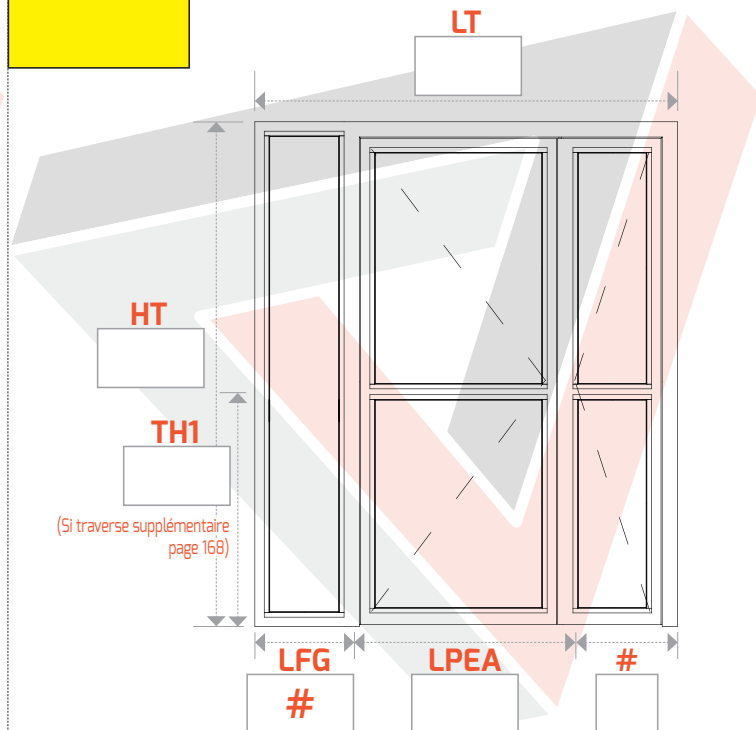

## ► AVEC 1 TRAVERSE SUR LE FIXE LATÉRAL GAUCHE

**N° 335**  
Gauche poussant

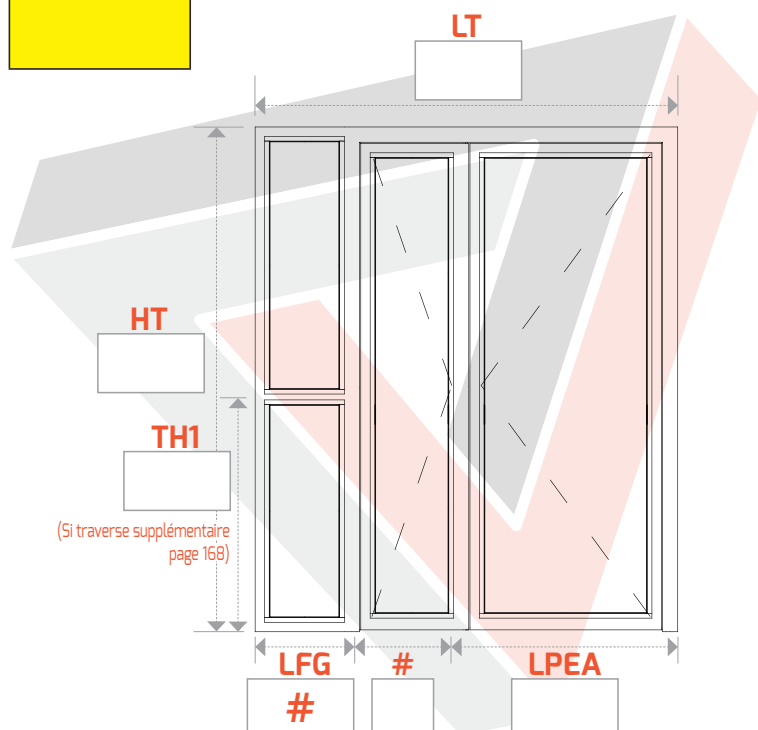

**N° 336**  
Droite poussant

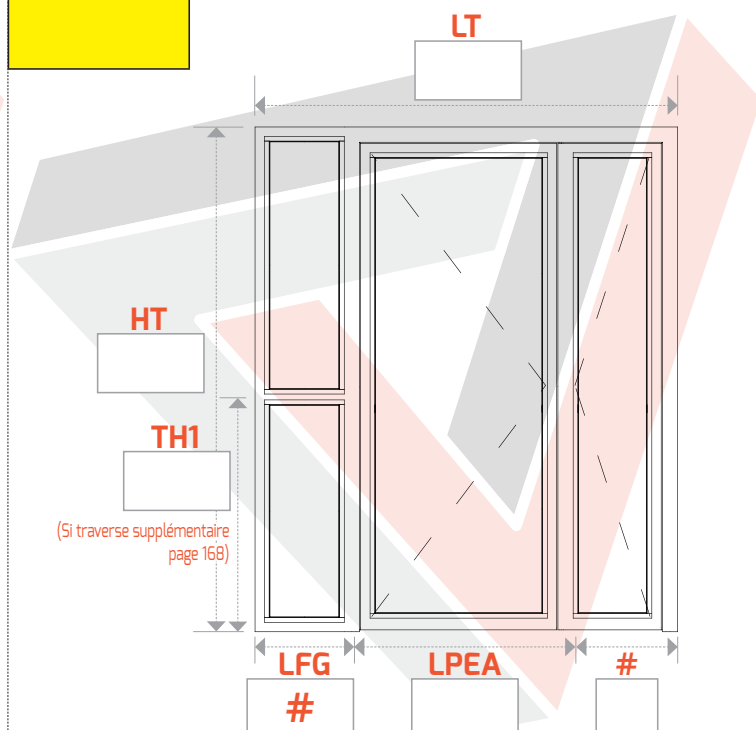

► Formulaire de commande pages 164 à 167

# PORTE 2 VANTAUX EN POUSSANT AVEC FIXES LATÉRAUX

Prix pour **Largeur Totale** jusqu'à 2400 mm, **Largeur Passage Entre Ailes** 900 mm

Prix pour **Hauteur Totale** jusqu'à 2300 mm - Autre(s) format(s), plus-value, nous consulter

► **LARGEUR** : LT = Largeur Totale    LPEA = Largeur Passage Entre Ailes    # = Différence sur le semi-fixe    LFG = Largeur Fixe Gauche    LFD = Largeur Fixe Droit  
 ► **HAUTEUR** : HT = Hauteur Totale    TH1 = Traverse Hauteur 1

## ► SANS TRAVERSE

**N° 337**  
Gauche poussant

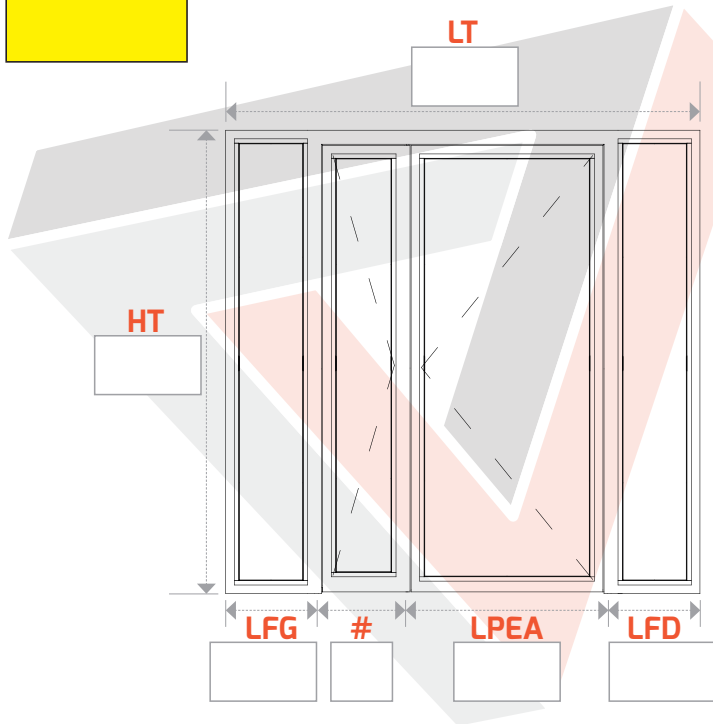

**N° 338**  
Droite poussant

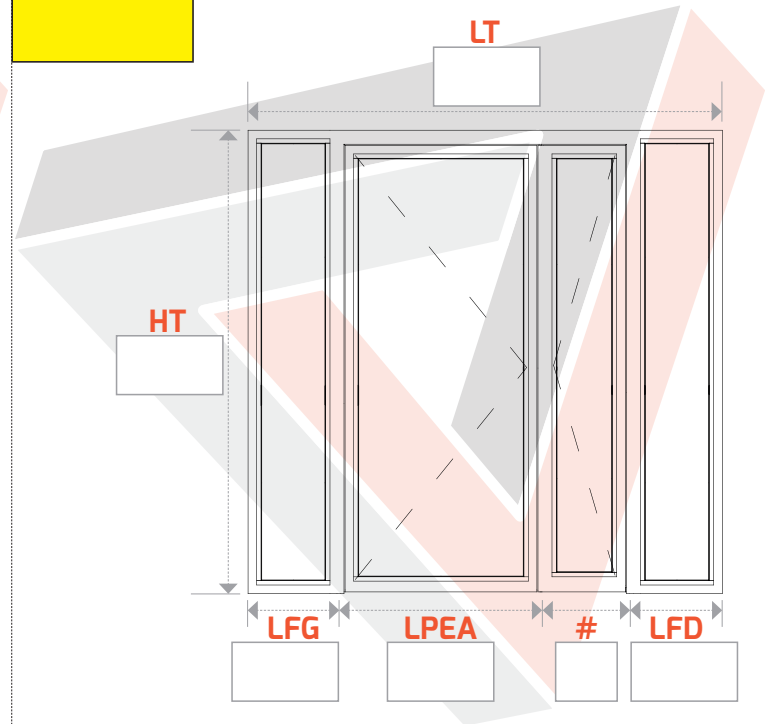

## ► AVEC 4 TRAVERSES : OUVRANTS ET FIXES LATÉRAUX

**N° 339**  
Gauche poussant

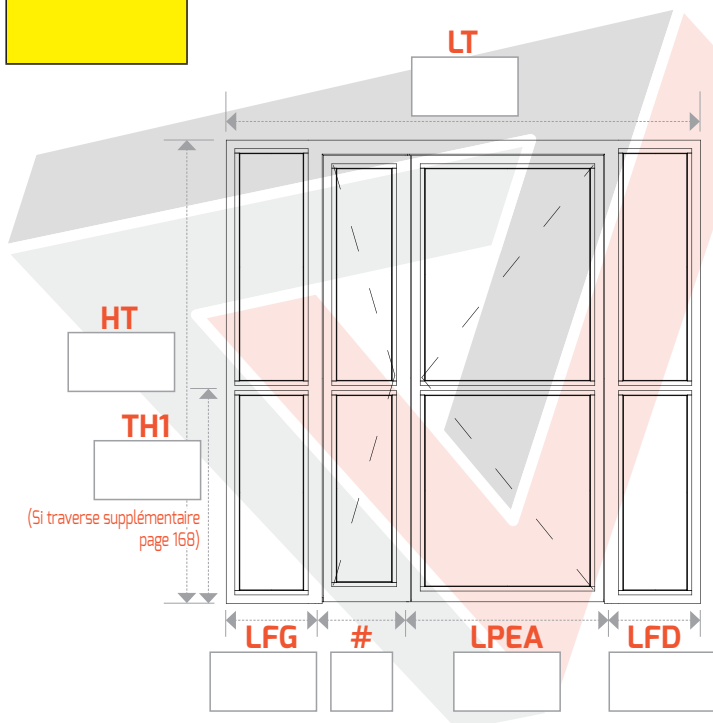

**N° 340**  
Droite poussant

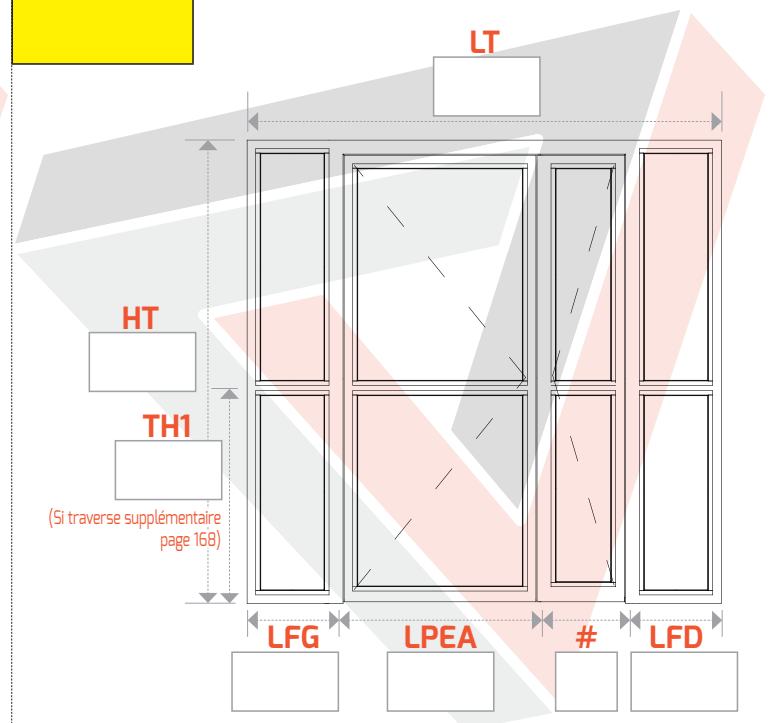

# PORTE 2 VANTAUX EN POUSSANT AVEC FIXES LATÉRAUX

Prix pour **L**argeur **T**otale jusqu'à 2400 mm, **L**argeur **P**assage **E**ntre **A**iles 900 mm

Prix pour **H**auteur **T**otale jusqu'à 2300 mm - Autre(s) format(s), plus-value, nous consulter

► **LARGEUR** : **LT** = Largeur Totale    **LPEA** = Largeur Passage Entre Ailes    **#** = Différence sur le semi-fixe    **LFG** = Largeur Fixe Gauche    **LFD** = Largeur Fixe Droit  
 ► **HAUTEUR** : **HT** = Hauteur Totale    **TH1** = Traverse Hauteur 1

## ► AVEC 1 TRAVERSE SUR CHAQUE OUVRANT

**N° 341**  
Gauche poussant

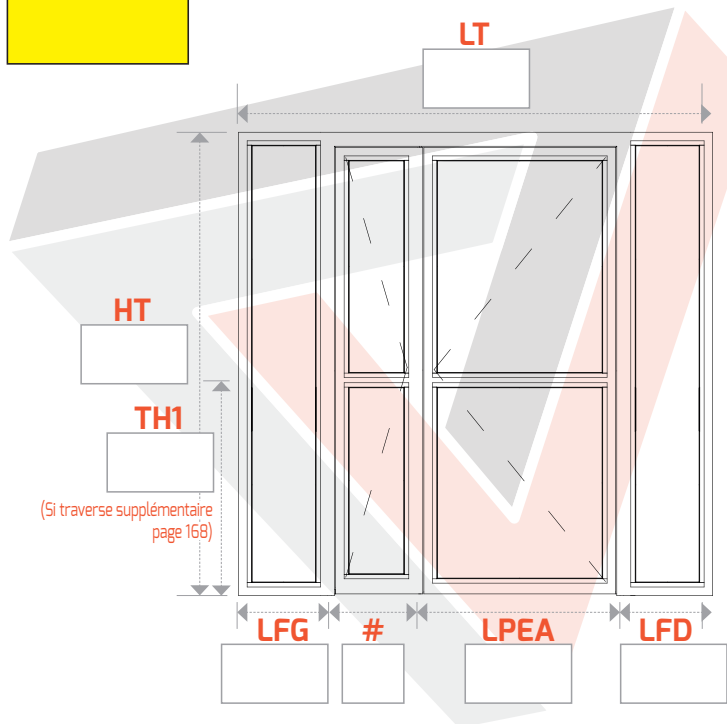

**N° 342**  
Droite poussant

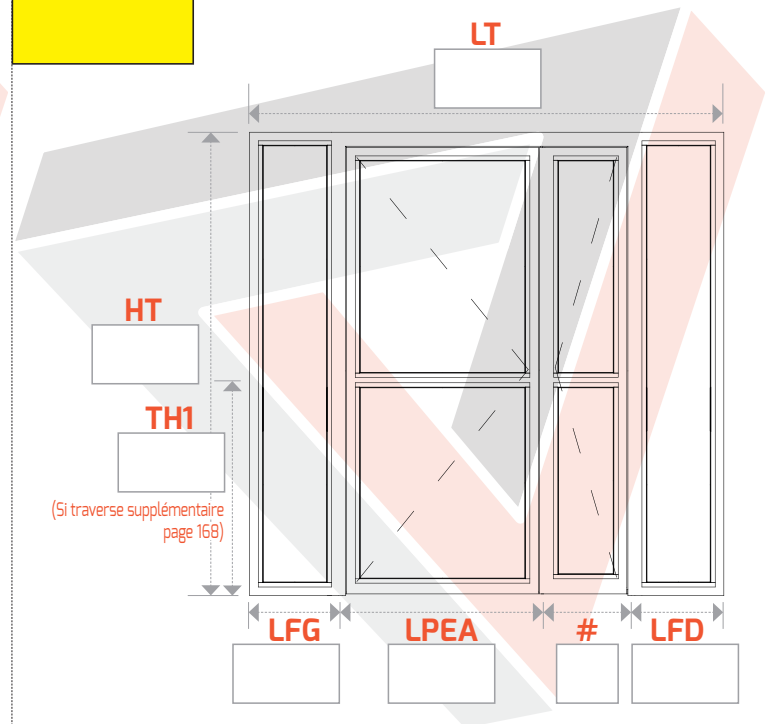

## ► AVEC 1 TRAVERSE SUR CHAQUE FIXE LATÉRAL

**N° 343**  
Gauche poussant

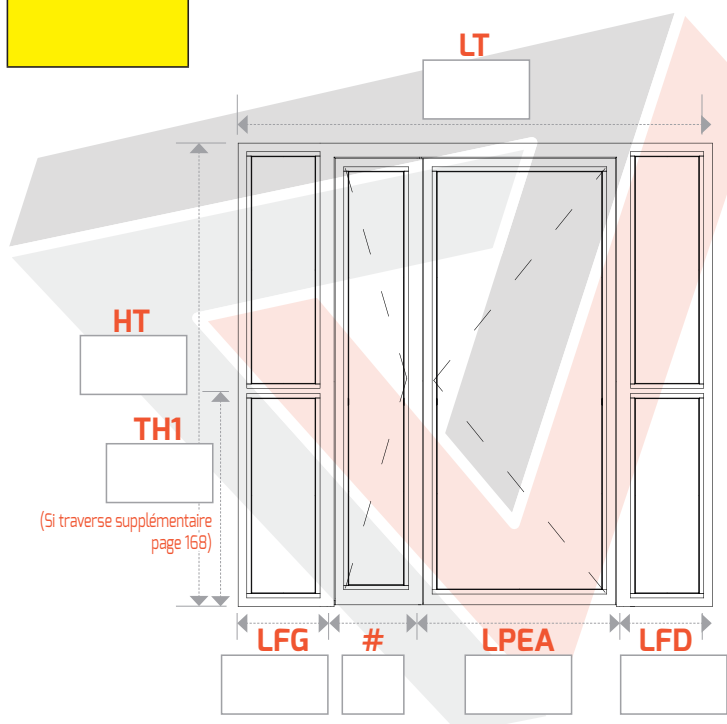

**N° 344**  
Droite poussant

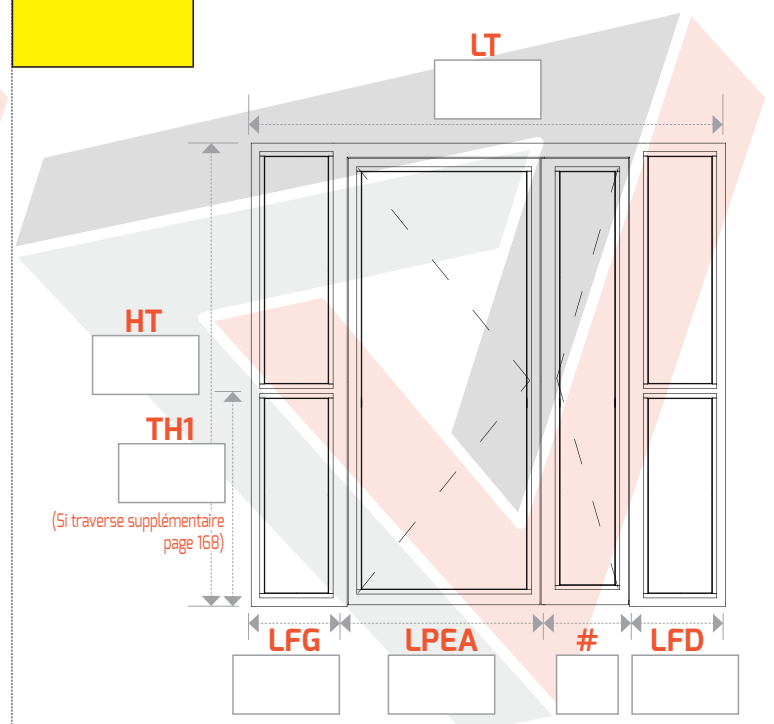

► Formulaire de commande pages 164 à 167

# PORTE 2 VANTAUX EN POUSSANT AVEC FIXE LATÉRAL DROIT + IMPOSTE

Prix pour **L**argeur **T**otale jusqu'à 2000 mm, **L**argeur **P**assage **E**ntre **A**iles 900 mm

Prix pour **H**auteur **T**otale jusqu'à 2800 mm - Autre(s) format(s), plus-value, nous consulter

► **LARGEUR** : **LT** = **L**argeur **T**otale    **LPEA** = **L**argeur **P**assage **E**ntre **A**iles    **#** = Différence sur le semi-fixe    **LFD** = **#** La différence  
 ► **HAUTEUR** : **HT** = **H**auteur **T**otale    **HTAI** = **H**auteur **T**otale **A**vant **I**mposte    **HI** = **H**auteur **I**mposte    **TH1** = **T**raverse **H**auteur **1**

## ► SANS TRAVERSE

**N° 345**  
Gauche poussant

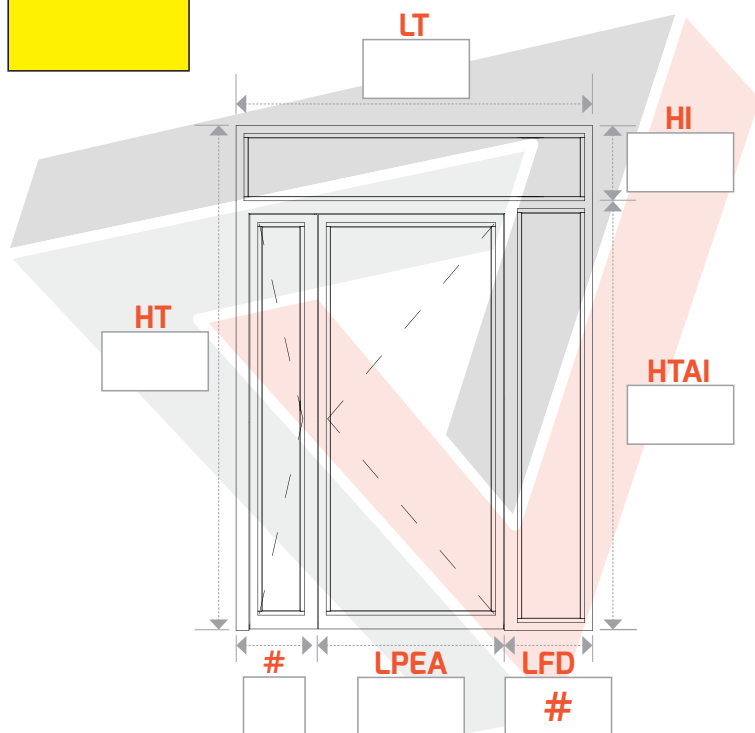

**N° 346**  
Droite poussant

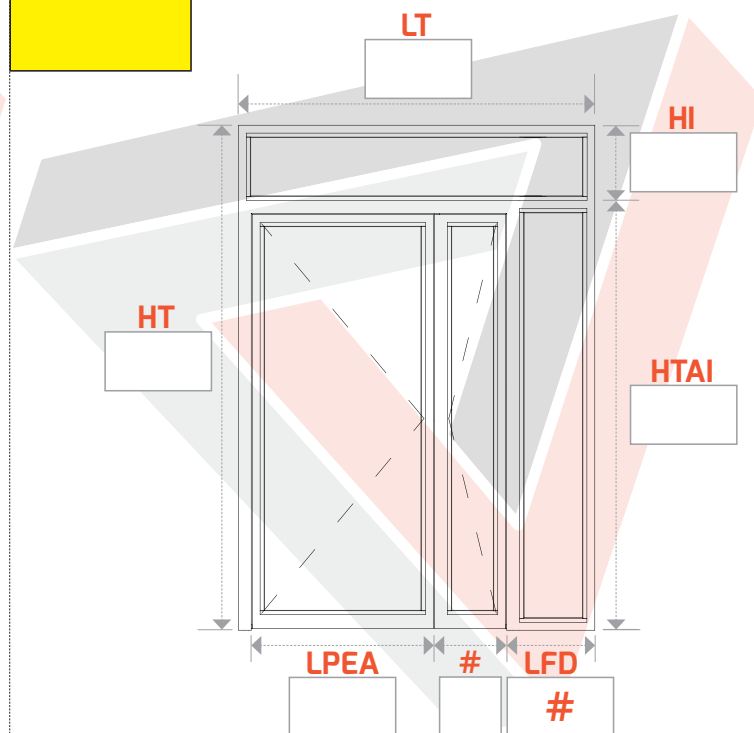

## ► AVEC 3 TRAVERSES : OUVRANTS ET FIXE LATÉRAL DROIT

**N° 347**  
Gauche poussant

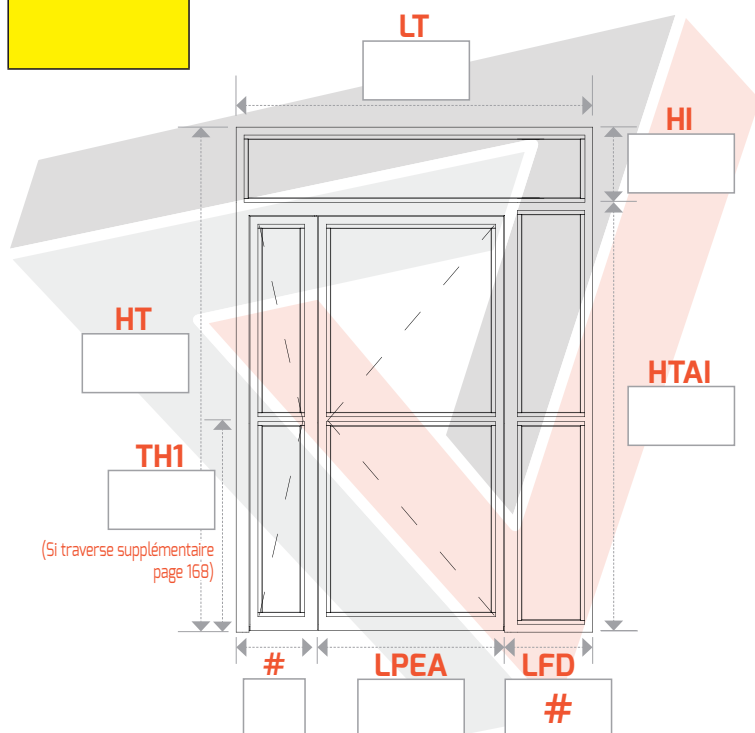

**N° 348**  
Droite poussant

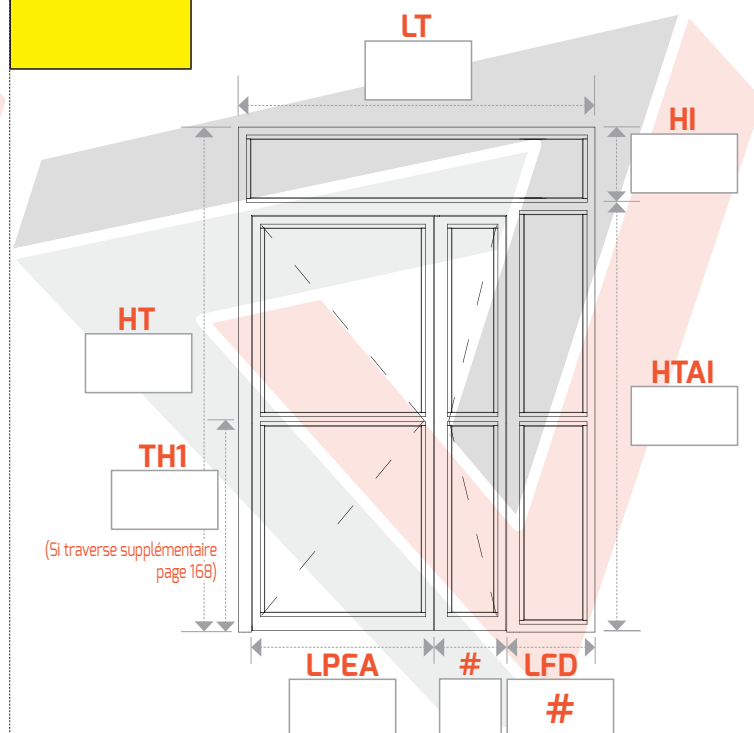

# PORTE 2 VANTAUX EN POUSSANT AVEC FIXE LATÉRAL DROIT + IMPOSTE

Prix pour **L**argeur **T**otale jusqu'à 2000 mm, **L**argeur **P**assage **E**ntre **A**iles 900 mm

Prix pour **H**auteur **T**otale jusqu'à 2800 mm - Autre(s) format(s), plus-value, nous consulter

► **LARGEUR** : **LT** = Largeur **T**otale    **LPEA** = Largeur **P**assage **E**ntre **A**iles    **#** = Différence sur le semi-fixe    **LFD** = **#** La différence  
 ► **HAUTEUR** : **HT** = Hauteur **T**otale    **HTAI** = Hauteur **T**otale **A**vant **I**mposte    **HI** = Hauteur **I**mposte    **TH1** = **T**raverse **H**auteur **1**

## ► AVEC 1 TRAVERSE SUR CHAQUE OUVRANT

**N° 349**  
Gauche poussant

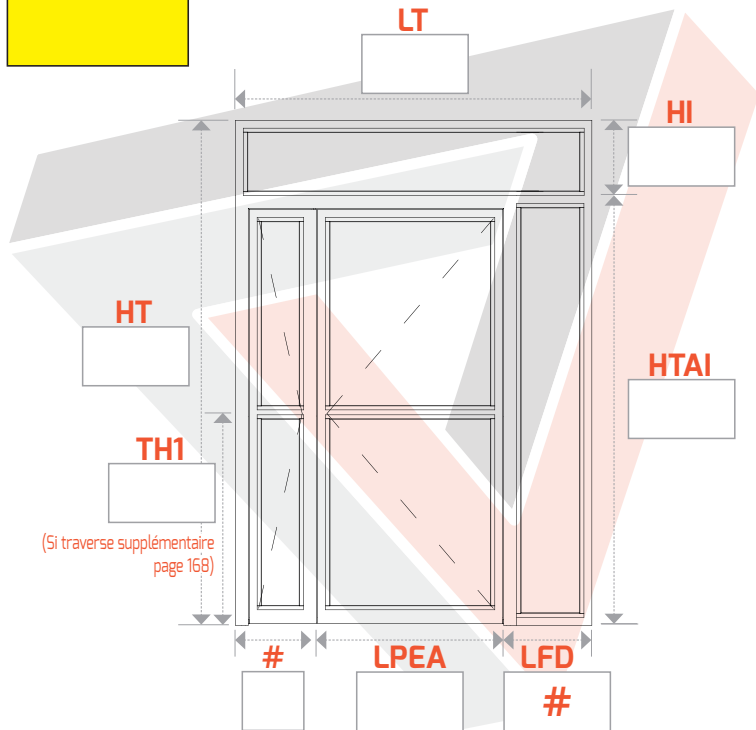

**N° 350**  
Droite poussant

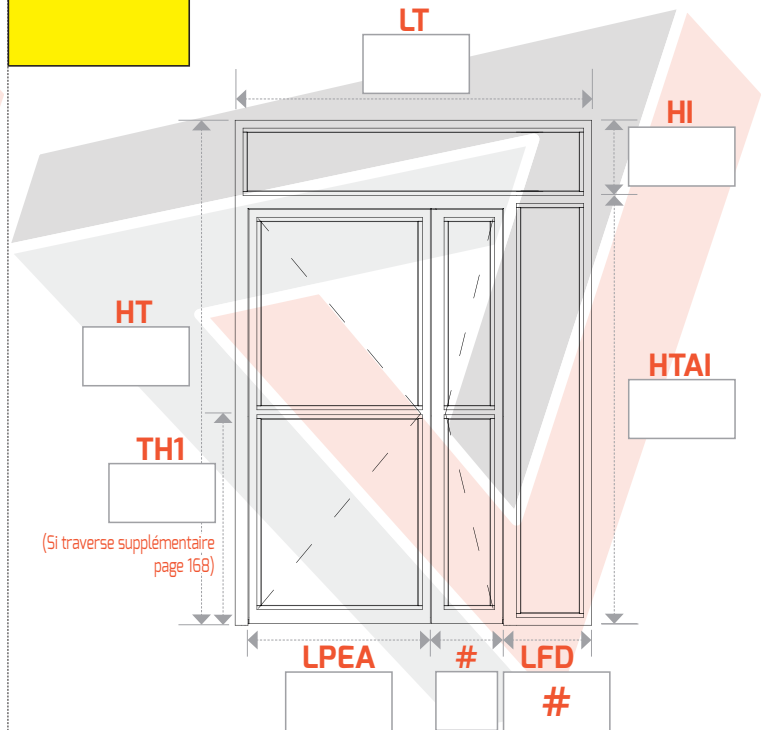

## ► AVEC 1 TRAVERSE SUR LE FIXE LATÉRAL DROIT

**N° 351**  
Gauche poussant

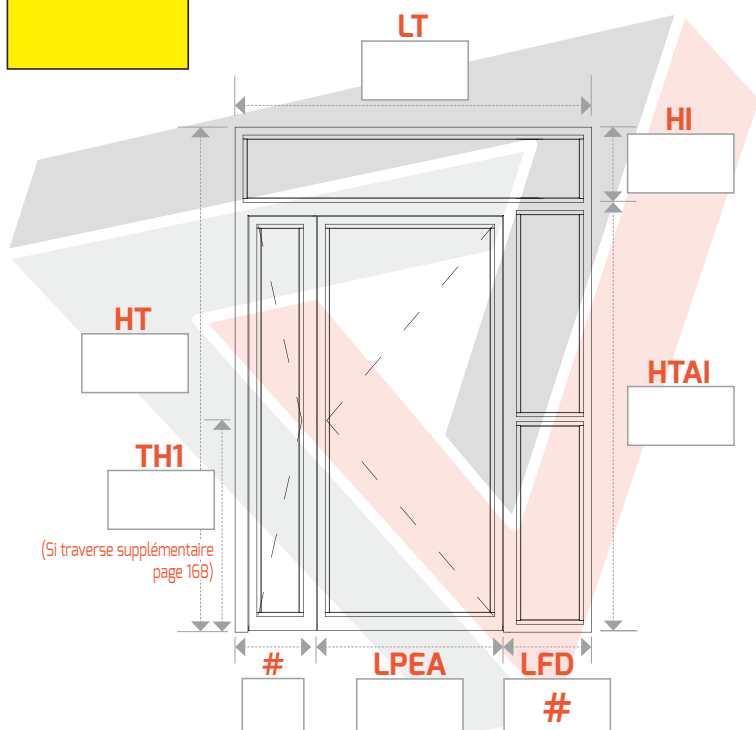

**N° 352**  
Droite poussant

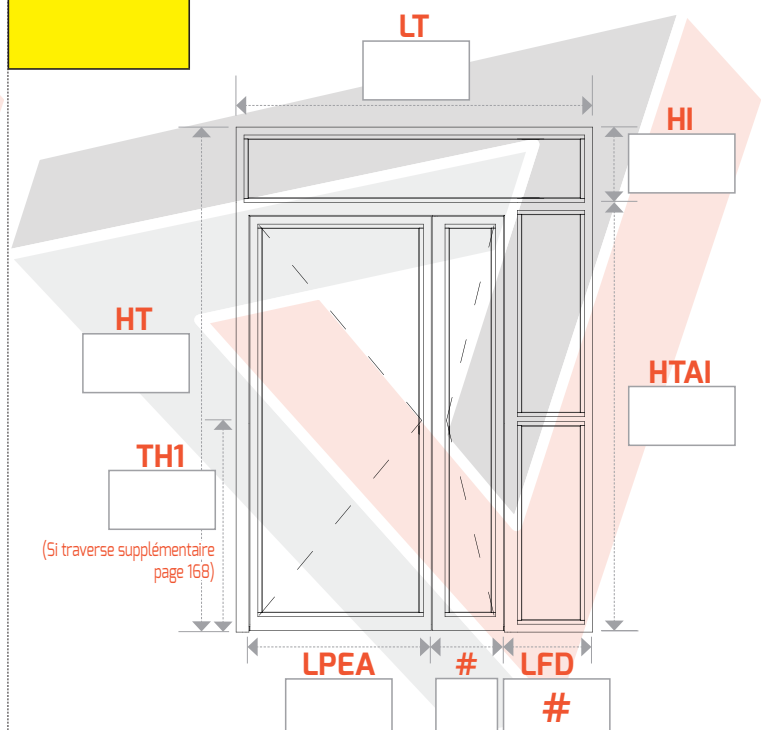

► **Formulaire de commande pages 164 à 167**

# PORTE 2 VANTAUX EN POUSSANT AVEC FIXE LATÉRAL DROIT + IMPOSTE

Prix pour **L**argeur **T**otale jusqu'à 2000 mm, **L**argeur **P**assage **E**ntre **A**iles 900 mm

Prix pour **H**auteur **T**otale jusqu'à 2800 mm - Autre(s) format(s), plus-value, nous consulter

► **LARGEUR** : **LT** = **L**argeur **T**otale

**LPEA** = **L**argeur **P**assage **E**ntre **A**iles

**#** = Différence sur le semi-fixe

**LFD** = **#** La différence

► **HAUTEUR** : **HT** = **H**auteur **T**otale

**HTAI** = **H**auteur **T**otale **A**vant **I**mposte

**HI** = **H**auteur **I**mposte

**TH1** = **T**raverse **H**auteur **1**

## ► SANS TRAVERSE

**N° 353**  
Gauche poussant

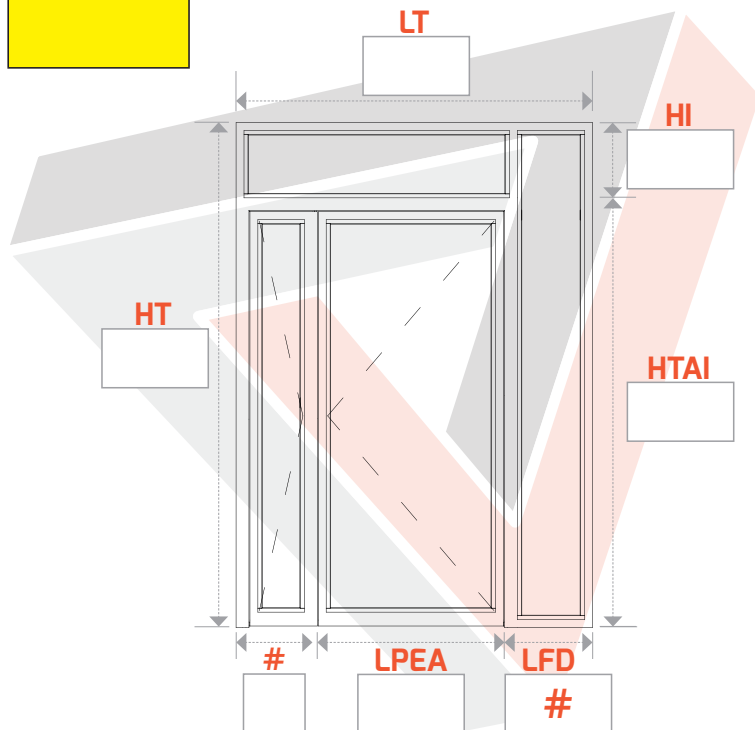

**N° 354**  
Droite poussant

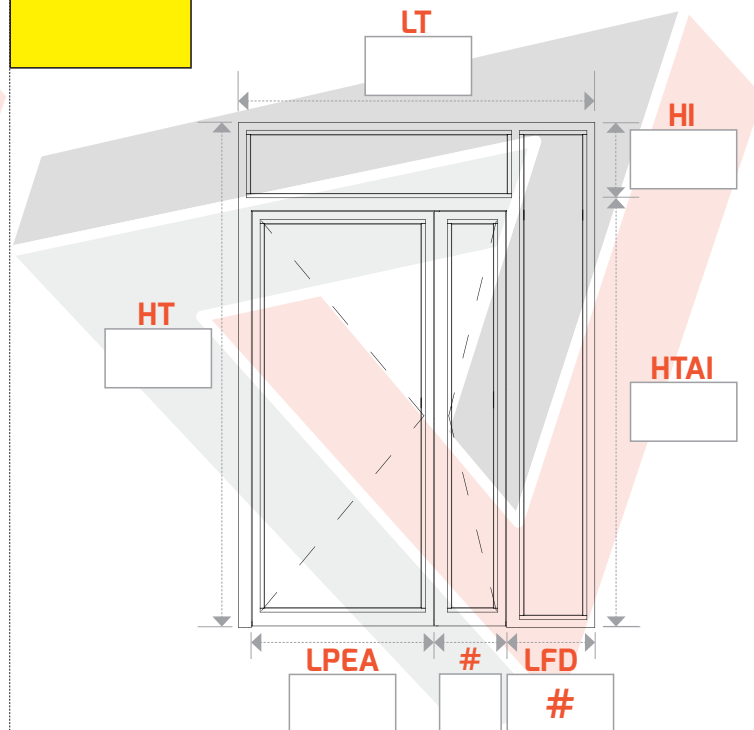

## ► AVEC 3 TRAVERSES : OUVRANTS ET FIXE LATÉRAL DROIT

**N° 355**  
Gauche poussant

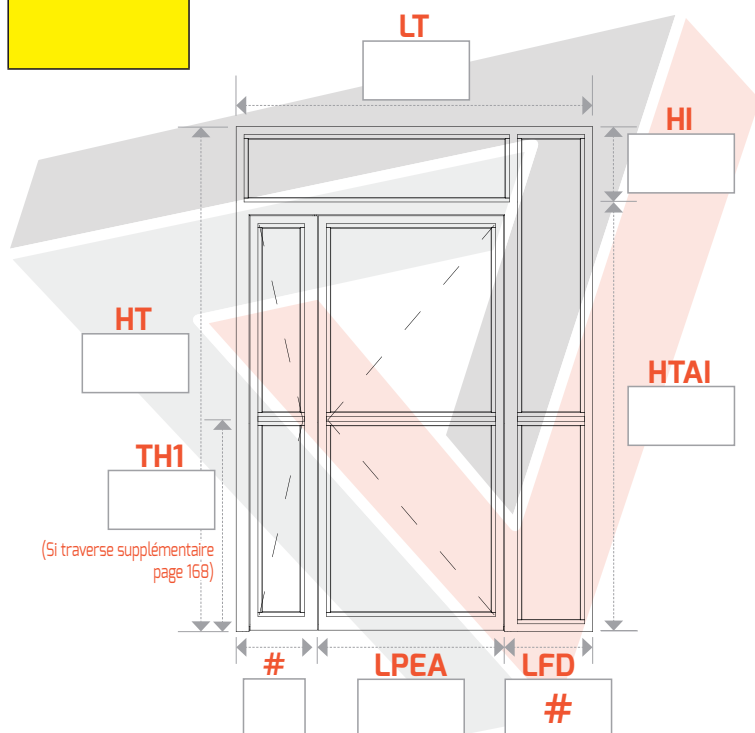

**N° 356**  
Droite poussant

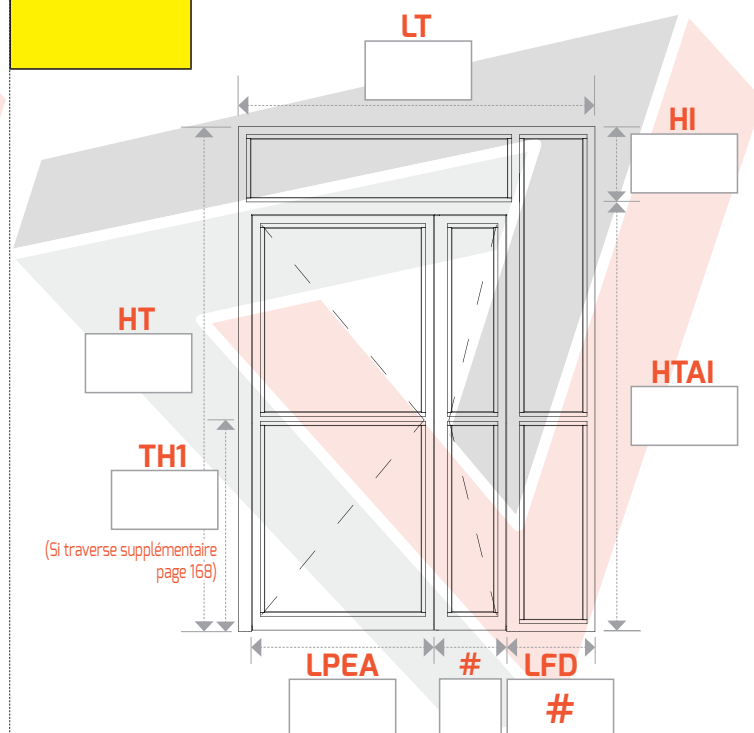

# PORTE 2 VANTAUX EN POUSSANT AVEC FIXE LATÉRAL DROIT + IMPOSTE

Prix pour **L**argeur **T**otale jusqu'à 2000 mm, **L**argeur **P**assage **E**ntre **A**iles 900 mm

Prix pour **H**auteur **T**otale jusqu'à 2800 mm - Autre(s) format(s), plus-value, nous consulter

► **LARGEUR** : **LT** = Largeur **T**otale    **LPEA** = Largeur **P**assage **E**ntre **A**iles    **#** = Différence sur le semi-fixe    **LFD** = # La différence  
 ► **HAUTEUR** : **HT** = Hauteur **T**otale    **HTAI** = Hauteur **T**otale **A**vant **I**mposte    **HI** = Hauteur **I**mposte    **TH1** = **T**raverse **H**auteur **1**

## ► AVEC 1 TRAVERSE SUR CHAQUE OUVRANT

**N° 357**  
Gauche poussant

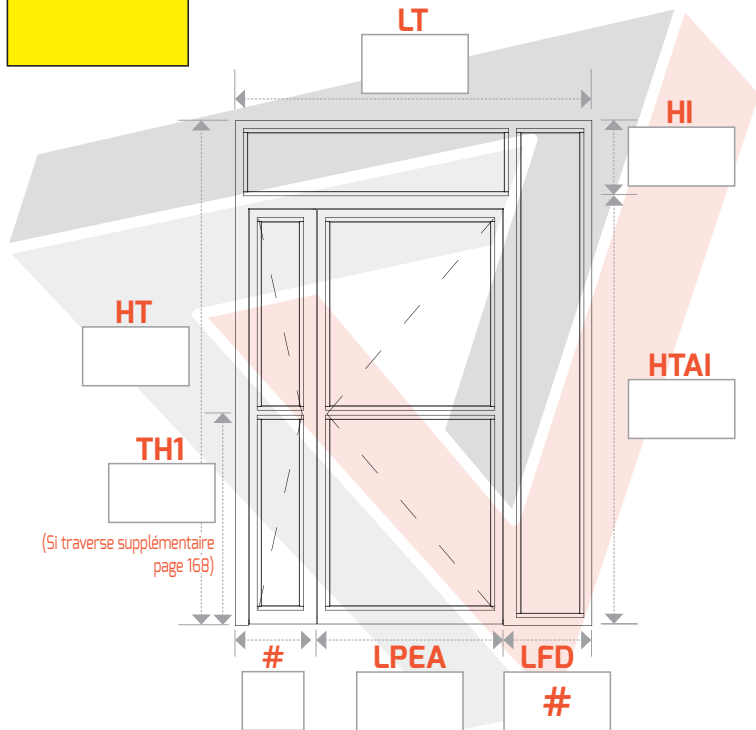

**N° 358**  
Droite poussant

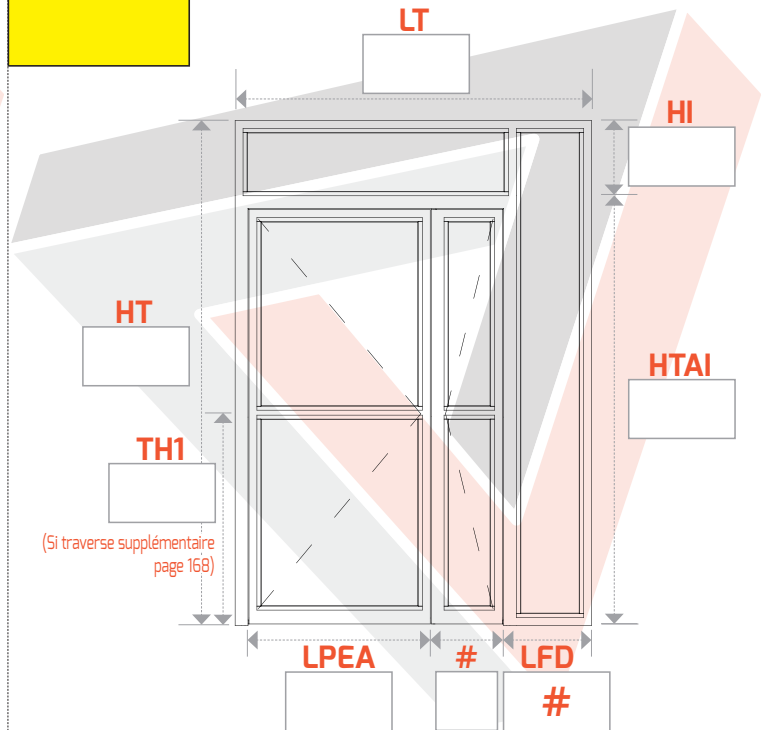

## ► AVEC 1 TRAVERSE SUR LE FIXE LATÉRAL DROIT

**N° 359**  
Gauche poussant

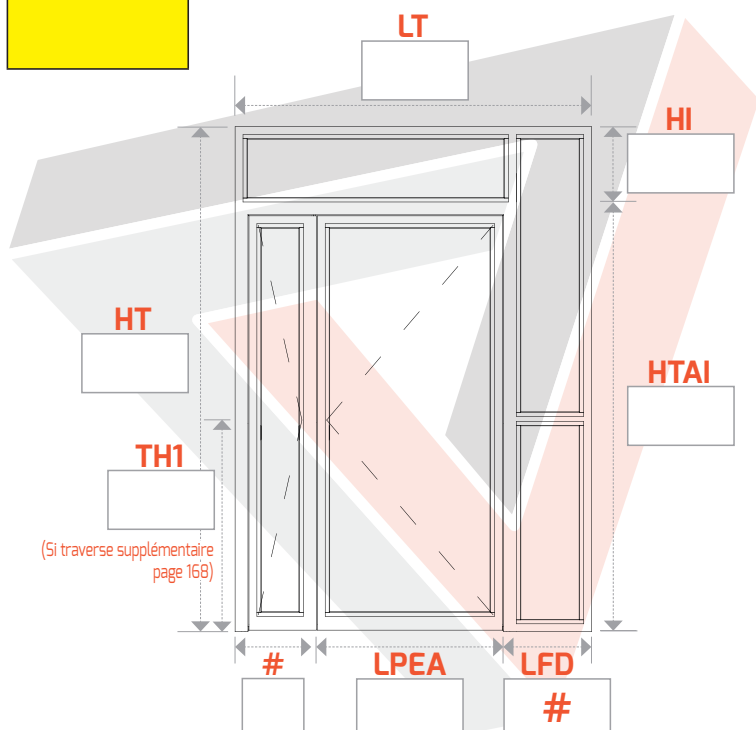

**N° 360**  
Droite poussant

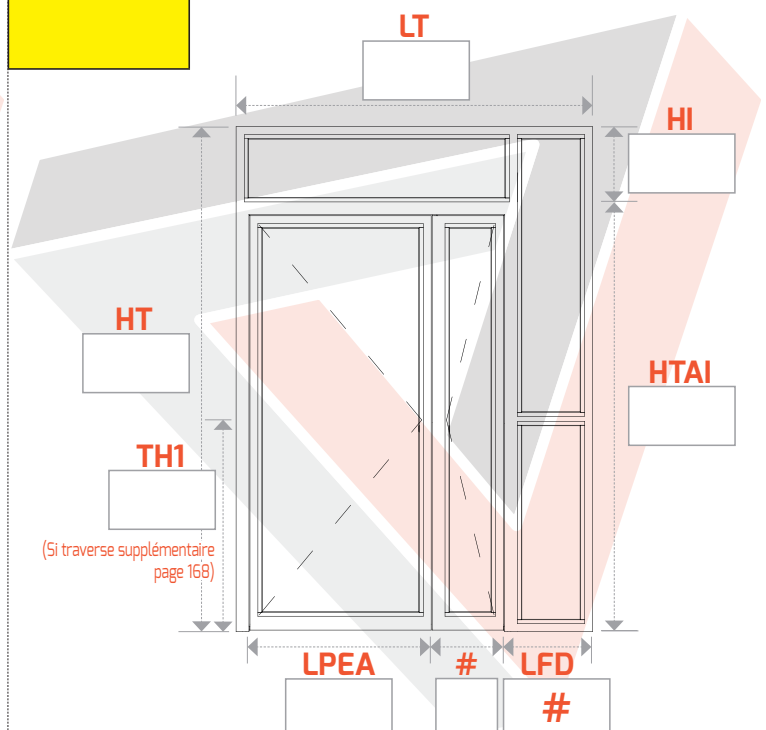

► Formulaire de commande pages 164 à 167

# PORTE 2 VANTAUX EN POUSSANT AVEC FIXE LATÉRAL DROIT + IMPOSTE

Prix pour **L**argeur **T**otale jusqu'à 2000 mm, **L**argeur **P**assage **E**ntre **A**iles 900 mm

Prix pour **H**auteur **T**otale jusqu'à 2800 mm - Autre(s) format(s), plus-value, nous consulter

► **LARGEUR** : **LT** = **L**argeur **T**otale

**LPEA** = **L**argeur **P**assage **E**ntre **A**iles

**#** = Différence sur le semi-fixe

**LFD** = **#** La différence

► **HAUTEUR** : **HT** = **H**auteur **T**otale

**HTAI** = **H**auteur **T**otale **A**vant **I**mposte

**HI** = **H**auteur **I**mposte

**TH1** = **T**raverse **H**auteur **1**

## ► SANS TRAVERSE

**N° 361**  
Gauche poussant

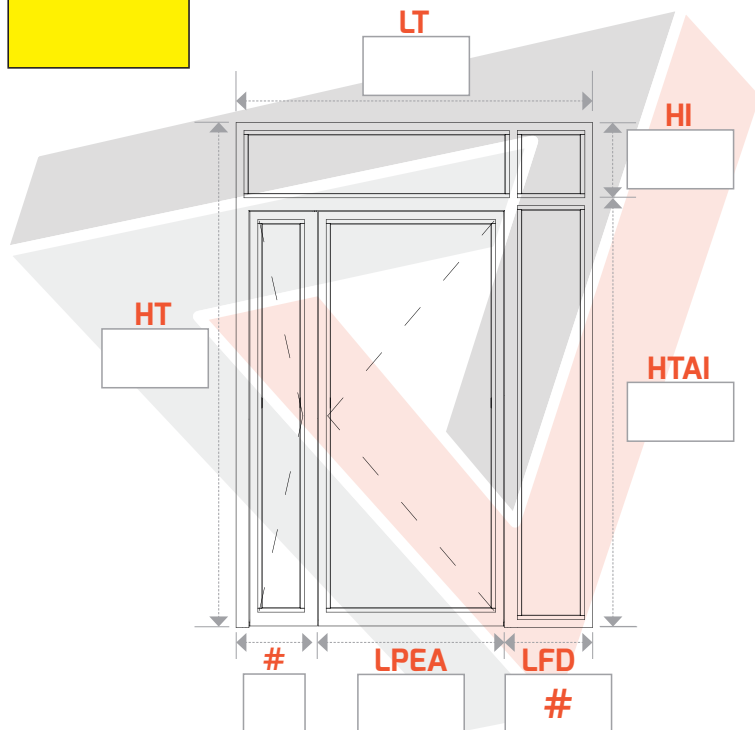

**N° 362**  
Droite poussant

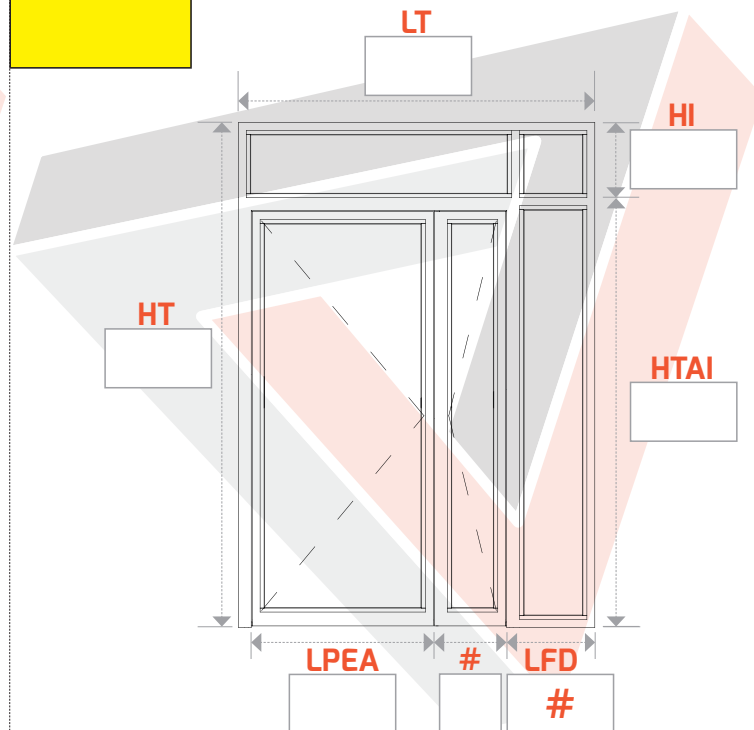

## ► AVEC 3 TRAVERSES : OUVRANTS ET FIXE LATÉRAL DROIT

**N° 363**  
Gauche poussant

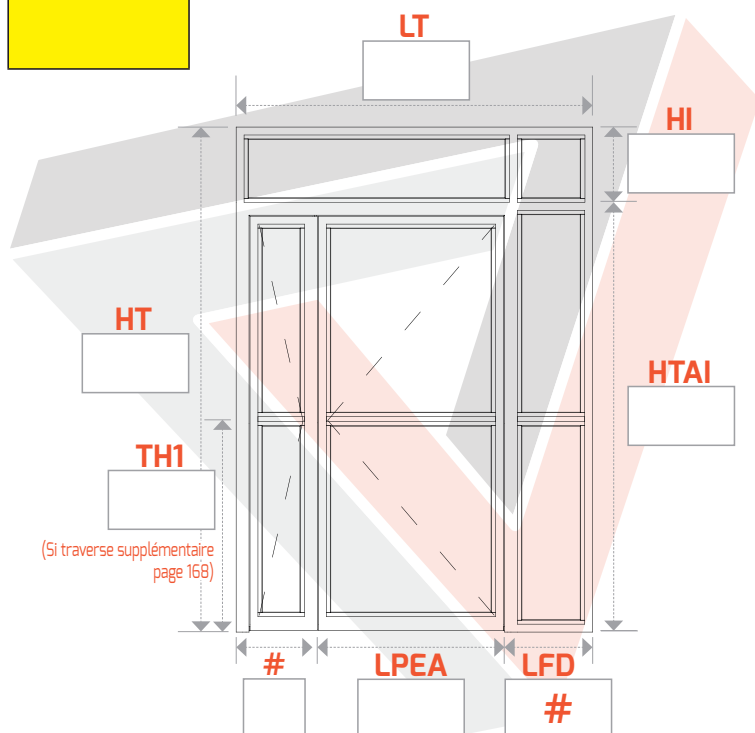

**N° 364**  
Droite poussant

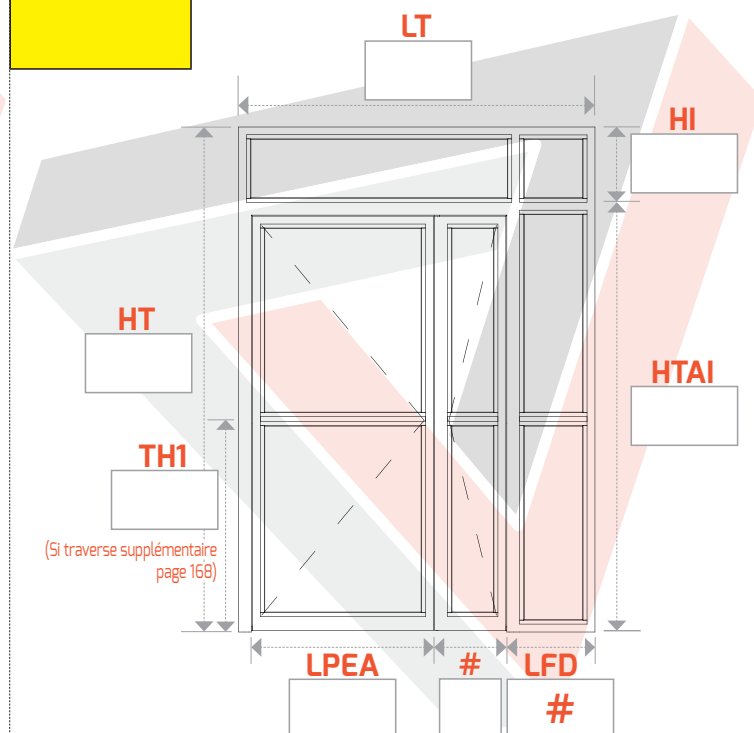

# PORTE 2 VANTAUX EN POUSSANT AVEC FIXE LATÉRAL DROIT + IMPOSTE

Prix pour **L**argeur **T**otale jusqu'à 2000 mm, **L**argeur **P**assage **E**ntre **A**iles 900 mm

Prix pour **H**auteur **T**otale jusqu'à 2800 mm - **A**utre(s) format(s), plus-value, nous consulter

► **LARGEUR** : **LT** = Largeur **T**otale    **LPEA** = Largeur **P**assage **E**ntre **A**iles    **#** = Différence sur le semi-fixe    **LFD** = **#** La différence  
 ► **HAUTEUR** : **HT** = Hauteur **T**otale    **HTAI** = Hauteur **T**otale **A**vant **I**mposte    **HI** = Hauteur **I**mposte    **TH1** = **T**raverse **H**auteur **1**

## ► AVEC 1 TRAVERSE SUR CHAQUE OUVRANT

**N° 365**  
Gauche poussant

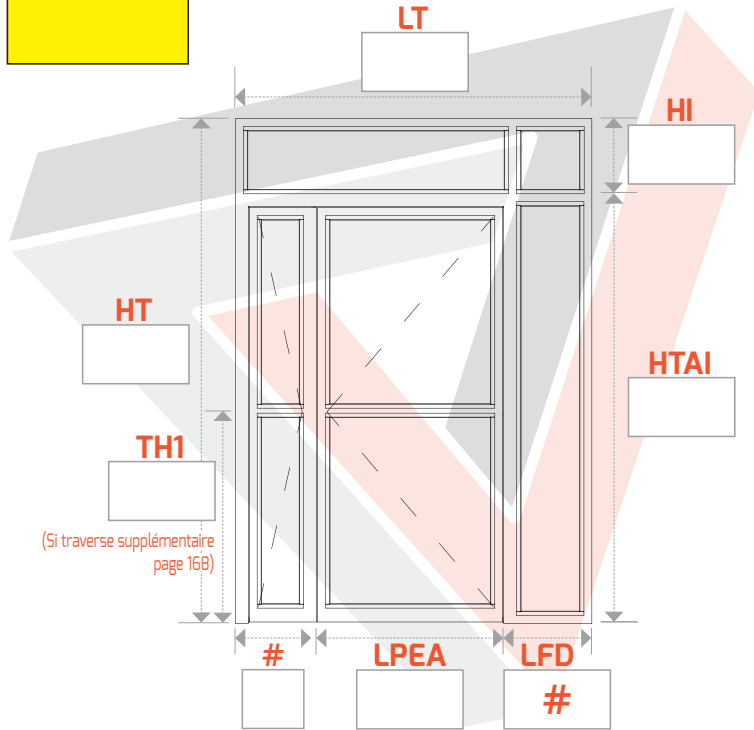

**N° 366**  
Droite poussant

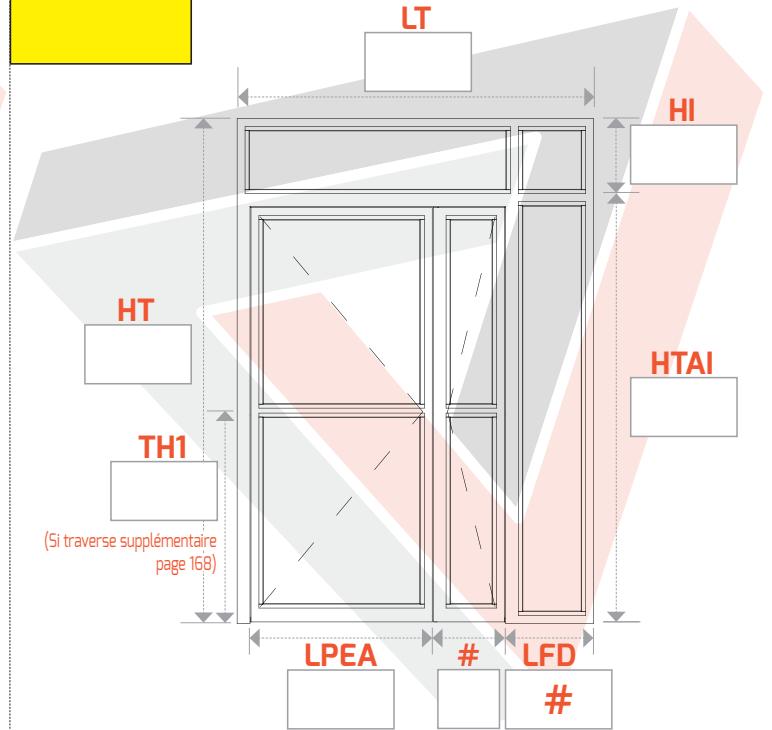

## ► AVEC 1 TRAVERSE SUR LE FIXE LATÉRAL DROIT

**N° 367**  
Gauche poussant

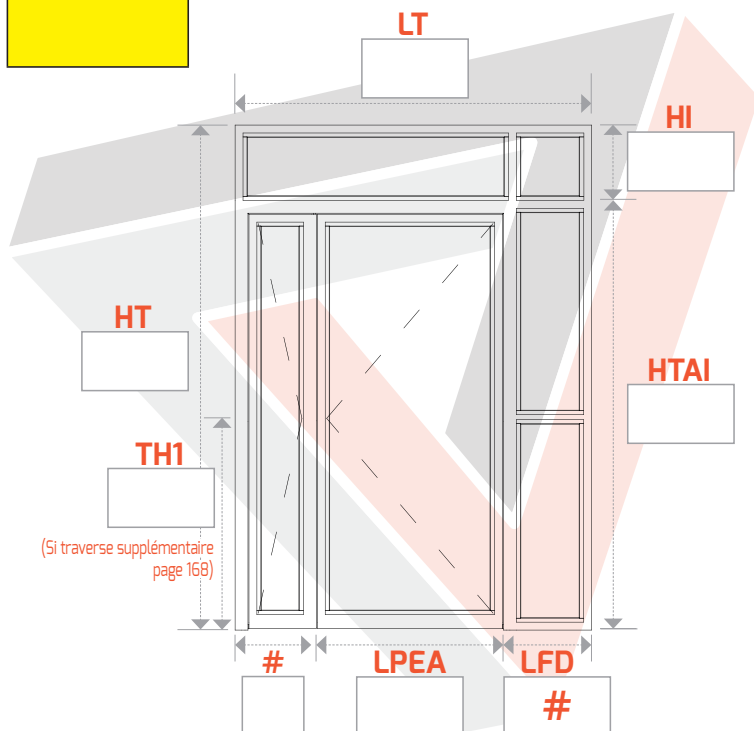

**N° 368**  
Droite poussant

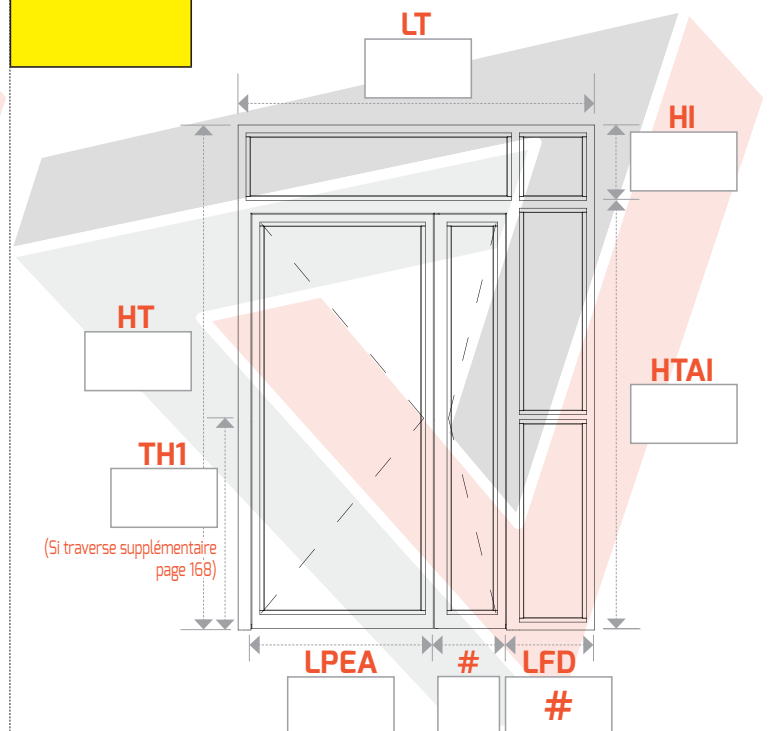

► **Formulaire de commande pages 164 à 167**

# PORTE 2 VANTAUX EN POUSSANT AVEC FIXE LATÉRAL GAUCHE + IMPOSTE

Prix pour **L**argeur **T**otale jusqu'à 2000 mm, **L**argeur **P**assage **E**ntre **A**iles 900 mm

Prix pour **H**auteur **T**otale jusqu'à 2800 mm - Autre(s) format(s), plus-value, nous consulter

► **LARGEUR** : **LT** = **L**argeur **T**otale    **LPEA** = **L**argeur **P**assage **E**ntre **A**iles    **#** = Différence sur le semi-fixe    **LFG** = **#** La différence  
 ► **HAUTEUR** : **HT** = **H**auteur **T**otale    **HTAI** = **H**auteur **T**otale **A**vant **I**mposte    **HI** = **H**auteur **I**mposte    **TH1** = **T**raverse **H**auteur **1**

## ► SANS TRAVERSE

**N° 369**  
Gauche poussant

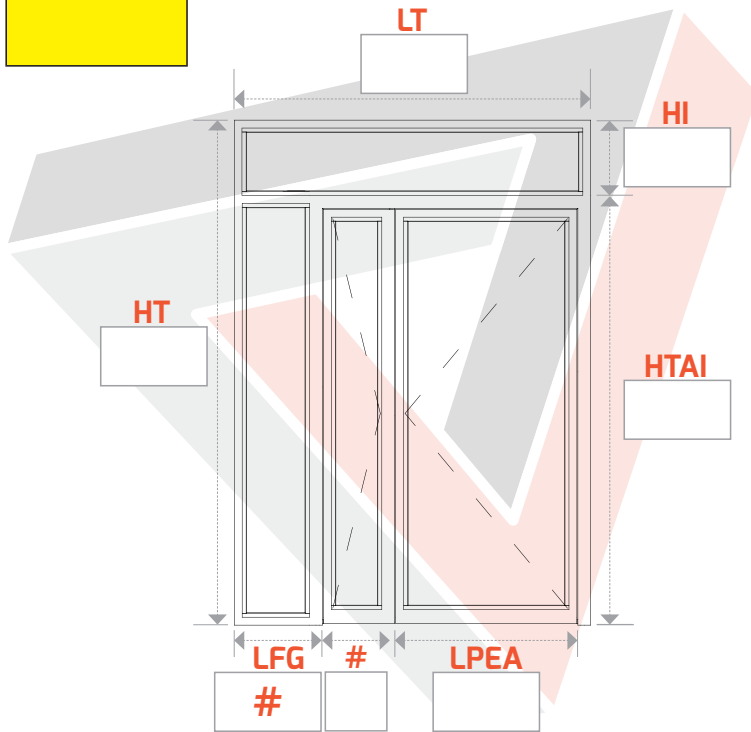

**N° 370**  
Droite poussant

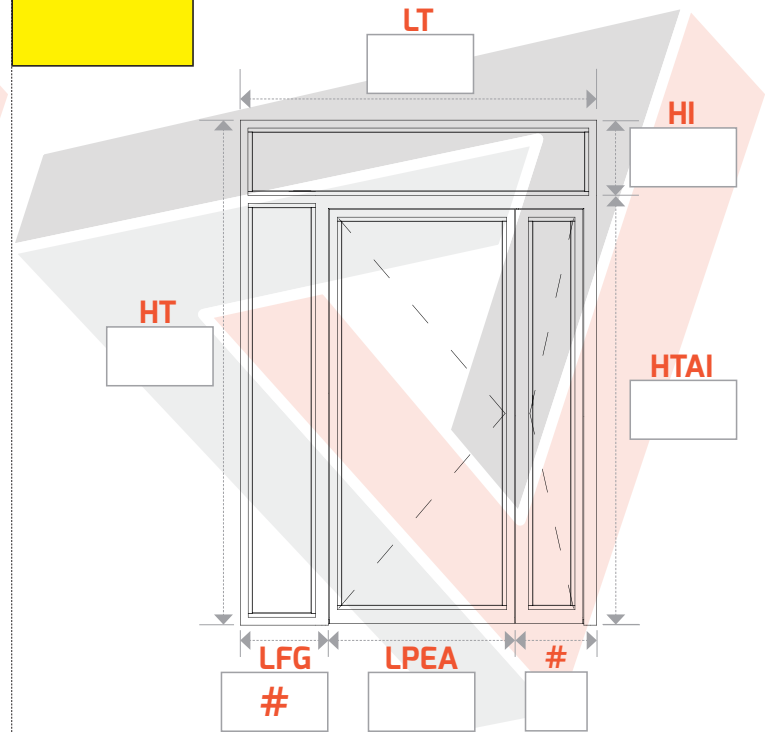

## ► AVEC 3 TRAVERSES : OUVRANTS ET FIXE LATÉRAL GAUCHE

**N° 371**  
Gauche poussant

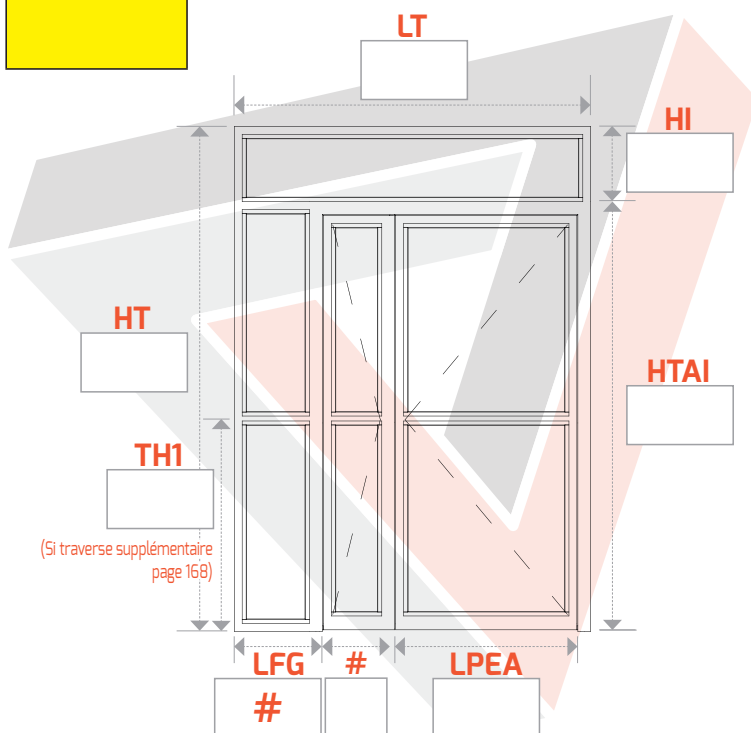

**N° 372**  
Droite poussant

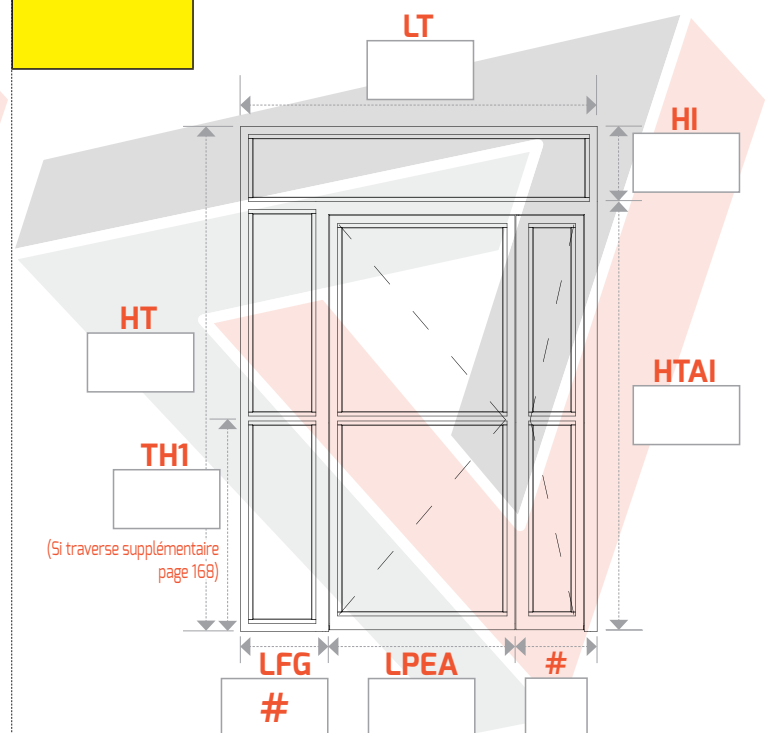

# PORTE 2 VANTAUX EN POUSSANT AVEC FIXE LATÉRAL GAUCHE + IMPOSTE

Prix pour **L**argeur **T**otale jusqu'à 2000 mm, **L**argeur **P**assage **E**ntre **A**iles 900 mm

Prix pour **H**auteur **T**otale jusqu'à 2800 mm - **A**utre(s) format(s), plus-value, nous consulter

► **LARGEUR** : **LT** = Largeur **T**otale    **LPEA** = Largeur **P**assage **E**ntre **A**iles    **#** = Différence sur le semi-fixe    **LFG** = # La différence  
 ► **HAUTEUR** : **HT** = Hauteur **T**otale    **HTAI** = Hauteur **T**otale **A**vant **I**mposte    **HI** = Hauteur **I**mposte    **TH1** = **T**raverse **H**auteur **1**

## ► AVEC 1 TRAVERSE SUR CHAQUE OUVRANT

**N° 373**  
Gauche poussant

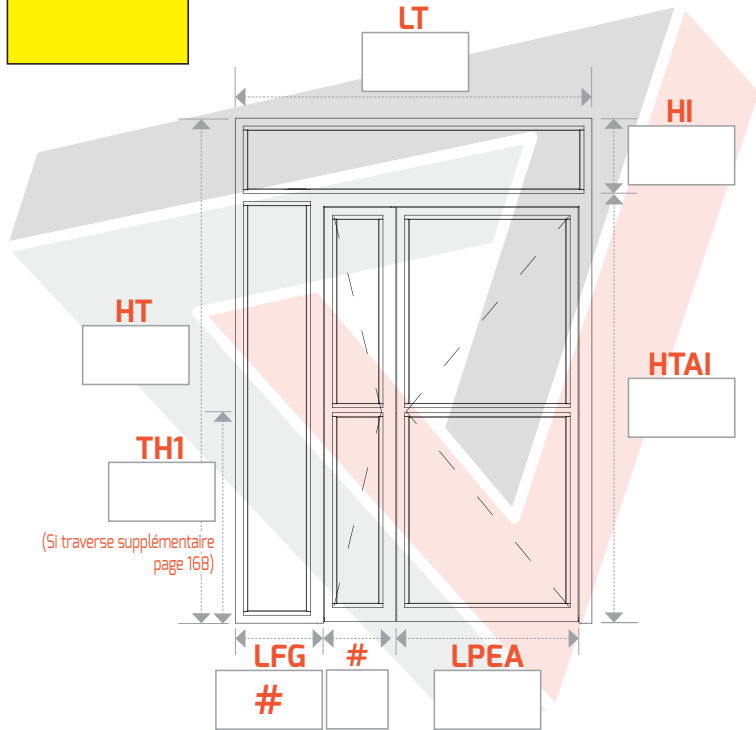

**N° 374**  
Droite poussant

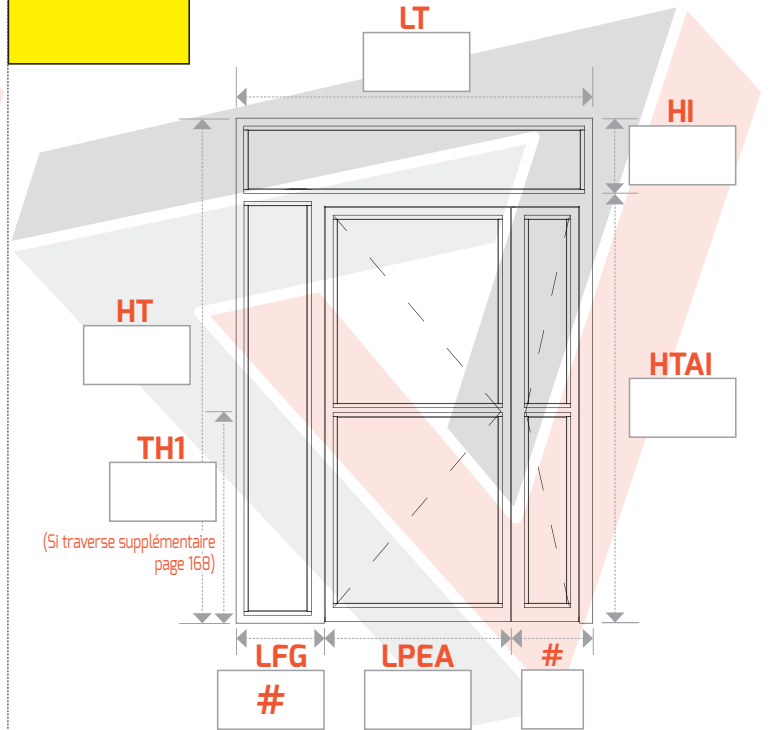

## ► AVEC 1 TRAVERSE SUR LE FIXE LATÉRAL GAUCHE

**N° 375**  
Gauche poussant

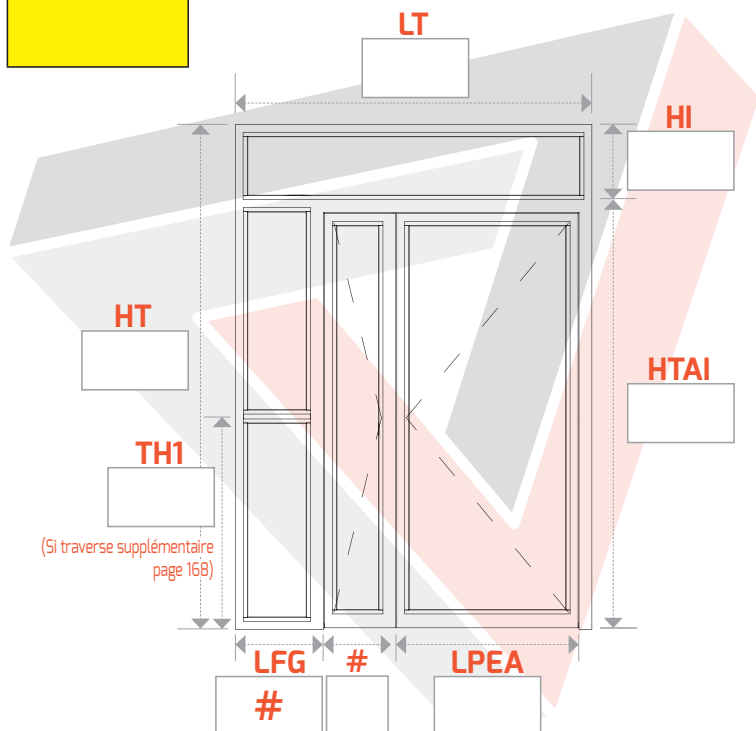

**N° 376**  
Droite poussant

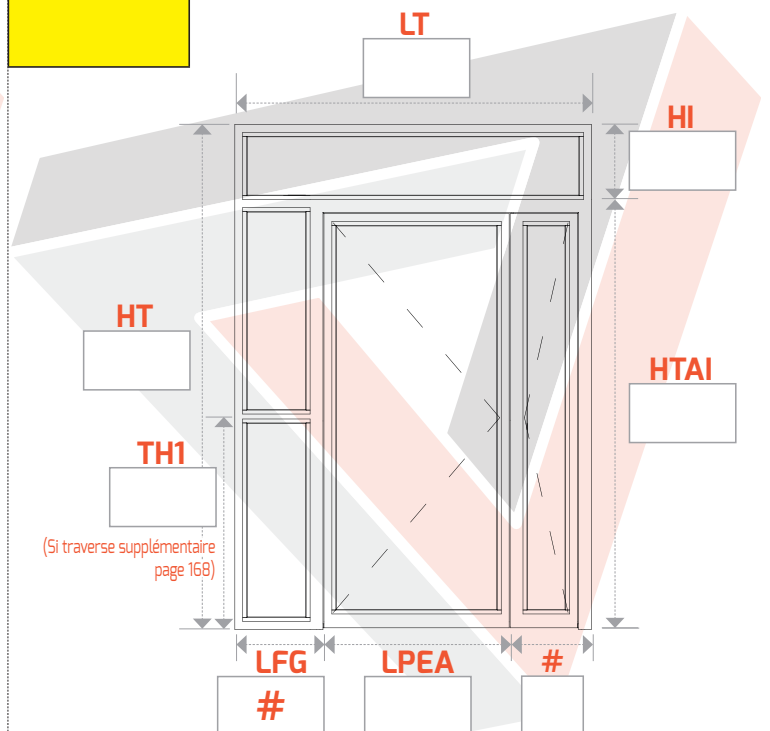

► **Formulaire de commande pages 164 à 167**

# PORTE 2 VANTAUX EN POUSSANT AVEC FIXE LATÉRAL GAUCHE + IMPOSTE

Prix pour **L**argeur **T**otale jusqu'à 2000 mm, **L**argeur **P**assage **E**ntre **A**iles 900 mm

Prix pour **H**auteur **T**otale jusqu'à 2800 mm - Autre(s) format(s), plus-value, nous consulter

► **LARGEUR** : **LT** = Largeur **T**otale    **LPEA** = Largeur **P**assage **E**ntre **A**iles    **#** = Différence sur le semi-fixe    **LFG** = # La différence  
 ► **HAUTEUR** : **HT** = Hauteur **T**otale    **HTAI** = Hauteur **T**otale **A**vant **I**mposte    **HI** = Hauteur **I**mposte    **TH1** = **T**raverse **H**auteur **1**

## ► SANS TRAVERSE

**N° 377**  
Gauche poussant

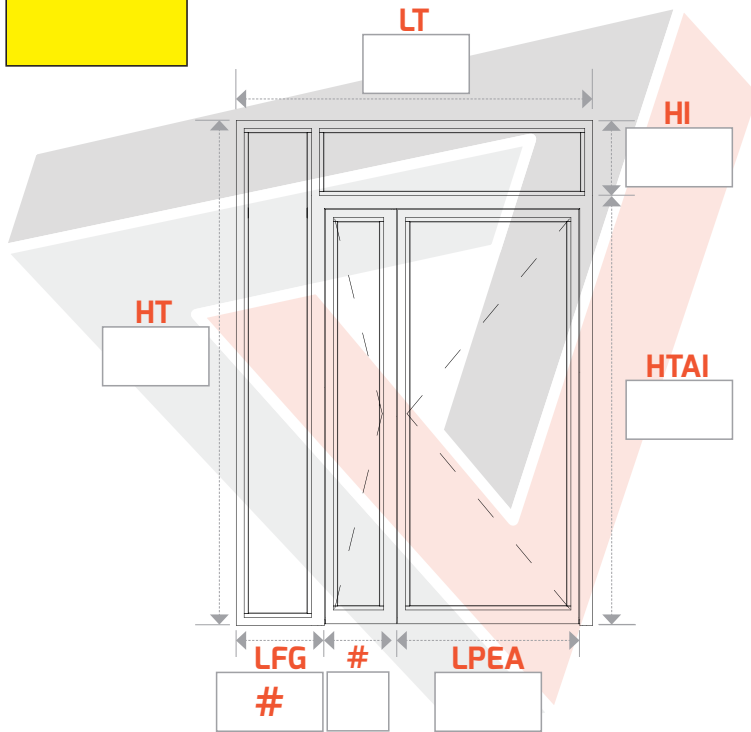

**N° 378**  
Droite poussant

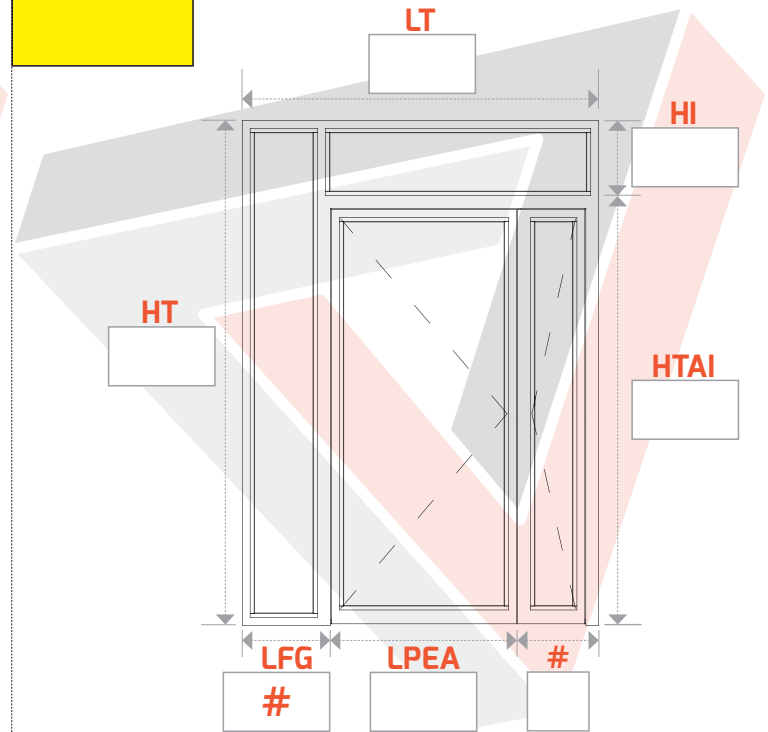

## ► AVEC 3 TRAVERSES : OUVRANTS ET FIXE LATÉRAL GAUCHE

**N° 379**  
Gauche poussant

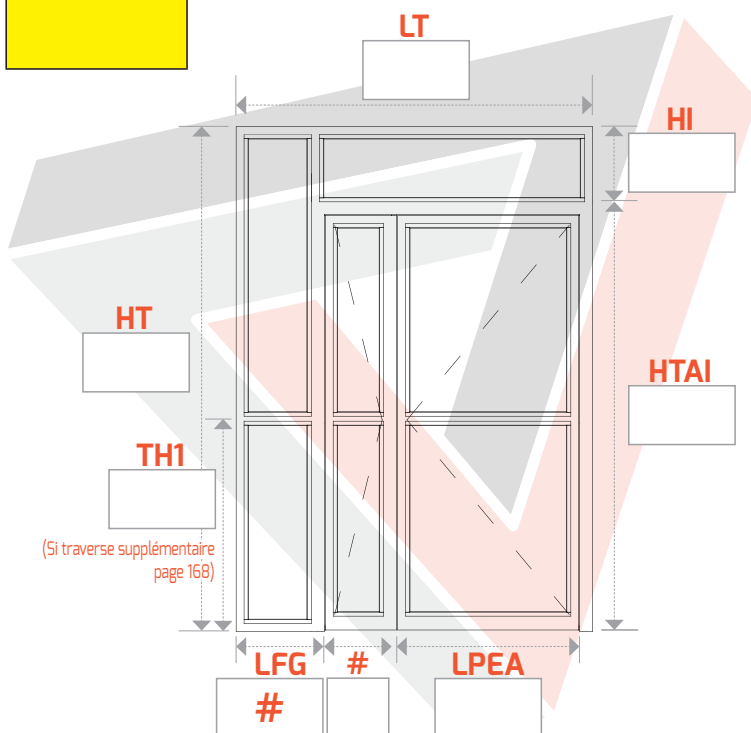

**N° 380**  
Droite poussant

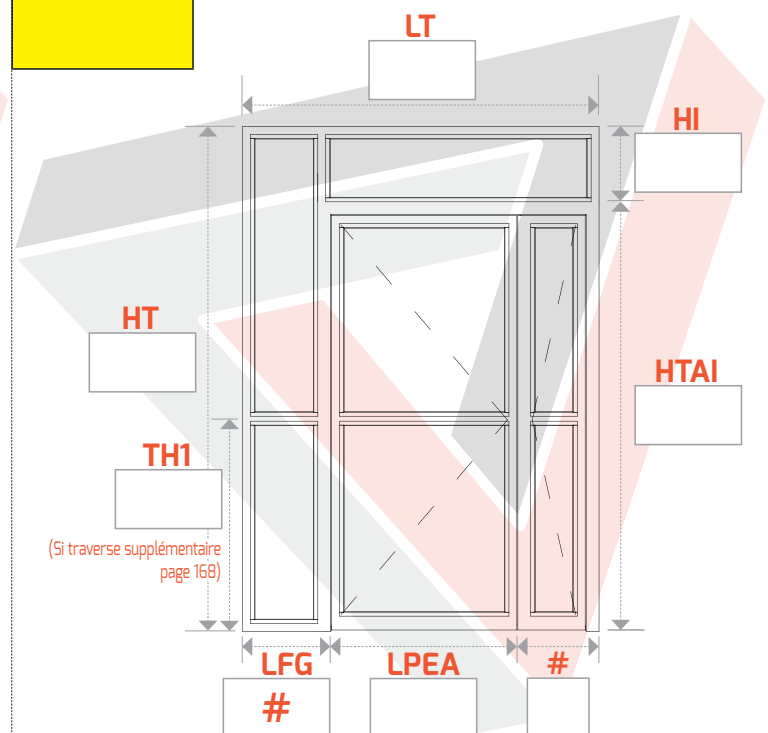

# PORTE 2 VANTAUX EN POUSSANT AVEC FIXE LATÉRAL GAUCHE + IMPOSTE

Prix pour **L**argeur **T**otale jusqu'à 2000 mm, **L**argeur **P**assage **E**ntre **A**iles 900 mm

Prix pour **H**auteur **T**otale jusqu'à 2800 mm - **A**utre(s) format(s), plus-value, nous consulter

► **LARGEUR** : **LT** = Largeur **T**otale    **LPEA** = Largeur **P**assage **E**ntre **A**iles    **#** = Différence sur le semi-fixe    **LFG** = # La différence  
 ► **HAUTEUR** : **HT** = Hauteur **T**otale    **HTAI** = Hauteur **T**otale **A**vant **I**mposte    **HI** = Hauteur **I**mposte    **TH1** = **T**raverse **H**auteur **1**

## ► AVEC 1 TRAVERSE SUR CHAQUE OUVRANT

**N° 381**  
Gauche poussant

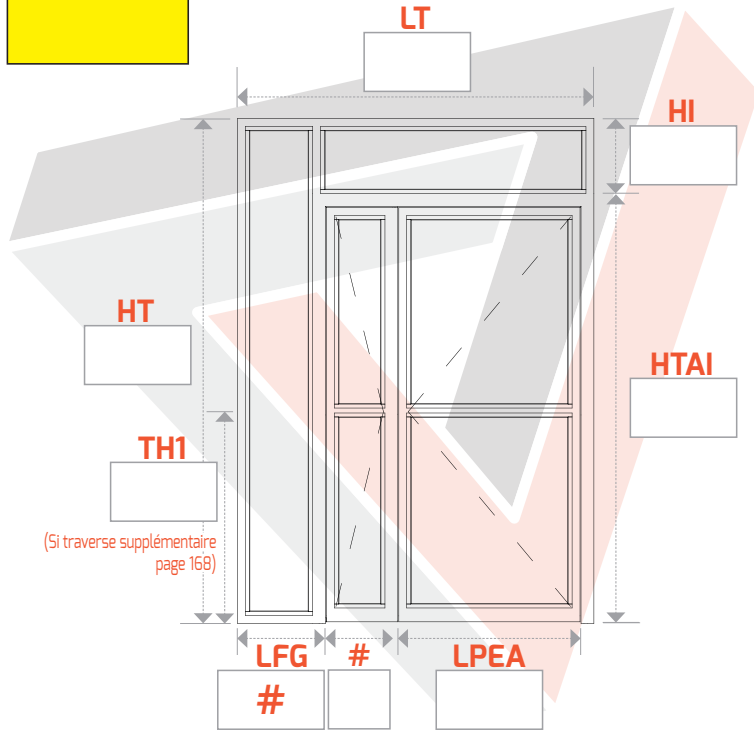

**N° 382**  
Droite poussant

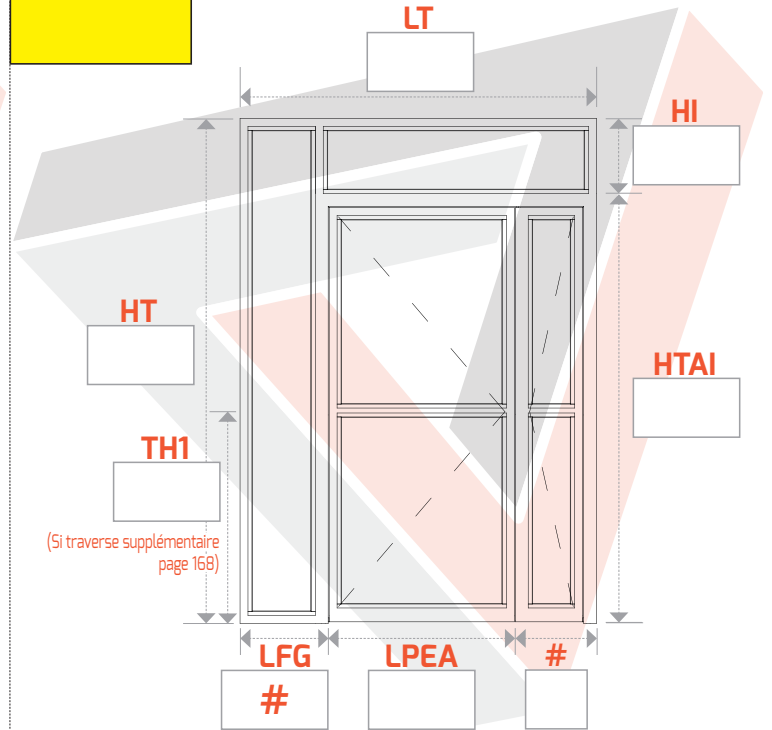

## ► AVEC 1 TRAVERSE SUR LE FIXE LATÉRAL GAUCHE

**N° 383**  
Gauche poussant

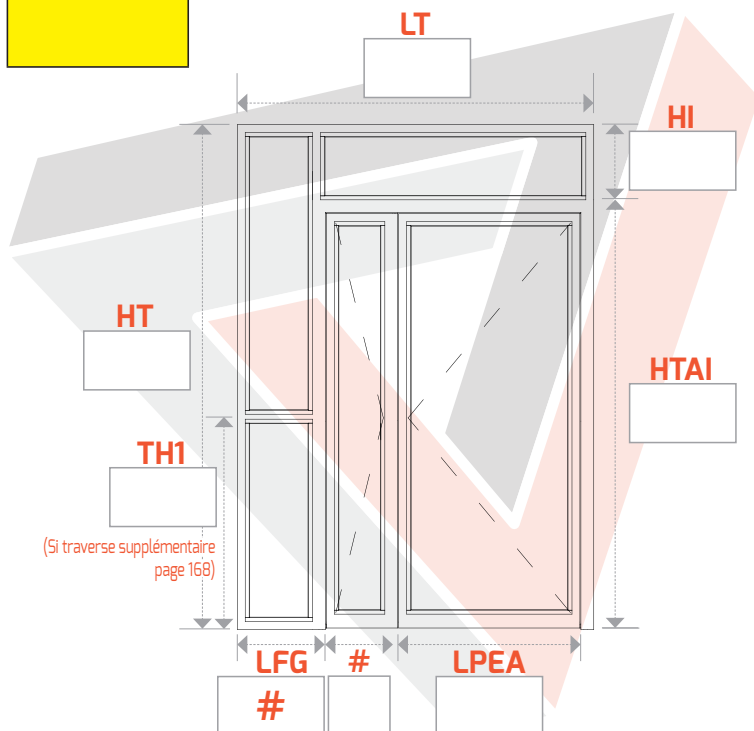

**N° 384**  
Droite poussant

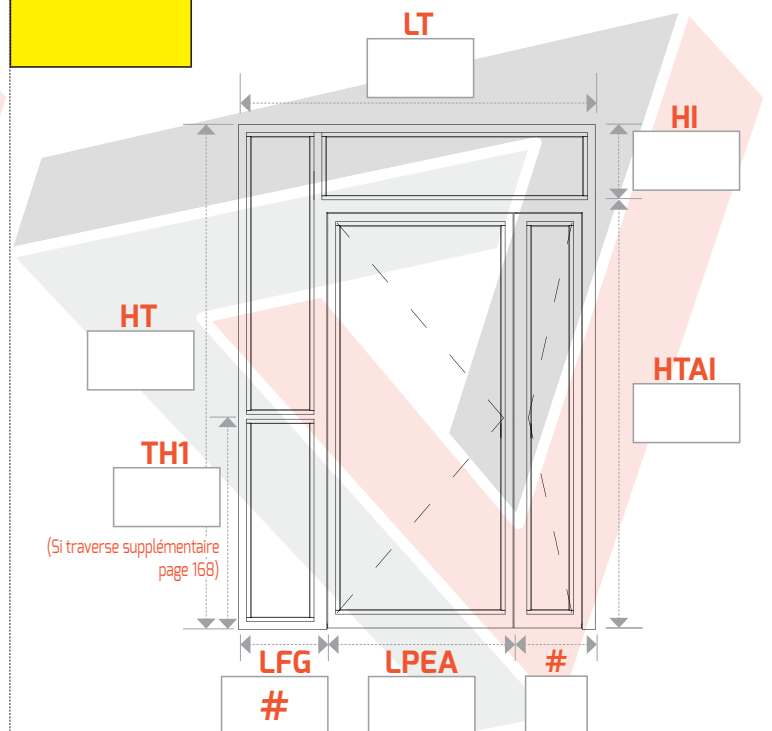

► **Formulaire de commande pages 164 à 167**

# PORTE 2 VANTAUX EN POUSSANT AVEC FIXE LATÉRAL GAUCHE + IMPOSTE

Prix pour **L**argeur **T**otale jusqu'à 2000 mm, **L**argeur **P**assage **E**ntre **A**iles 900 mm

Prix pour **H**auteur **T**otale jusqu'à 2800 mm - Autre(s) format(s), plus-value, nous consulter

► **LARGEUR** : **LT** = Largeur **T**otale    **LPEA** = Largeur **P**assage **E**ntre **A**iles    **#** = Différence sur le semi-fixe    **LFG** = # La différence  
 ► **HAUTEUR** : **HT** = Hauteur **T**otale    **HTAI** = Hauteur **T**otale **A**vant **I**mposte    **HI** = Hauteur **I**mposte    **TH1** = **T**raverse **H**auteur **1**

## ► SANS TRAVERSE

**N° 385**  
Gauche poussant

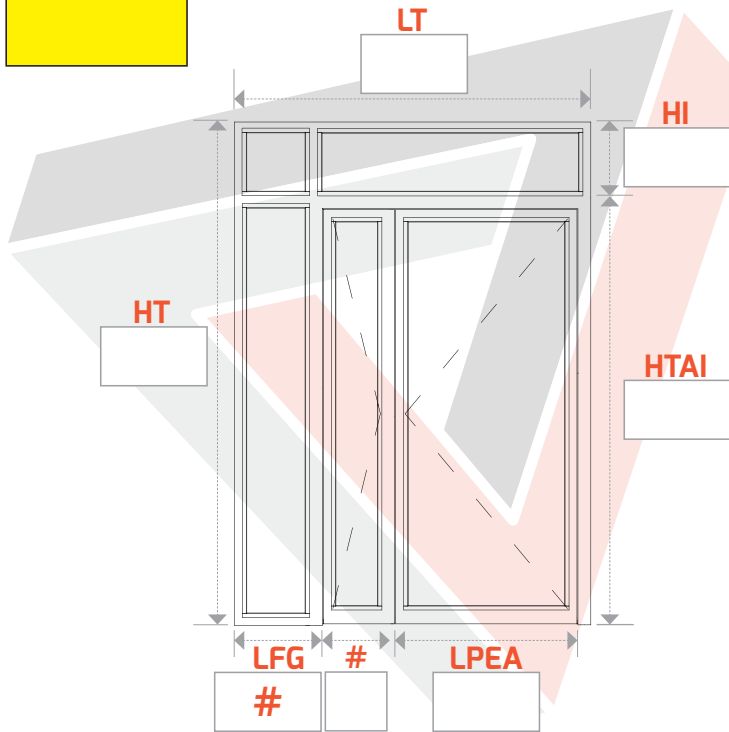

**N° 386**  
Droite poussant

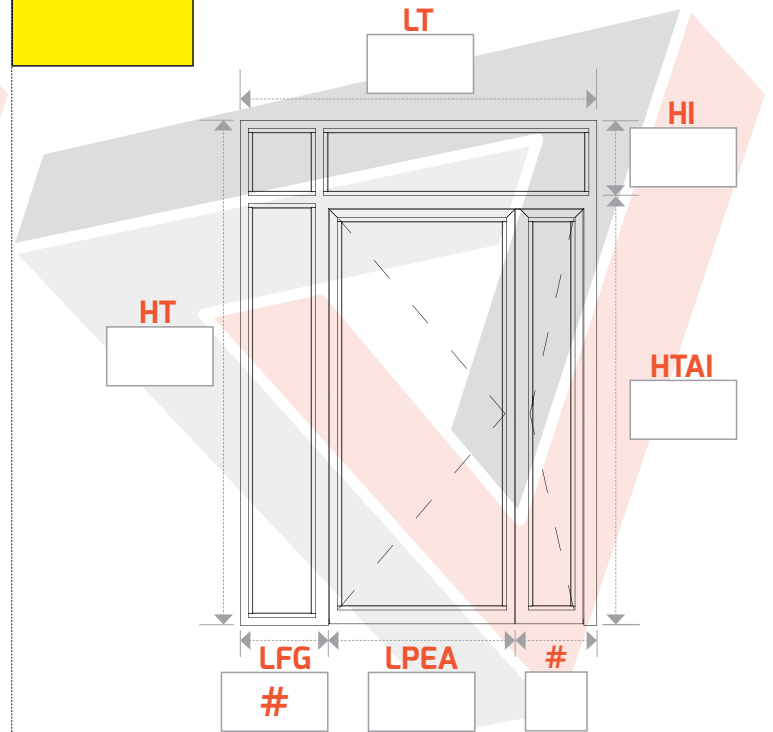

## ► AVEC 3 TRAVERSES : OUVRANTS ET FIXE LATÉRAL GAUCHE

**N° 387**  
Gauche poussant

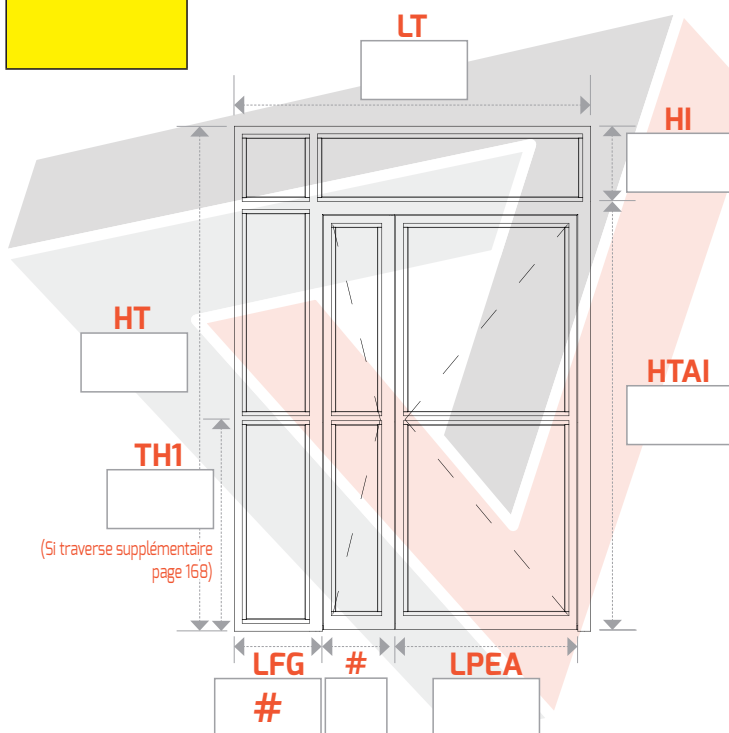

**N° 388**  
Droite poussant

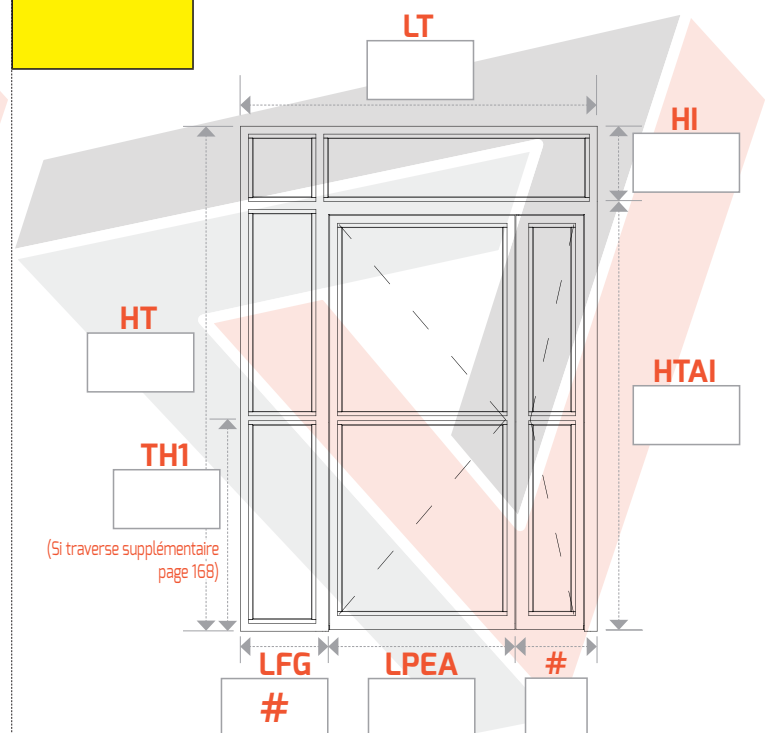

# PORTE 2 VANTAUX EN POUSSANT AVEC FIXE LATÉRAL GAUCHE + IMPOSTE

Prix pour **L**argeur **T**otale jusqu'à 2000 mm, **L**argeur **P**assage **E**ntre **A**iles 900 mm

Prix pour **H**auteur **T**otale jusqu'à 2800 mm - **A**utre(s) format(s), plus-value, nous consulter

► **LARGEUR** : **LT** = Largeur **T**otale    **LPEA** = Largeur **P**assage **E**ntre **A**iles    **#** = Différence sur le semi-fixe    **LFG** = # La différence  
 ► **HAUTEUR** : **HT** = Hauteur **T**otale    **HTAI** = Hauteur **T**otale **A**vant **I**mposte    **HI** = Hauteur **I**mposte    **TH1** = **T**raverse **H**auteur **1**

## ► AVEC 1 TRAVERSE SUR CHAQUE OUVRANT

**N° 389**  
Gauche poussant

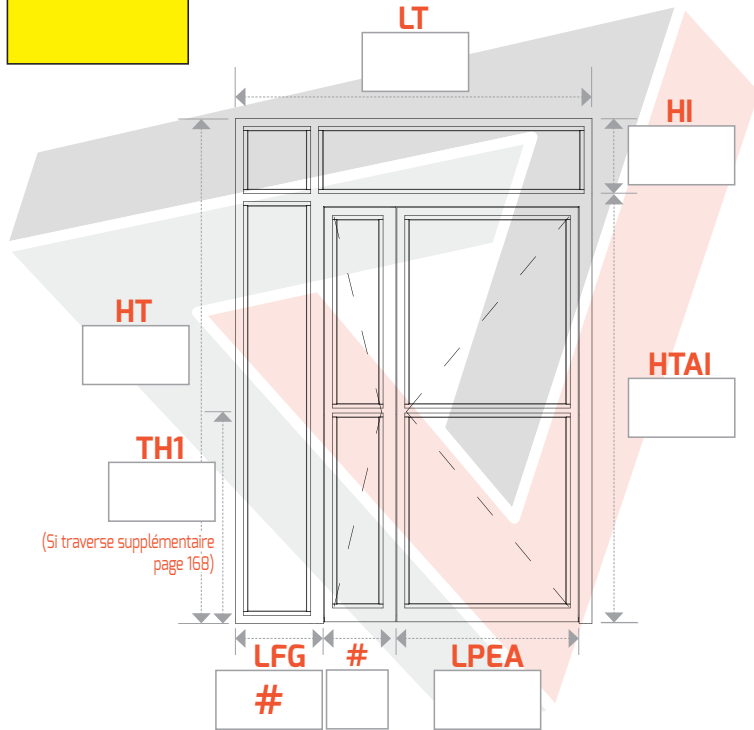

**N° 390**  
Droite poussant

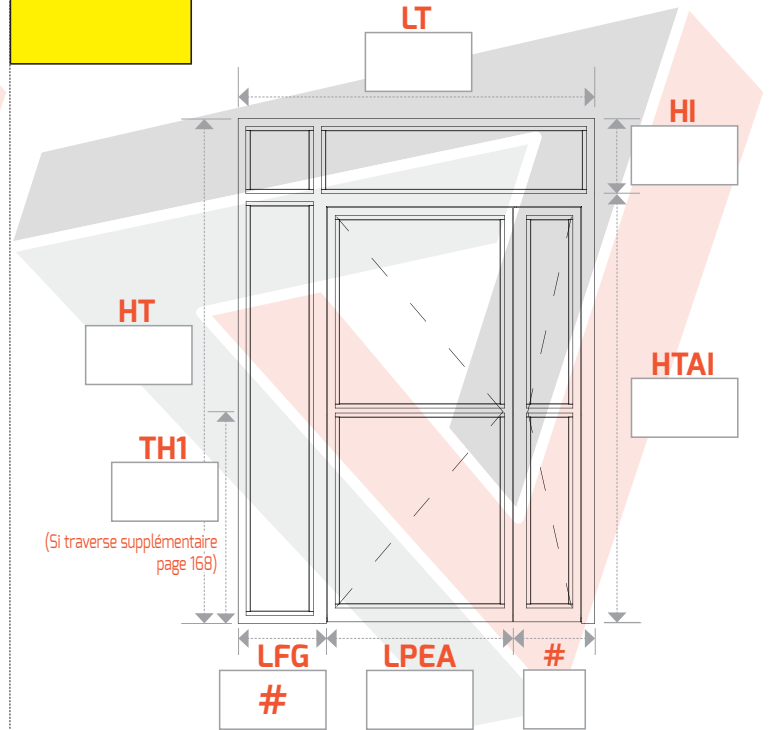

## ► AVEC 1 TRAVERSE SUR LE FIXE LATÉRAL GAUCHE

**N° 391**  
Gauche poussant

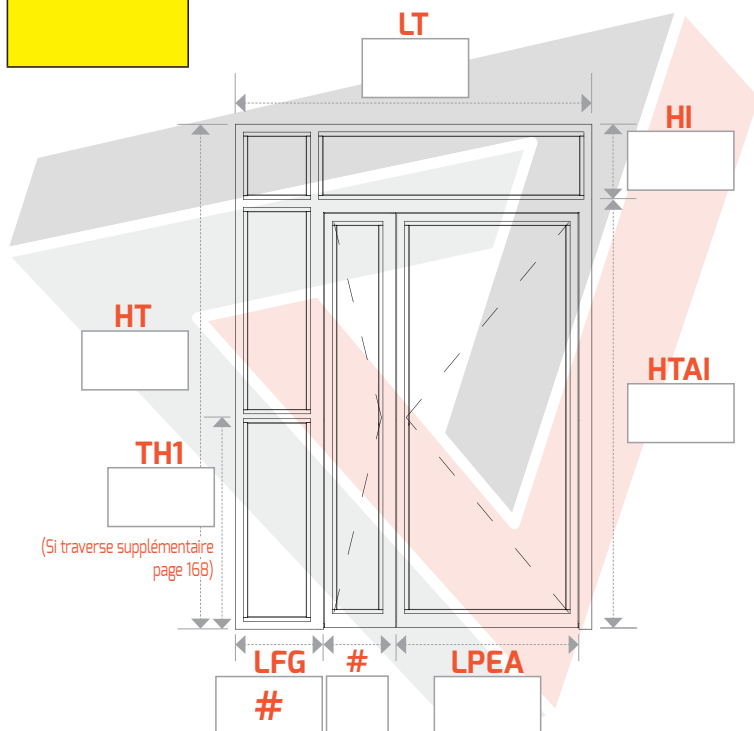

**N° 392**  
Droite poussant

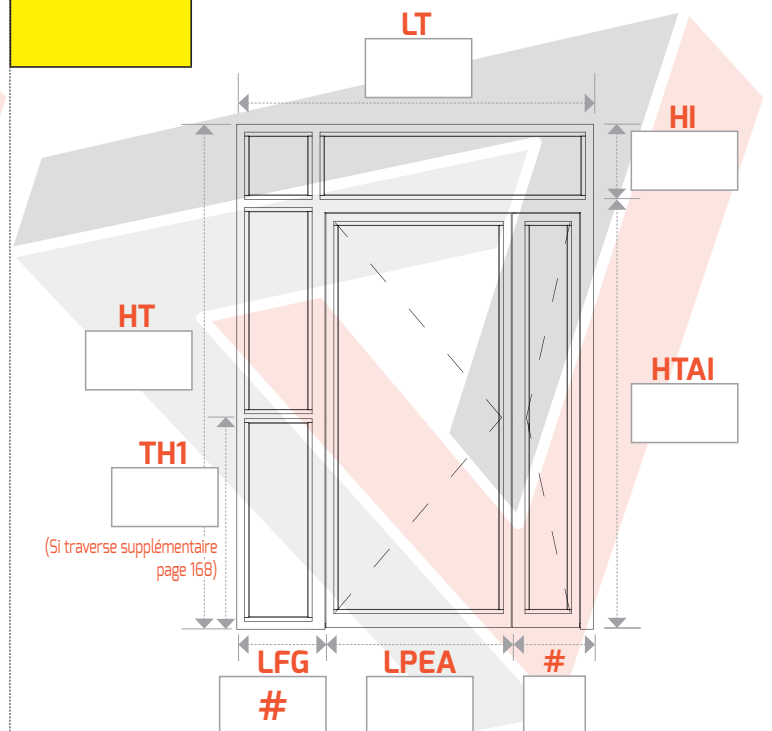

► **Formulaire de commande pages 164 à 167**

# PORTE 2 VANTAUX EN POUSSANT AVEC FIXES LATÉRAUX + IMPOSTE

Prix pour **Largeur Totale** jusqu'à 2400 mm, **Largeur Passage Entre Ailes** 900 mm

Prix pour **Hauteur Totale** jusqu'à 2800 mm - Autre(s) format(s), plus-value, nous consulter

► **LARGEUR** : LT = Largeur Totale LPEA = Largeur Passage Entre Ailes # = Différence sur le semi-fixe LFG = Largeur Fixe Gauche LFD = Largeur Fixe Droit

► **HAUTEUR** : HT = Hauteur Totale HTAI = Hauteur Totale Avant Imposte HI = Hauteur Imposte

TH1 = Traverse Hauteur 1

## ► SANS TRAVERSE

**N° 393**  
Gauche poussant

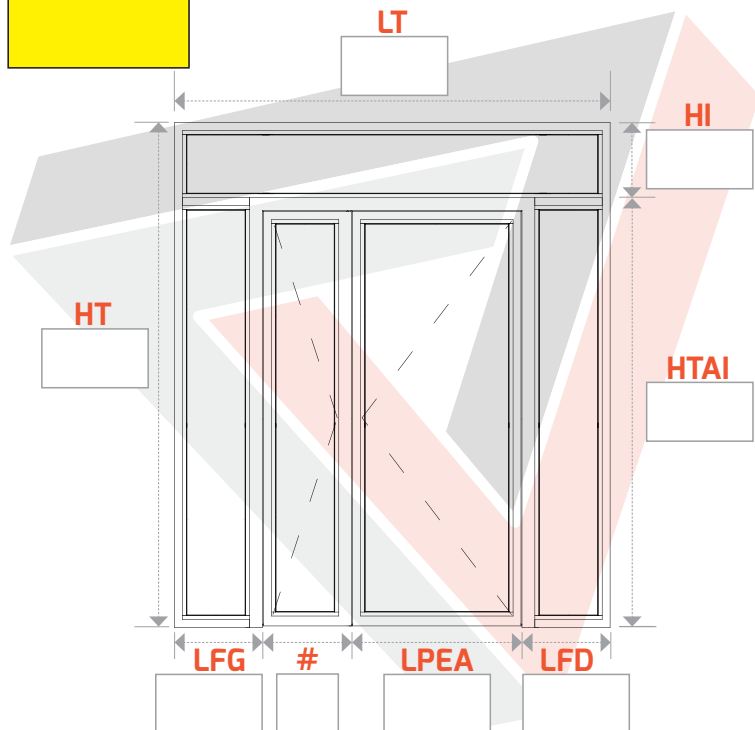

**N° 394**  
Droite poussant

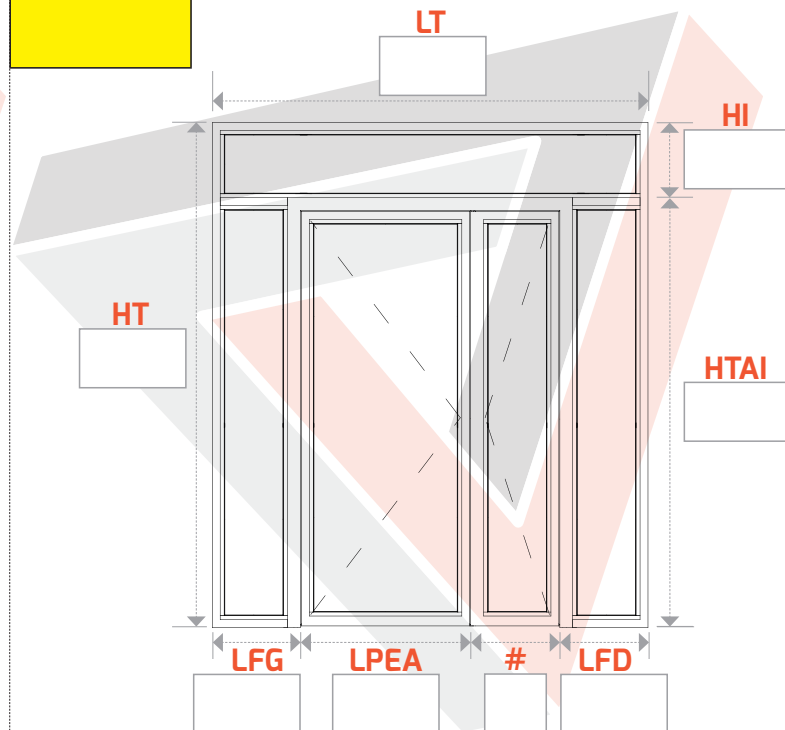

## ► AVEC 4 TRAVERSESES : OUVRANTS ET FIXES LATÉRAUX

**N° 395**  
Gauche poussant

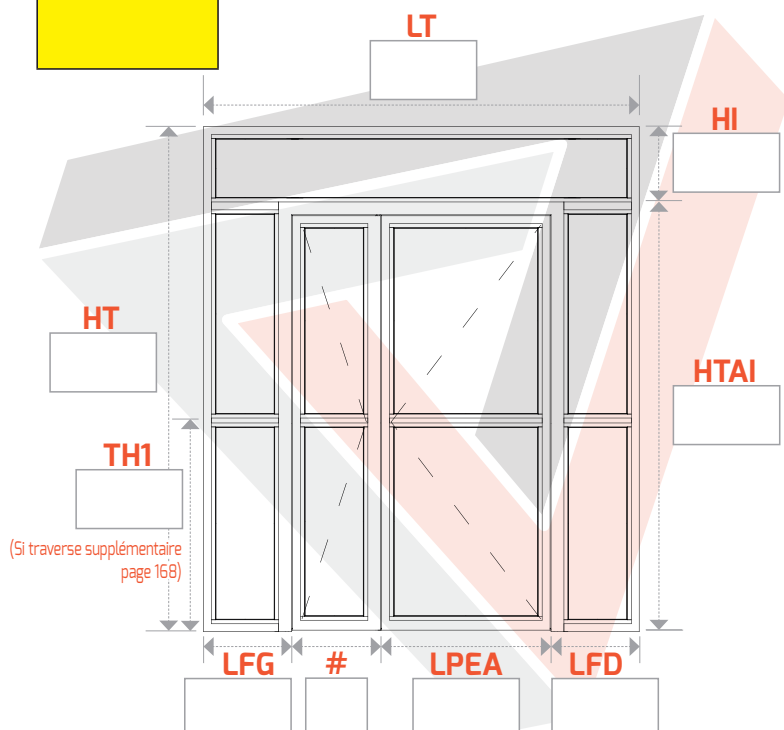

**N° 396**  
Droite poussant

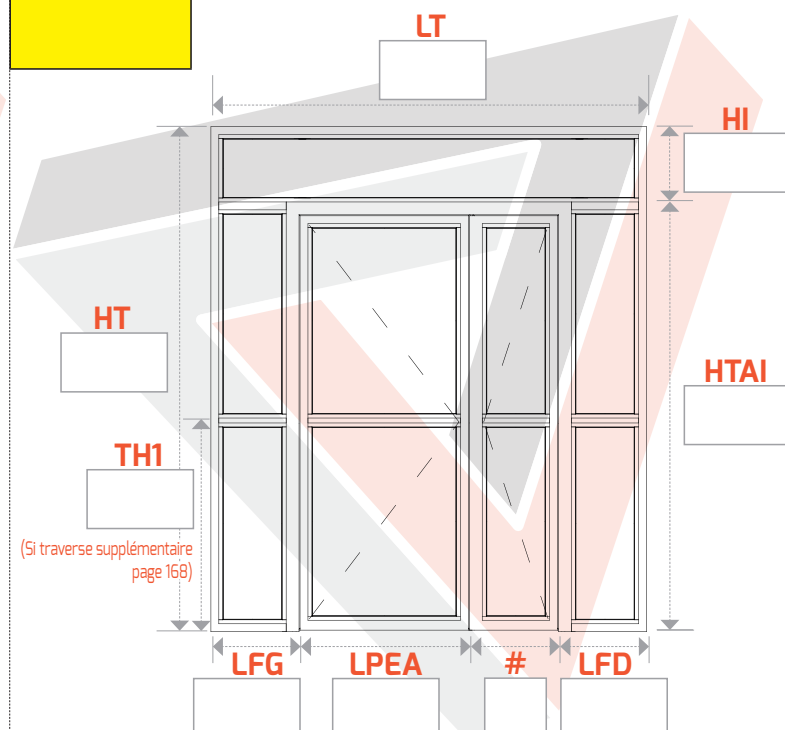

# PORTE 2 VANTAUX EN POUSSANT AVEC FIXES LATÉRAUX + IMPOSTE

Prix pour **L**argeur **T**otale jusqu'à 2400 mm, **L**argeur **P**assage **E**ntre **A**iles 900 mm

Prix pour **H**auteur **T**otale jusqu'à 2800 mm - **A**utre(s) format(s), plus-value, nous consulter

► **LARGEUR** : **LT** = Largeur Totale **LPEA** = Largeur Passage Entre Ailes **#** = Différence sur le semi-fixe **LFG** = Largeur Fixe Gauche **LFD** = Largeur Fixe Droit

► **HAUTEUR** : **HT** = Hauteur Totale **HTAI** = Hauteur Totale Avant Imposte **HI** = Hauteur Imposte

**TH1** = Traverse Hauteur 1

## ► AVEC 1 TRAVERSE SUR CHAQUE OUVRANT

**N° 397**  
Gauche poussant

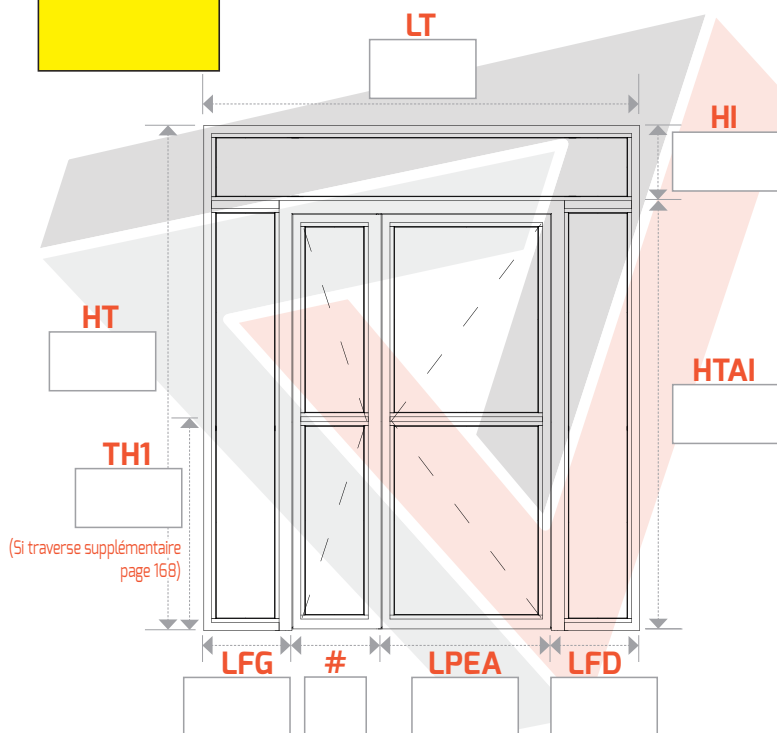

**N° 398**  
Droite poussant

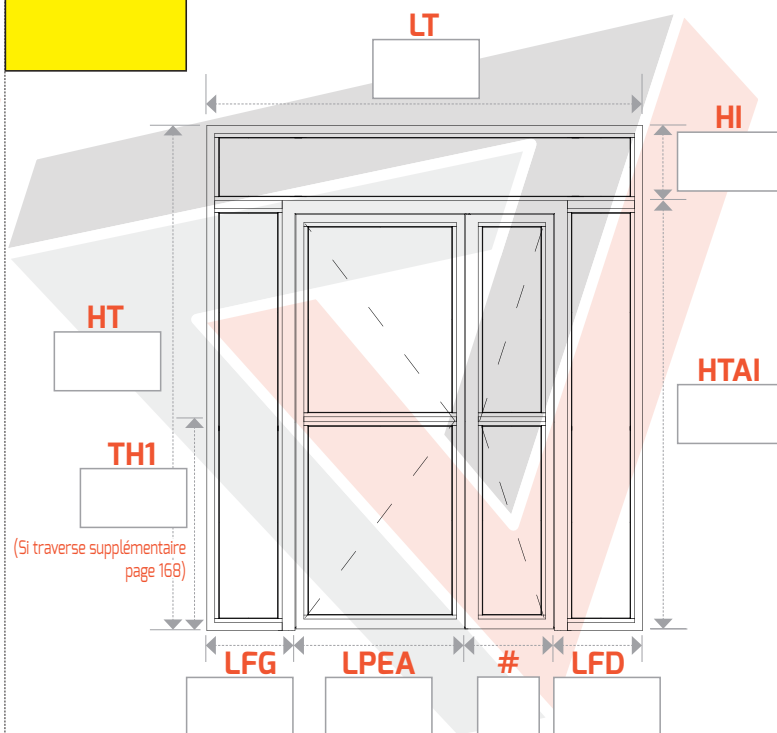

## ► AVEC 1 TRAVERSE SUR CHAQUE FIXE LATÉRAL

**N° 399**  
Gauche poussant

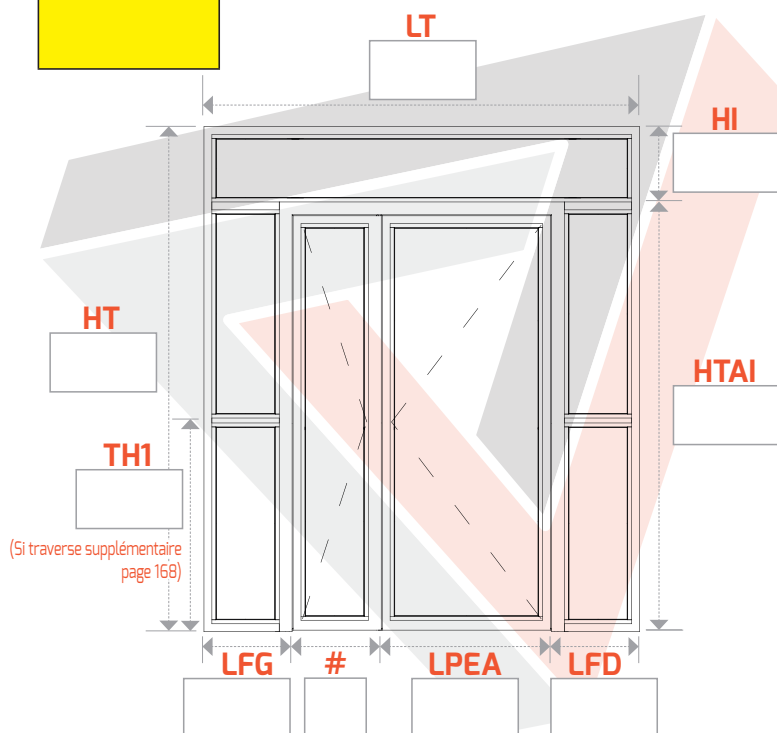

**N° 400**  
Droite poussant

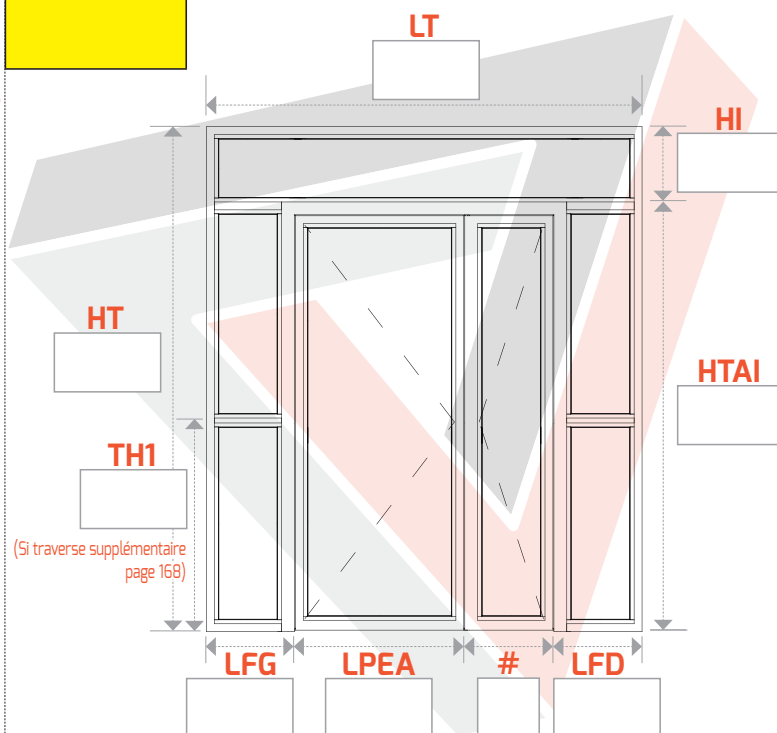

► Formulaire de commande pages 164 à 167

# PORTE 2 VANTAUX EN POUSSANT AVEC FIXES LATÉRAUX + IMPOSTE

Prix pour **L**argeur **T**otale jusqu'à 2400 mm, **L**argeur **P**assage **E**ntre **A**iles 900 mm

Prix pour **H**auteur **T**otale jusqu'à 2800 mm - **A**utre(s) format(s), plus-value, nous consulter

► **LARGEUR** : **LT** = Largeur Totale **LPEA** = Largeur Passage Entre Ailes **#** = Différence sur le semi-fixe **LFG** = Largeur Fixe Gauche **LFD** = Largeur Fixe Droit

► **HAUTEUR** : **HT** = Hauteur Totale **HTAI** = Hauteur Totale Avant Imposte **HI** = Hauteur Imposte

**TH1** = Traverse Hauteur 1

## ► SANS TRAVERSE

**N° 401**  
Gauche poussant

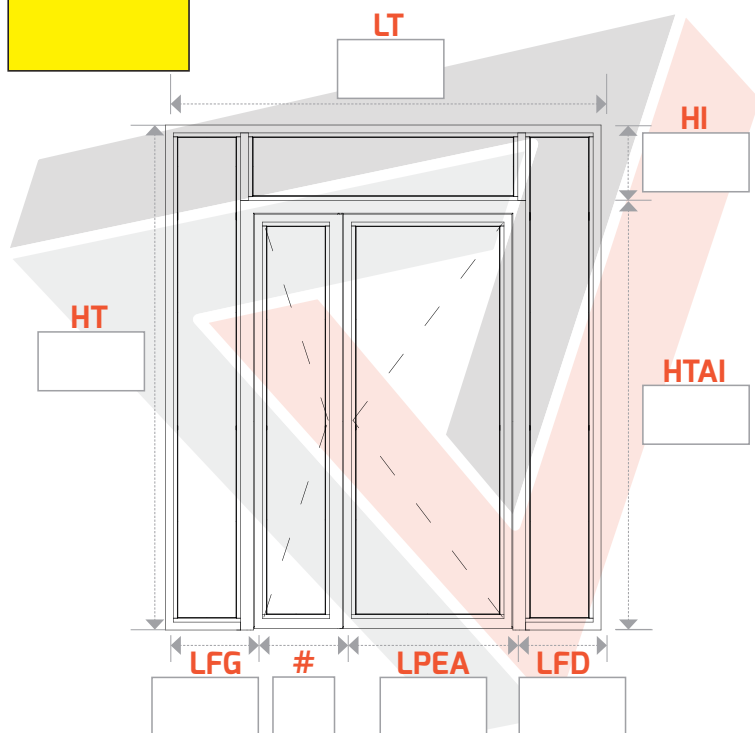

**N° 402**  
Droite poussant

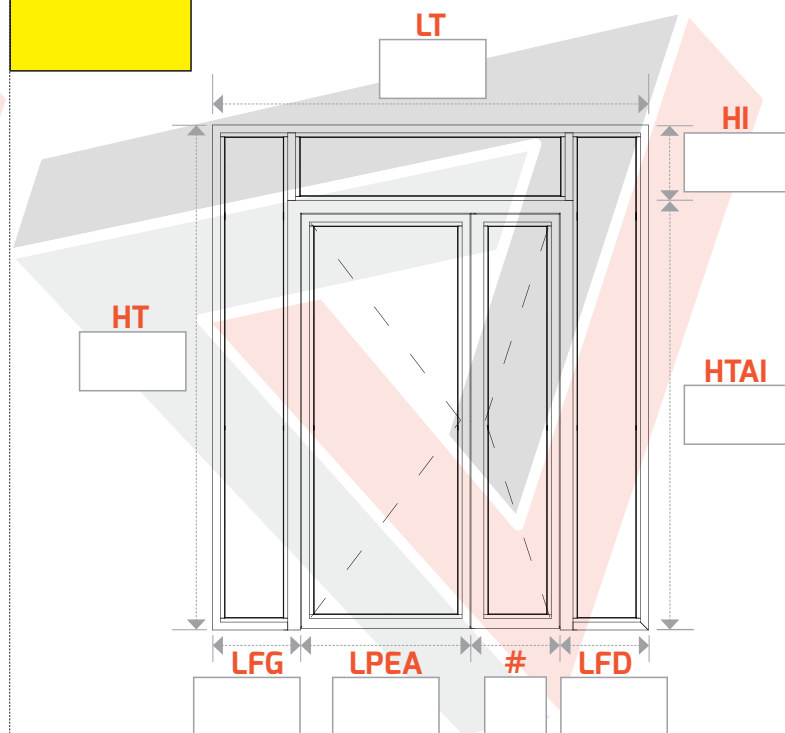

## ► AVEC 4 TRAVERSESES : OUVRANTS ET FIXES LATÉRAUX

**N° 403**  
Gauche poussant

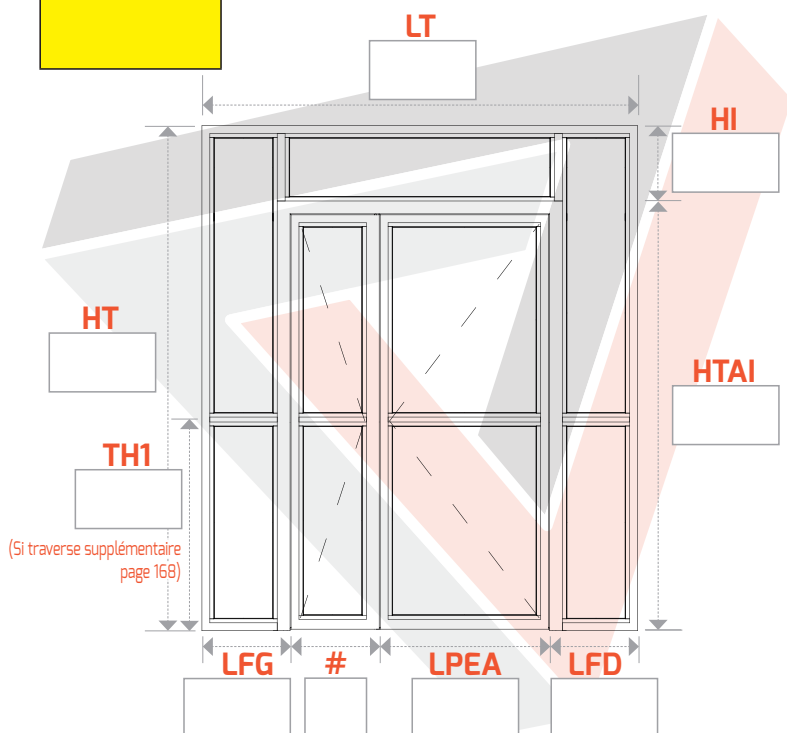

**N° 404**  
Droite poussant

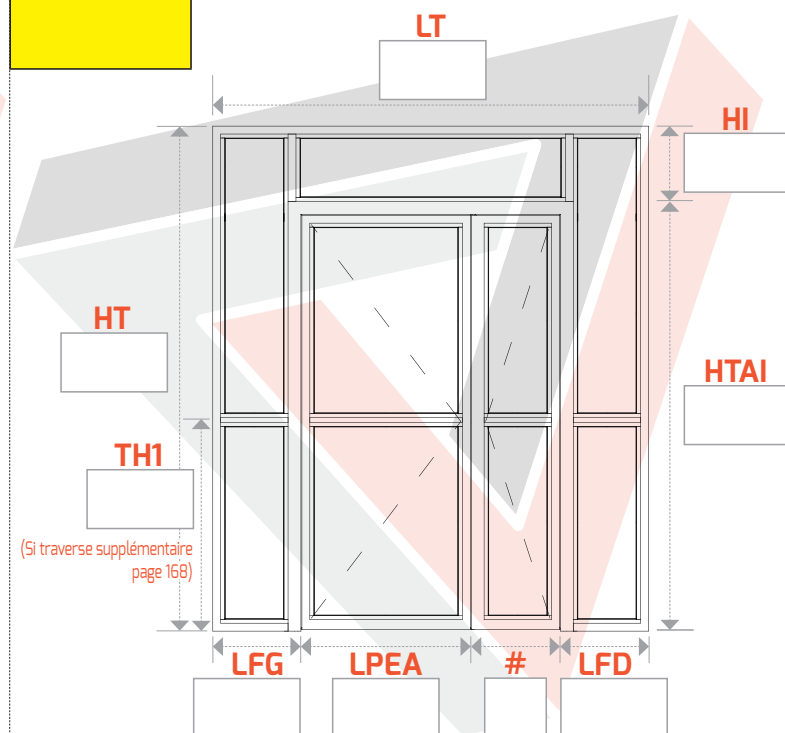

# PORTE 2 VANTAUX EN POUSSANT AVEC FIXES LATÉRAUX + IMPOSTE

Prix pour **L**argeur **T**otale jusqu'à 2400 mm, **L**argeur **P**assage **E**ntre **A**iles 900 mm

Prix pour **H**auteur **T**otale jusqu'à 2800 mm - **A**utre(s) format(s), plus-value, nous consulter

► **LARGEUR** : **LT** = Largeur Totale **LPEA** = Largeur Passage Entre Ailes **#** = Différence sur le semi-fixe **LFG** = Largeur Fixe Gauche **LFD** = Largeur Fixe Droit

► **HAUTEUR** : **HT** = Hauteur Totale **HTAI** = Hauteur Totale Avant Imposte **HI** = Hauteur Imposte

**TH1** = Traverse Hauteur 1

## ► AVEC 1 TRAVERSE SUR CHAQUE OUVRANT

**N° 405**  
Gauche poussant

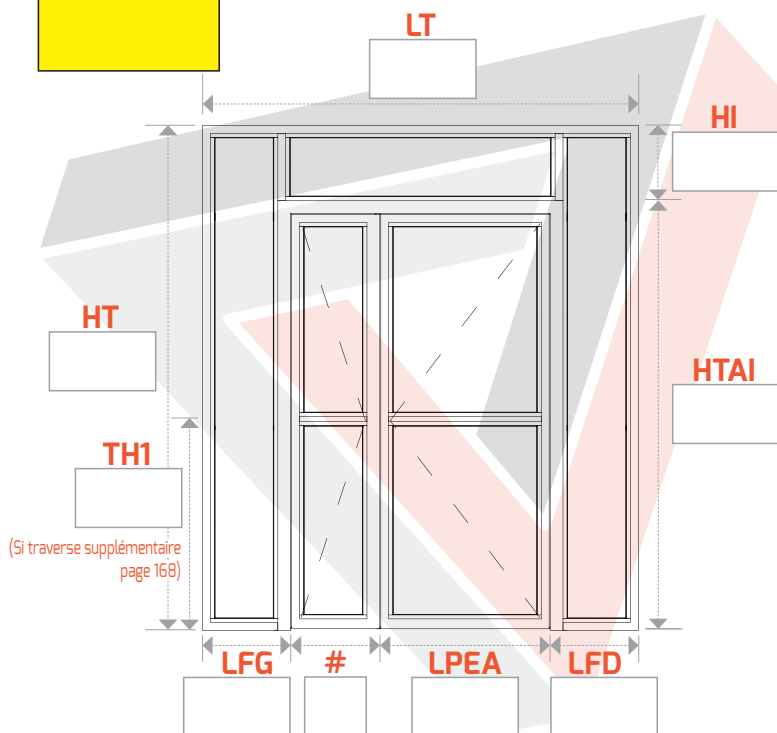

**N° 406**  
Droite poussant

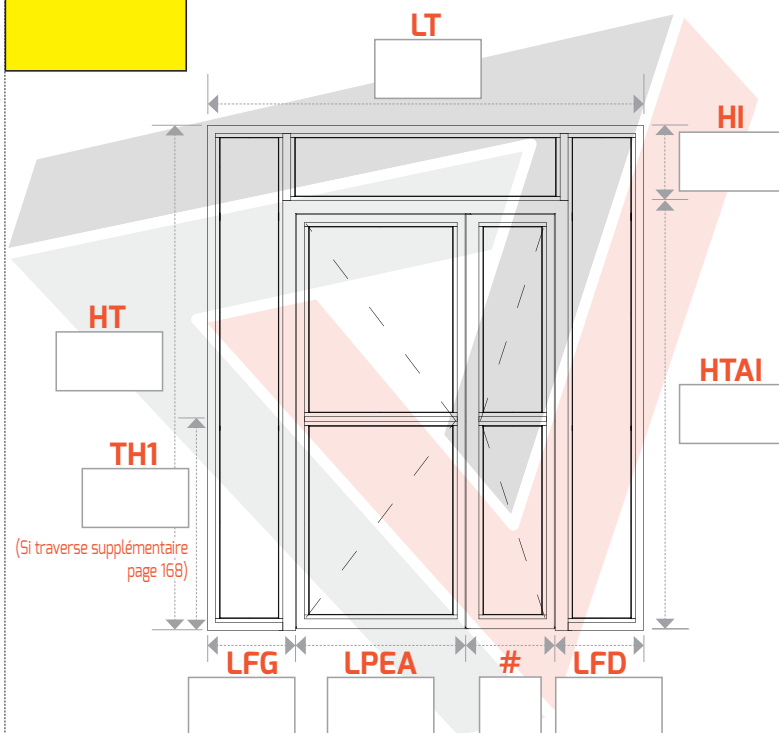

## ► AVEC 1 TRAVERSE SUR CHAQUE FIXE LATÉRAL

**N° 407**  
Gauche poussant

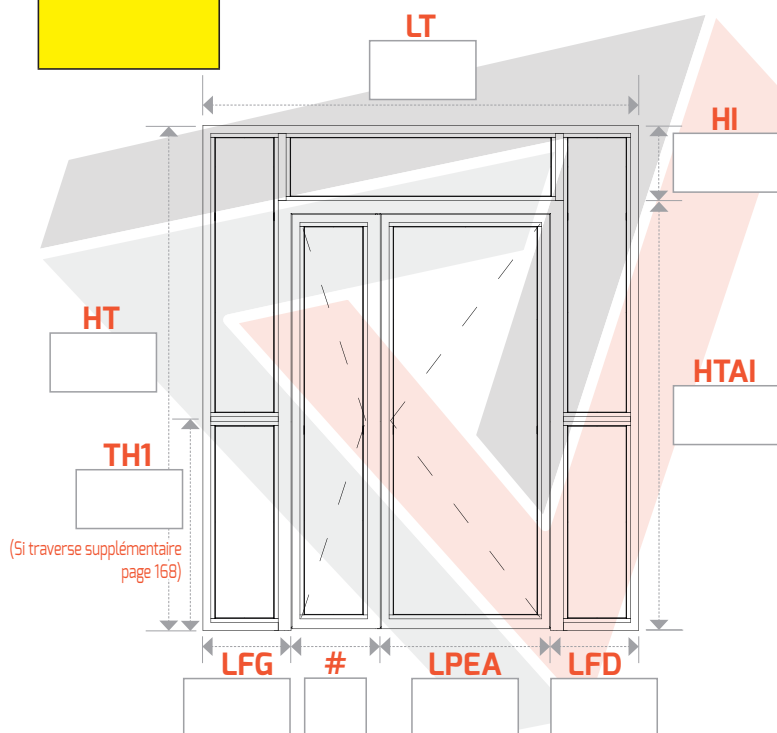

**N° 408**  
Droite poussant

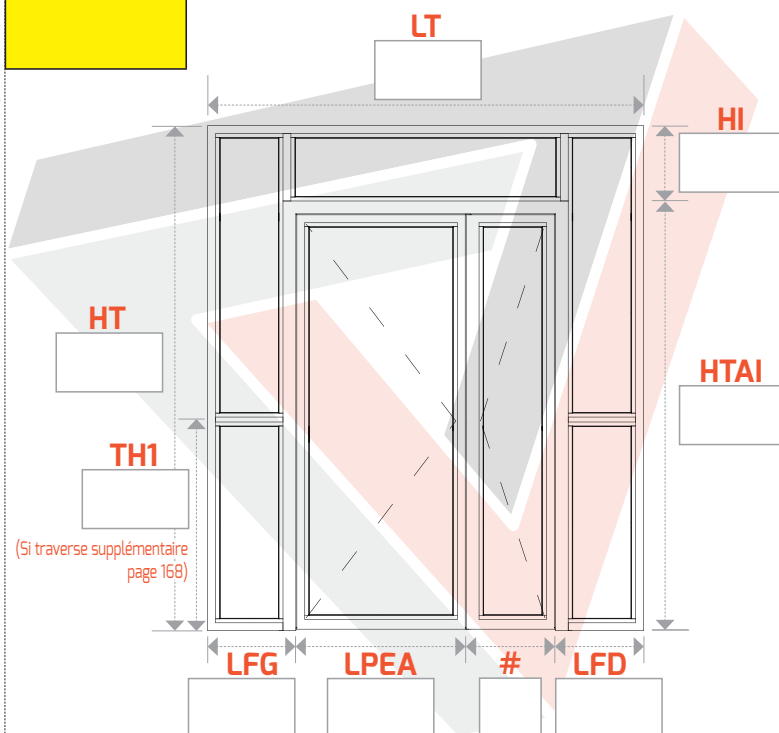

► Formulaire de commande pages 164 à 167

# PORTE 2 VANTAUX EN POUSSANT AVEC FIXES LATÉRAUX + IMPOSTE

Prix pour **L**argeur **T**otale jusqu'à 2400 mm, **L**argeur **P**assage **E**ntre **A**iles 900 mm

Prix pour **H**auteur **T**otale jusqu'à 2800 mm - Autre(s) format(s), plus-value, nous consulter

► **LARGEUR** : **LT** = Largeur Totale **LPEA** = Largeur Passage Entre Ailes **#** = Différence sur le semi-fixe **LFG** = Largeur Fixe Gauche **LFD** = Largeur Fixe Droit

► **HAUTEUR** : **HT** = Hauteur Totale **HTAI** = Hauteur Totale Avant Imposte **HI** = Hauteur Imposte

**TH1** = Traverse Hauteur 1

## ► SANS TRAVERSE

**N° 409**  
Gauche poussant

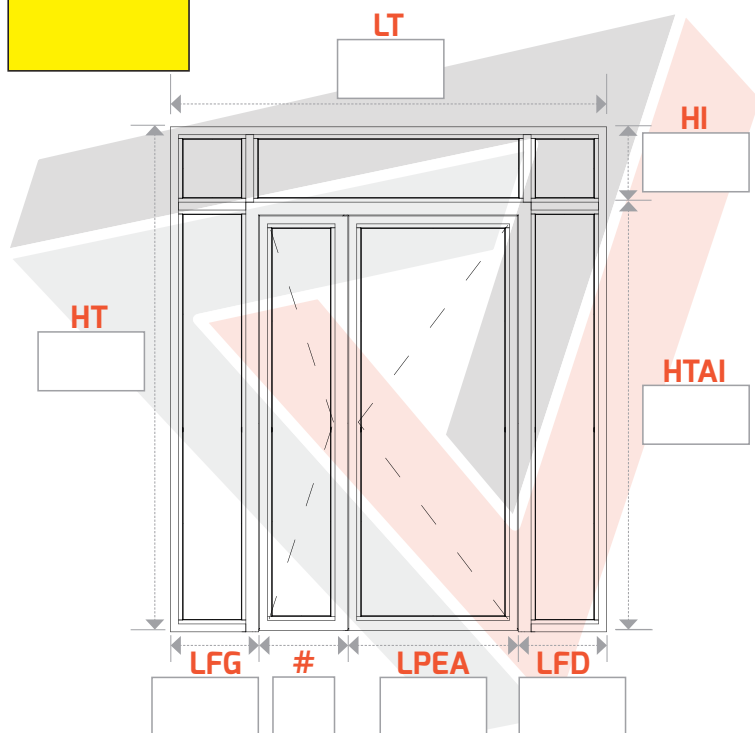

**N° 410**  
Droite poussant

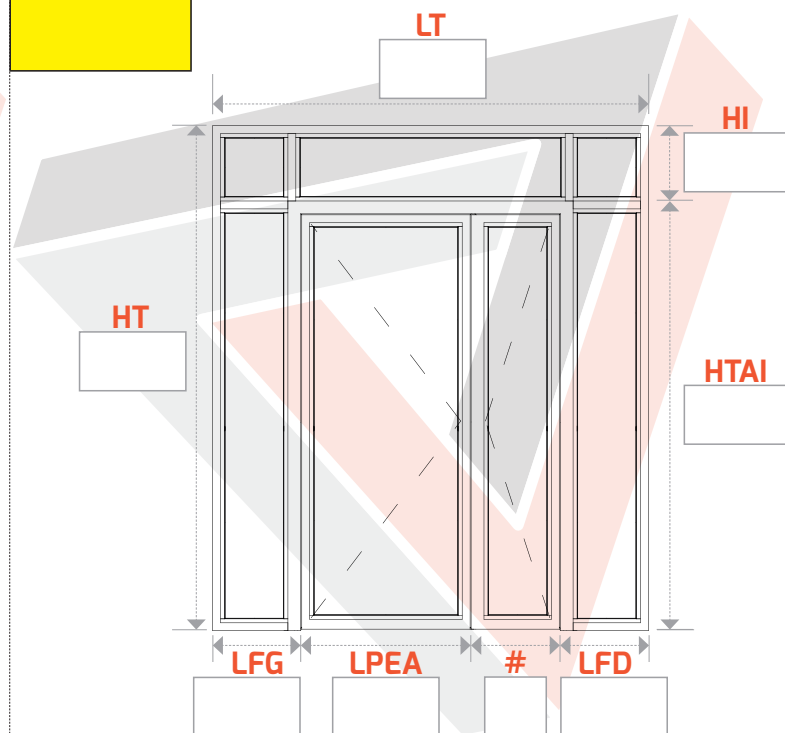

## ► AVEC 4 TRAVERSESES : OUVRANTS ET FIXES LATÉRAUX

**N° 411**  
Gauche poussant

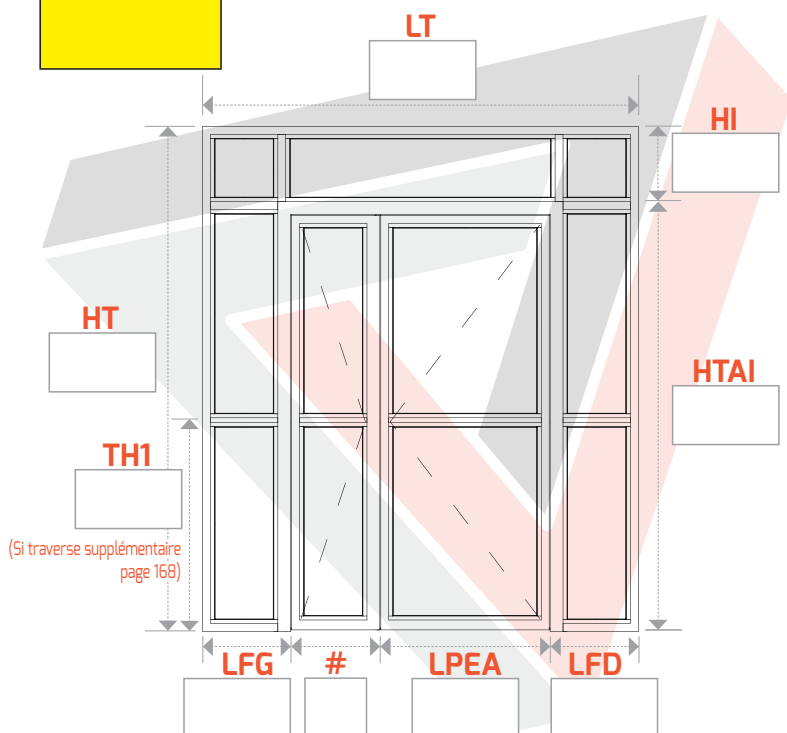

**N° 412**  
Droite poussant

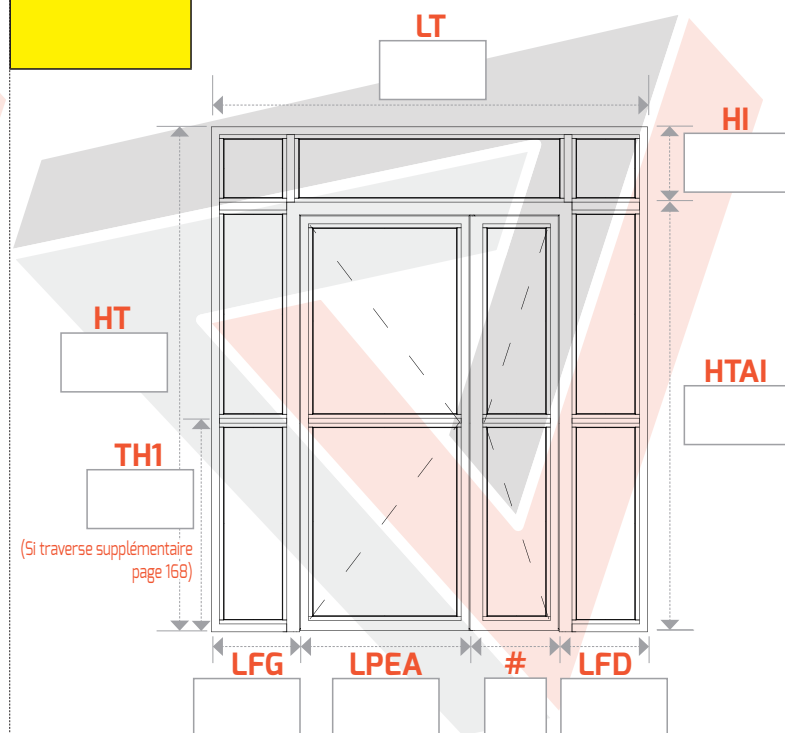

# PORTE 2 VANTAUX EN POUSSANT AVEC FIXES LATÉRAUX + IMPOSTE

Prix pour **Largeur Totale** jusqu'à 2400 mm, **Largeur Passage Entre Ailes** 900 mm

Prix pour **Hauteur Totale** jusqu'à 2800 mm - Autre(s) format(s), plus-value, nous consulter

► **LARGEUR** : LT = Largeur Totale LPEA = Largeur Passage Entre Ailes # = Différence sur le semi-fixe LFG = Largeur Fixe Gauche LFD = Largeur Fixe Droit

► **HAUTEUR** : HT = Hauteur Totale HTAI = Hauteur Totale Avant Imposte HI = Hauteur Imposte

TH1 = Traverse Hauteur 1

## ► AVEC 1 TRAVERSE SUR CHAQUE OUVRANT

**N° 413**  
Gauche poussant

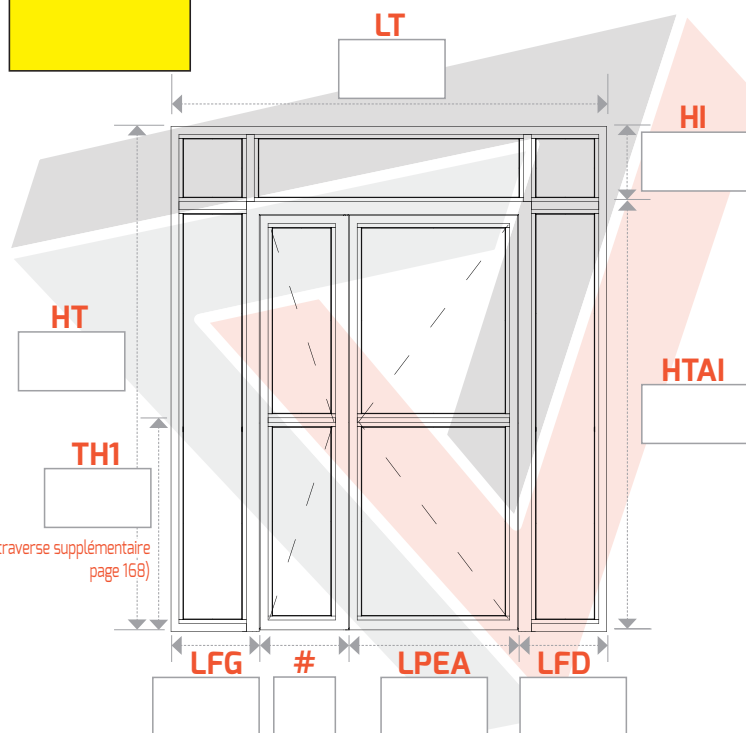

**N° 414**  
Droite poussant

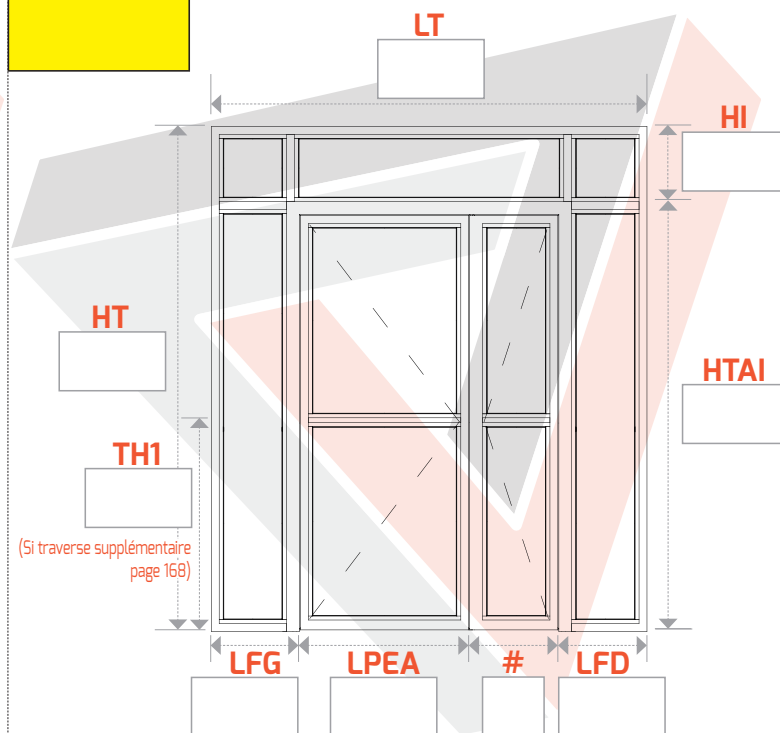

## ► AVEC 1 TRAVERSE SUR CHAQUE FIXE LATÉRAL

**N° 415**  
Gauche poussant

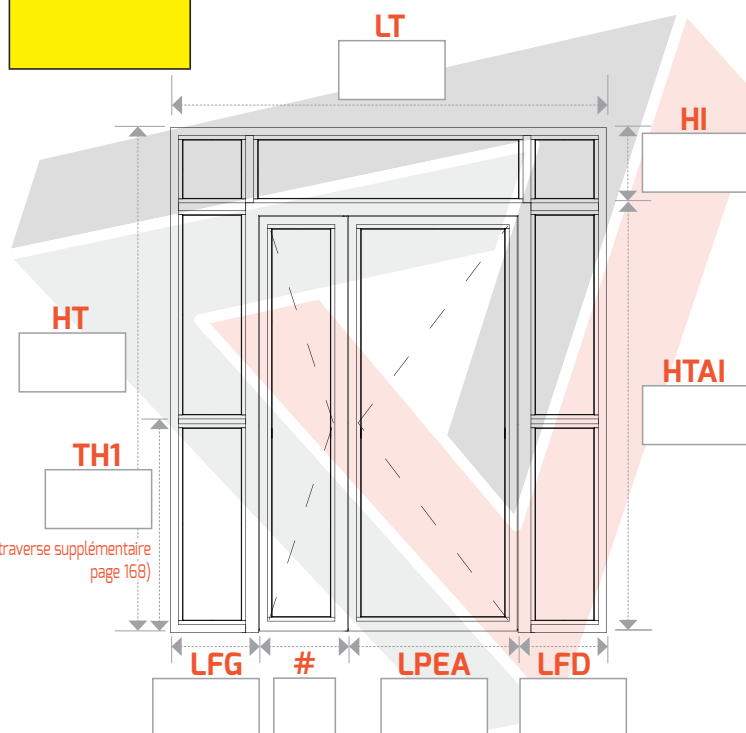

**N° 416**  
Droite poussant

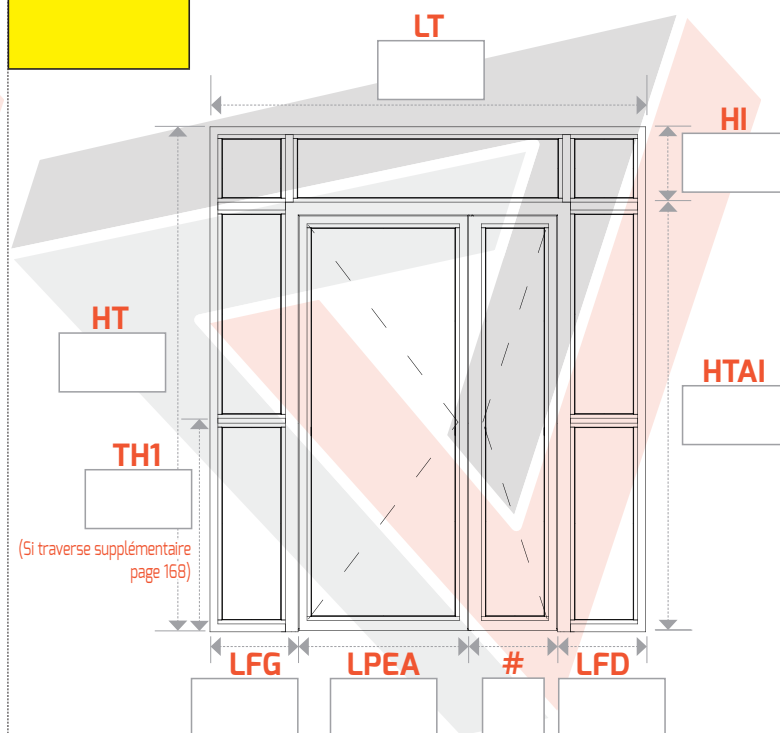

► Formulaire de commande pages 164 à 167

# □ DEVIS / □ BON DE COMMANDE EN 4 ÉTAPES

## 1<sup>ère</sup> étape

## CHOIX DE LA MENUISERIE

2 VANTAUX - PORTE EN POUSSANT VERS L'EXTÉRIEUR

### CHOIX DU CROQUIS

NUMÉRO : .....

De série, 8 paumelles de 140 mm sur butée à billes

Préciser si la menuiserie sera posée  
à L'INTÉRIEUR  ou à L'EXTÉRIEUR

### INDIQUER VOS DIMENSIONS

Largeur Totale = (LT)  mm

Largeur Passage Entre Ailes = (LPEA)  mm

Différence sur le semi-fixe = (#)  mm

Largeur Fixe Gauche = (LFG)  mm

Largeur Fixe Droit = (LFD)  mm

Hauteur Totale = (HT)  mm

Hauteur Totale Avant Imposte = (HTAI)  mm

Hauteur Imposte = (HI)  mm

Traverse Hauteur = (TH1)  mm

### CHOIX DE POSE

Bâti en L  Bâti en T  Bâti en Z

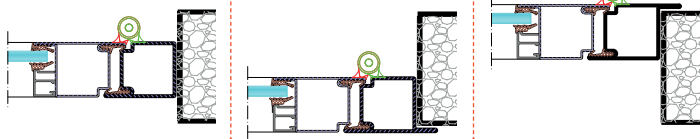

### CHOIX DE SEUIL

Plat au sol 50 x 5 mm  Joint balai fer plat  Étanchéité totale

Inclus

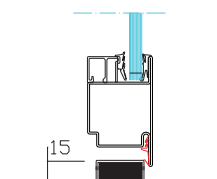
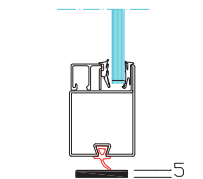
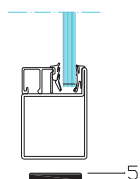

### TUBE ROND ANTI PINCE DOIGTS

Remplace  
les paumelles

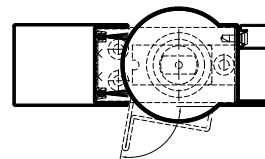

### PANNEAU ISOLANT (2 tôles + bois) RAL COMPRIS

Jusqu'à 0.5 m <sup>2</sup> l'unité	QTÉ :	FORFAIT
Plus de 0.5 M <sup>2</sup> jusqu'à 1 m <sup>2</sup> l'unité	QTÉ :	FORFAIT
Plus de 1 m <sup>2</sup> l'unité	QTÉ :	AU M <sup>2</sup>

### TRAVERSE(S) SUPPLÉMENTAIRE(S)

Minimum de facturation 1 mètre linéaire par traverse  
au delà de 1 ml : de 0.5 ml en 0.5 ml par traverse  
Formulaire de commande pages 168 à 169

### VITRAGE(S) FINITION CLAIR

Sans fourniture du vitrage, nous vous communiquerons  
les dimensions dès validation de la commande

Avec fourniture et livraison du vitrage

<input type="checkbox"/> 33.2 Stadip bi-feuilleté	QTÉ :
<input type="checkbox"/> 44.2 Stadip bi-feuilleté	QTÉ :
<input type="checkbox"/> 55.2 Stadip bi-feuilleté	QTÉ :
<input type="checkbox"/> 44.2-10-4 Double vitrage	QTÉ :
<input type="checkbox"/> 44.2-6-33.2 Double vitrage	QTÉ :
<input type="checkbox"/> 44.2-6-44.2 Double vitrage	QTÉ :
<input type="checkbox"/> SP 10 Retardataire d'effraction	QTÉ :

Prix et autre(s) finition(s) page 173

### PERÇAGE FRAISAGE

CROQUIS	313 à 316	
CROQUIS	317 à 320	
CROQUIS	321 à 336	
CROQUIS	337 à 392	
CROQUIS	393 à 416	

### PATTES DE SCELLEMENT

CROQUIS	313 à 316	(8 à 9 pattes)	
CROQUIS	317 à 320	(10 à 11 pattes)	
CROQUIS	321 à 336	(9 à 10 pattes)	
CROQUIS	337 à 392	(11 à 12 pattes)	
CROQUIS	393 à 416	(12 à 13 pattes)	

# 2<sup>ème</sup> étape

# CHOIX DE LA FERMETURE

2 VANTAUX - PORTE EN POUSSANT VERS L'EXTÉRIEUR

## SERRURE ENCASTRÉE PROFIL EUROPÉEN

### 1 POINT AVEC CYLINDRE "ECO"

PÊNE ½ TOUR	PÊNE ROULEAU	PÊNE DORMANT

### 3 POINTS LATÉRAUX AVEC CYLINDRE "ECO"

PÊNE ½ TOUR	PÊNE ROULEAU	PÊNE DORMANT

## SERRURE ANTI PANIQUE

### 1 POINT LATÉRAL

STAR PUSH	STAR BARRE
<input type="checkbox"/> Gris RAL 9006	<input type="checkbox"/> Gris RAL 9006
<input type="checkbox"/> Noir RAL 9005	<input type="checkbox"/> Noir RAL 9005
<input type="checkbox"/> Blanc RAL 9016	<input type="checkbox"/> Blanc RAL 9016

### 3 POINTS HAUT ET BAS

STAR PUSH	STAR BARRE
<input type="checkbox"/> Gris RAL 9006	<input type="checkbox"/> Gris RAL 9006
<input type="checkbox"/> Noir RAL 9005	<input type="checkbox"/> Noir RAL 9005
<input type="checkbox"/> Blanc RAL 9016	<input type="checkbox"/> Blanc RAL 9016

## BANDEAU VENTOUSES ACIER SOUDÉ

### VENTOUSES 300 KGS

2 VENTOUSES avec 1 carte électronique		
3 VENTOUSES avec 1 carte électronique		

### VENTOUSES 500 KGS

2 VENTOUSES avec 1 carte électronique		
3 VENTOUSES avec 1 carte électronique		

### VENTOUSES 300 KGS + SERRURE MÉCANIQUE

2 VENTOUSES + SERRURE 1 POINT PÊNE DORMANT		
2 VENTOUSES + SERRURE 3 POINTS LATÉRAUX, PÊNES DORMANT		

### VENTOUSES 500 KGS + SERRURE MÉCANIQUE

2 VENTOUSES + SERRURE 1 POINT PÊNE DORMANT		
2 VENTOUSES + SERRURE 3 POINTS LATÉRAUX, PÊNES DORMANT		

INFO

CONTRÔLE D'ACCÈS RÉSIDENTIEL pages 127

## POUR SEMI-FIXE

VERROUS À COULISSE ENCASTRÉS HAUT ET BAS	SERRURE 2 POINTS HAUT ET BAS PROFIL EUROPÉEN	CRÉMONE 2 POINTS HAUT ET BAS À LEVIER CROISÉ DS	CRÉMONE 2 POINTS HAUT ET BAS PAD

# 3<sup>ème</sup> étape

# CHOIX DES POIGNÉES

2 VANTAUX - PORTE EN POUSSANT VERS L'EXTÉRIEUR

## POIGNÉES

### ENSEMBLE SUR PLAQUE ÉTROITE, PROFIL EUROPÉEN

TIRAGE/BÉQUILLE	BÉQUILLE/BÉQUILLE	TIRAGE/TIRAGE
<input type="checkbox"/> Gris RAL 9006	<input type="checkbox"/> Gris RAL 9006	<input type="checkbox"/> Gris RAL 9006
<input type="checkbox"/> Noir RAL 9005	<input type="checkbox"/> Noir RAL 9005	<input type="checkbox"/> Noir RAL 9005
<input type="checkbox"/> Blanc RAL 9016	<input type="checkbox"/> Blanc RAL 9016	<input type="checkbox"/> Blanc RAL 9016

### 1/2 ENSEMBLE SUR PLAQUE ÉTROITE, PROFIL EUROPÉEN

1/2 ENSEMBLE BÉQUILLE	1/2 ENSEMBLE TIRAGE
INTÉRIEUR <input type="checkbox"/>	INTÉRIEUR <input type="checkbox"/>
EXTÉRIEUR <input type="checkbox"/>	EXTÉRIEUR <input type="checkbox"/>
<input type="checkbox"/> Gris RAL 9006	<input type="checkbox"/> Gris RAL 9006
<input type="checkbox"/> Noir RAL 9005	<input type="checkbox"/> Noir RAL 9005
<input type="checkbox"/> Blanc RAL 9016	<input type="checkbox"/> Blanc RAL 9016

### POIGNÉE MULTI USAGES

DEMI LUNE ACIER 30/10 <sup>ème</sup> SOUDÉE	RECTANGULAIRE ACIER 30/10 <sup>ème</sup> SOUDÉE AVEC ANGLES MOUCHÉS

### POIGNÉE INTÉGRÉE SUR BANDEAU VENTOUSES

POIGNÉE TOUTE HAUTEUR SOUDÉE SUR BANDEAU VENTOUSES

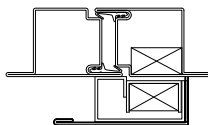

### POIGNÉE ANTI PANIQUE POUR PROFIL EUROPÉEN

MODULE BÉQUILLE	MODULE BOUTON FIXE	MODULE BOUTON ROTATIF
<input type="checkbox"/> Gris RAL 9006	<input type="checkbox"/> Gris RAL 9006	<input type="checkbox"/> Gris RAL 9006
<input type="checkbox"/> Noir RAL 9005	<input type="checkbox"/> Noir RAL 9005	<input type="checkbox"/> Noir RAL 9005
<input type="checkbox"/> Blanc RAL 9016	<input type="checkbox"/> Blanc RAL 9016	<input type="checkbox"/> Blanc RAL 9016

## BÂTON DE MARÉCHAL

### À FIXER SUR PLATINES DE FIXATION ACIER SOUDÉ

	<input type="checkbox"/> ACIER	QTÉ	<input type="checkbox"/> INOX BROSSÉ	QTÉ
500 mm*				
1000 mm*				
2000 mm				
SUR MESURE				

SUR MESURE, PRÉCISER LA HAUTEUR ..... mm  
 LA POSITION DE L'AXE EN PARTANT DU SOL ..... mm

**\*Sans indication de votre part l'axe sera toujours à 1000 mm**

### CHOIX DE LA POSITION

DROIT ROND	DROIT CARRÉ	DROIT CARRÉ BISEAUTÉ
INTÉRIEUR <input type="checkbox"/> EXTÉRIEUR <input type="checkbox"/>	INTÉRIEUR <input type="checkbox"/> EXTÉRIEUR <input type="checkbox"/>	INTÉRIEUR <input type="checkbox"/> EXTÉRIEUR <input type="checkbox"/>
DÉPORTÉ ROND	DÉPORTÉ CARRÉ	DÉPORTÉ CARRÉ BISEAUTÉ
INTÉRIEUR <input type="checkbox"/> EXTÉRIEUR <input type="checkbox"/>	INTÉRIEUR <input type="checkbox"/> EXTÉRIEUR <input type="checkbox"/>	INTÉRIEUR <input type="checkbox"/> EXTÉRIEUR <input type="checkbox"/>

**\*Sans indication de votre part l'axe sera toujours à 1000 mm**

### ANTI VANDAL SOUDÉ

500 mm*	QTÉ :	l'unité
1000 mm*	QTÉ :	l'unité
2000 mm*	QTÉ :	l'unité
SUR MESURE	QTÉ :	l'unité

SUR MESURE, PRÉCISER LA HAUTEUR ..... mm  
 LA POSITION DE L'AXE EN PARTANT DU SOL ..... mm

**\*Sans indication de votre part l'axe sera toujours à 1000 mm**

### CHOIX DE LA POSITION

DROIT ANTI VANDAL	DÉPORTÉ ANTI VANDAL
INTÉRIEUR <input type="checkbox"/> EXTÉRIEUR <input type="checkbox"/>	INTÉRIEUR <input type="checkbox"/> EXTÉRIEUR <input type="checkbox"/>

**\*Sans indication de votre part l'axe sera toujours à 1000 mm**

# 4<sup>ème</sup> étape CHOIX DES ACCESSOIRES

2 VANTAUX - PORTE EN POUSSANT VERS L'EXTÉRIEUR

## FERME-PORTE

### FERME-PORTE APPLIQUE MÉCANIQUE

TS 4500 FORCE 2 à 5 TIRANT/POUSSANT POUR VANTAIL LARGEUR jusqu'à 1000 mm		Qté : .....
<input type="checkbox"/> Gris RAL 9006 <input type="checkbox"/> Noir RAL 9005 <input type="checkbox"/> Blanc RAL 9016		

### FERME-PORTE ENCASTRÉ MÉCANIQUE

BOXER P TIRANT/POUSSANT POUR VANTAIL LARGEUR jusqu'à 950 mm 95 KGS MAXI		Qté : .....
BOXER + de 950 mm jusqu'à 1200 mm, 190 KGS MAXI		Qté : .....

## ACCESSOIRES DIVERS

### GÂCHE ÉLECTRIQUE

POUR SERRURE 1 OU 3 POINTS ENCASTRÉE <input type="checkbox"/>	<b>ÉMISSION 1 TEMPS</b>	<b>ÉMISSION 2 TEMPS</b>	<b>RUPTURE</b>
POUR SERRURE ANTI PANIQUE <input type="checkbox"/>			

### SORTIE FIL (JARRETIÈRE)

SORTIE FIL + PASSE CABLE ENCASTRÉ	
--------------------------------------	--

### BARRE D'APPEL CONTACT

ANTI PANIQUE 1 POINT SYSTÈME DÉCONDAMNATION VENTOUSES		Prévoir jarretière Ral 9006 uniquement
--	--	---

### BOUTON POUSSOIR RÉTROÉCLAIRÉ

RÉSERVATION ET FOURNITURE DU BOUTON POUSSOIR	
---	--

### POTEAU TECHNIQUE

RÉSERVATIONS CONTRÔLE D'ACCÈS + CAPOT INTÉRIEUR DÉMONTABLE	
<input type="checkbox"/> VERTICAL LARGEUR 350 mm <input type="checkbox"/> HORIZONTAL HAUTEUR 500 mm	

## CYLINDRES ET CLÉS

### CYLINDRE "ECO" Aucune possibilité de reproduction de clé

CYLINDRE «ECO» 30 X 30 FOURNI AVEC 3 CLÉS	<b>Compris</b>
CYLINDRE «ECO» 35 X 35 FOURNI AVEC 3 CLÉS	
CYLINDRE «ECO» 30 X 30 À BOUTON FOURNI AVEC 3 CLÉS	
1/2 CYLINDRE «ECO» 10 X 30 FOURNI AVEC 3 CLÉS	
1/2 CYLINDRE «ECO» 10 X 30 À BOUTON	

### CYLINDRE DE HAUTE SÉCURITÉ page 184

<b>Fourni avec 3 clés + carte d'identification</b>	<b>EXTRA SAFE</b>
CYLINDRE 2 ENTRÉES 30 x 30 À PANNETON	
CYLINDRE 1 ENTRÉE 30 x 30 À BOUTON À PANNETON	
1/2 CYLINDRE 1 ENTRÉE 10 x 30 À PANNETON	
VARIURE ET PERSONNALISATION	l'unité

### CYLINDRE DE TRÈS HAUTE SÉCURITÉ AVEC 2 MOBILES

<b>Fourni avec 3 clés + carte d'identification</b>	<b>MOBILE CODE 2</b>
CYLINDRE 2 ENTRÉES 30 x 30 À PANNETON	
CYLINDRE 1 ENTRÉE 30 x 30 À BOUTON À PANNETON	
1/2 CYLINDRE 1 ENTRÉE 10 x 30 À PANNETON	
VARIURE ET PERSONNALISATION	l'unité

### BOUTON POUR CYLINDRE EUROPÉEN

EMPREINTE CARRÉ DE 8	<input type="checkbox"/> DORÉ	<input type="checkbox"/> CHROMÉ
----------------------	-------------------------------	---------------------------------

### CLÉ SUPPLÉMENTAIRE

À LA 1 <sup>ÈRE</sup> COMMANDE	QTÉ	EXTRA SAFE	MOBILE CODE 2
--------------------------------	-----	------------	---------------

## FINITION PEINTURE

**Époxy sur menuiserie** RAL : ..... **Compris**

<b>AUTRE FINITION SELON NUANCIER</b>
<input type="checkbox"/> MAT <input type="checkbox"/> SAT <input type="checkbox"/> FINE TEXTURE

<b>AUTRE COULEUR ET FINITION HORS NUANCIER</b>
RAL : ..... <input type="checkbox"/> MAT <input type="checkbox"/> SAT <input type="checkbox"/> FINE TEXTURE

### Peinture sur ensemble plaque et poignée

Ensemble pour serrure encastrée	RAL : .....
1/2 ensemble pour serrure encastrée	RAL : .....

<b>AUTRE FINITION SELON NUANCIER</b>
<input type="checkbox"/> MAT <input type="checkbox"/> SAT <input type="checkbox"/> FINE TEXTURE

<b>AUTRE COULEUR ET FINITION HORS NUANCIER</b>
RAL : ..... <input type="checkbox"/> MAT <input type="checkbox"/> SAT <input type="checkbox"/> FINE TEXTURE

### POLYZINC - ANTICORROSION

CROQUIS	313 à 316
CROQUIS	317 à 320
CROQUIS	321 à 336
CROQUIS	337 à 392
CROQUIS	393 à 416

Date souhaitée : .....

Adresse souhaitée : .....

Tél : .....

CACHET

# TRAVERSE(S) SUPPLÉMENTAIRE(S)

Indiquer la hauteur de l'axe des traverses en partant du sol

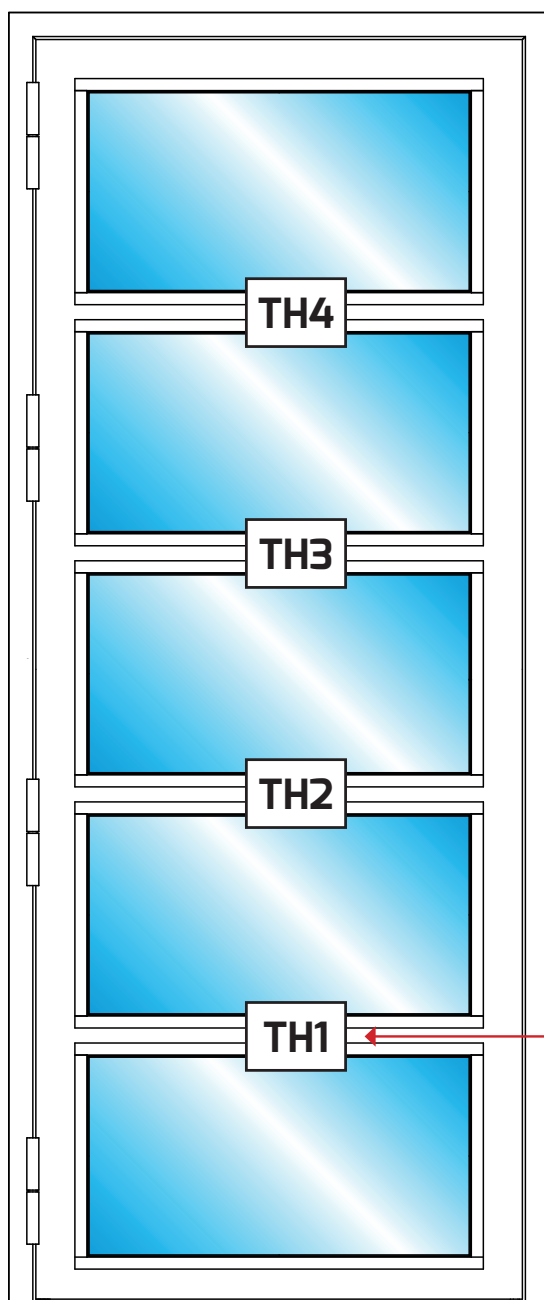

COMPRIS DANS  
LE PRIX  
SELON LES CROQUIS

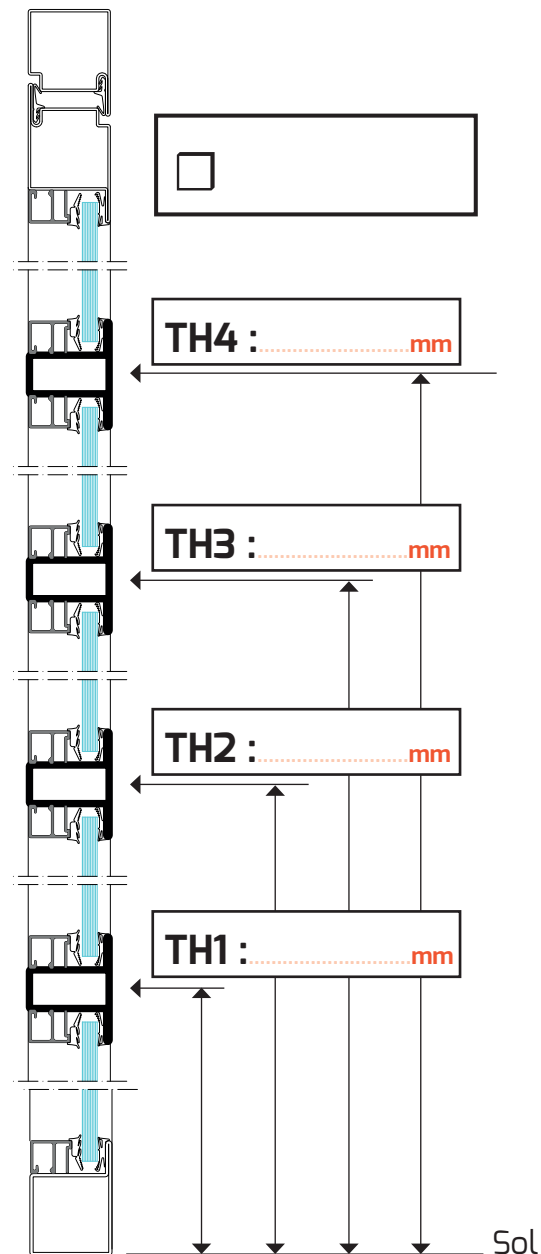

**PRIX TOTAL :**

€

## Options traverse(s) :

minimum de facturation 1 mètre linéaire par traverse  
au delà de 1 ml :  
de 0.5 ml en 0.5 ml par traverse

Date souhaitée : .....

Adresse souhaitée : .....

Tél : .....

CACHET

Indiquer la distance de l'axe des traverses en partant du bord de l'ouvrant

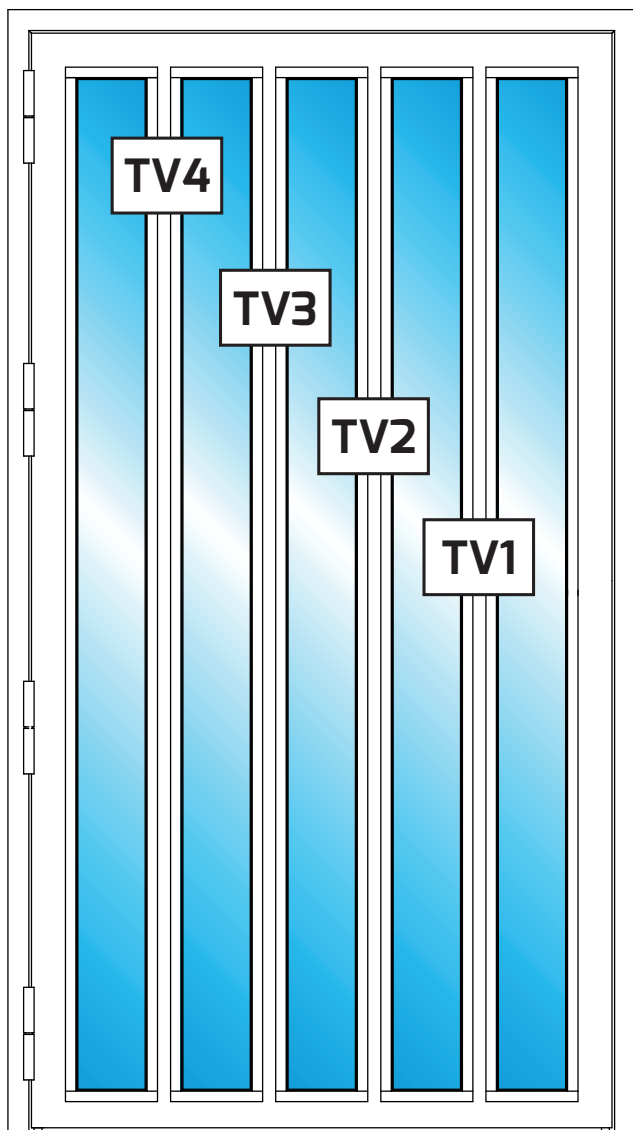

TV1 : .....mm

TV2 : .....mm

TV3 : .....mm

TV4 : .....mm

**Options traverse(s) :**

minimum de facturation 1 mètre linéaire par traverse  
 au delà de 1 ml :  
 de 0.5 ml en 0.5 ml par traverse

**PRIX TOTAL :**

..... €

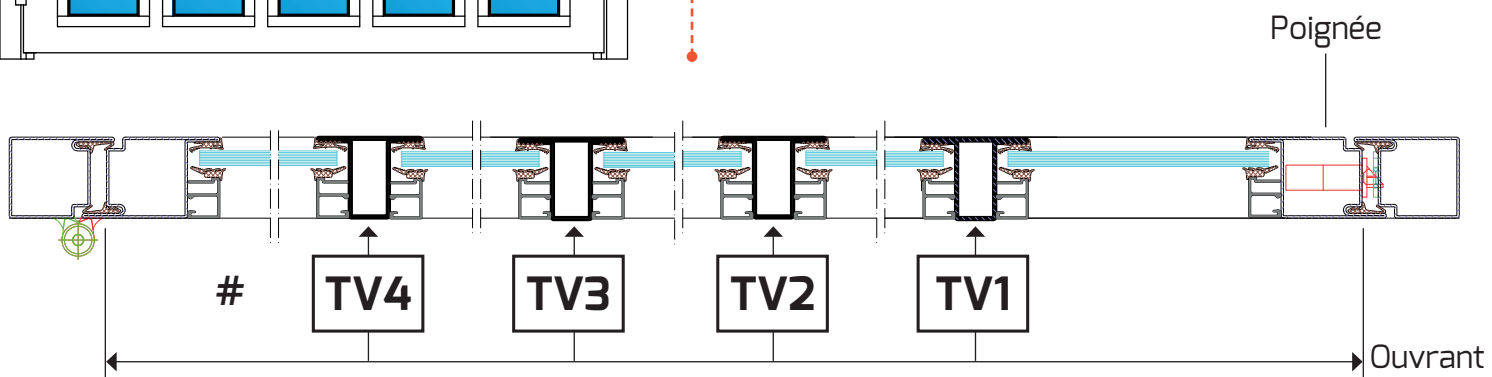

Date souhaitée : .....

Adresse souhaitée : .....

Tél : .....

CACHET

À envoyer sur : [commande@valenteseurystar.com](mailto:commande@valenteseurystar.com) ou par fax au 01 56 34 24 25

# ÉQUIPEMENTS VERSION CHABBATIQUE

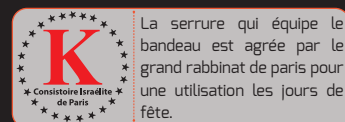

La serrure qui équipe le bandeau est agréée par le grand rabbinat de paris pour une utilisation les jours de fête.

## BANDEAU 2 VENTOUSES + SERRURE 1 POINT PÊNE PISTON

### ► FORMULE 1

**RÉSISTANCE DE 1100 KGS**

2 VENTOUSES de **300 KGS**  
+ SERRURE 1 POINT PÊNE PISTON **500 KGS**  
avec 2 cartes électroniques



### ► FORMULE 2

**RÉSISTANCE DE 1500 KGS**

2 VENTOUSES de **500 KGS**  
+ SERRURE 1 POINT PÊNE PISTON **500 KGS**  
avec 2 cartes électroniques

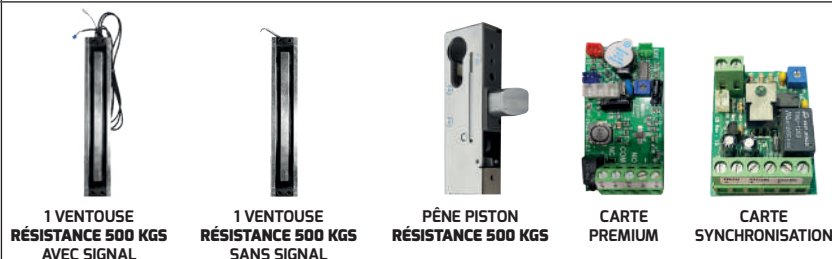

## BANDEAU 4 VENTOUSES + SERRURE 1 POINT PÊNE PISTON

### ► FORMULE 3

**RÉSISTANCE DE 1700 KGS**

4 VENTOUSES de **300 KGS**  
+ SERRURE 1 POINT PÊNE PISTON **500 KGS**  
avec 3 cartes électroniques



### ► FORMULE 4

**RÉSISTANCE DE 2500 KGS**

4 VENTOUSES de **500 KGS**  
+ SERRURE 1 POINT PÊNE PISTON **500 KGS**  
avec 3 cartes électroniques



## COMPRIS DANS CHAQUE FORMULE

COFFRET ÉLECTRIQUE 9 MODULES



DISJONCTEUR MAGNÉTO-THERMIQUE



HORLOGE MODULAIRE HEBDOMADAIRE



OBÉLISQUE



ALIMENTATION MODULAIRE 5A 12 V / 24 V DC



CYLINDRE MÉCANIQUE MOBILE CODE 2 À PANNETON 2 ENTRÉES



OU



Cet équipement est fourni avec une liaison en 3 paires 9/10<sup>ème</sup> d'une longueur de 3 mètres linéaires.

**Après avoir défini l'emplacement de votre coffret électrique, il ne vous reste plus qu'à l'alimenter à l'aide des 3 fils existant sur votre chantier (Phase / Neutre / Terre) (220V ☺ alternatif).**

# CARTE PREMIUM

Grâce à la carte électronique **PREMIUM** et grâce au **signal** d'une des ventouses, on peut utiliser les 6 fonctions ci-dessous :

## 1 CONNEXION DES VENTOUSES

**De série** borniers de connexion anti erreur grâce aux détrompeurs de couleur identique sur le câble et la carte.



## 2 LED

**De série** la ventouse avec signal peut alimenter la LED (ampoule diode électroluminescente) qui indique la position de la porte.

De couleur verte en position ouverte et rouge en position fermée.



## 3 RELAIS

**De série** la ventouse avec signal peut actionner un relais appelé NO (Normalement Ouvert) / C (Commun) / NF (Normalement Fermé) implanté sur la carte électronique afin de pouvoir recevoir un câble externe.

Cela permet d'ajouter une nouvelle fonction qui sera activée en même temps que la décondamnation des ventouses.

**Exemples** : Appel d'ascenseur, éclairage du palier, déclenchement du chauffage ou de la climatisation, etc...



## 4 PLATINE AUTOMATIQUE

**De série** la platine automatique intégrée permet de recevoir une alimentation en 12 V, 24 V ou 48 V en courant continu (DC), et ce sans aucune manipulation.

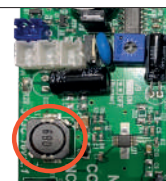

## 5 BUZZER

**De série** le buzzer rend audible l'ouverture de la porte à l'aide du signal sonore continu pendant la durée de la temporisation. Il reste neutralisable en cas de besoin en déplaçant le cavalier.



## 6 TEMPORISATION















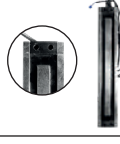

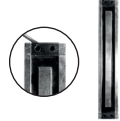



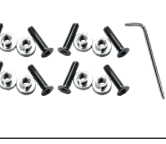



**De série** la temporisation est réglable entre 0 et 45 secondes. Elle permet de régler le temps d'ouverture mis à disposition pour ouvrir la porte après avoir décondamné les ventouses.



INFO

**Chez**  
**VALENTE SECURYSTAR**  
**Montage, Câblage**  
**et Paramétrage**  
**de l'électronique en usine**

# OPTIONS ET ACCESSOIRES

1	VENTOUSE <b>300 KGS</b> AVEC SIGNAL			13	COFFRET ELECTRIQUE ET SA PROTECTION		
2	VENTOUSE <b>300 KGS</b> SANS SIGNAL			14	ALIMENTATION MODULAIRE 5A 12 / 24 VOLTS		
3	VENTOUSE <b>500 KGS</b> AVEC SIGNAL			15	DISJONCTEUR MAGNÉTO-THERMIQUE 2 X 10 A		
4	VENTOUSE <b>500 KGS</b> SANS SIGNAL			16	HORLOGE MODULAIRE HEBDOMADAIRE DOUBLE CONTACT		
5	SACHET DE 4 VIS + CLÉ À EMPREINTE			17	CLÉ OBÉLISQUE		
6	SACHET DE 8 VIS + CLÉ À EMPREINTE			18	FOURNITURE DE L'OBÉLISQUE POUR LA PROGRAMMATION ANNUELLE		
7	SACHET DE 12 VIS + CLÉ À EMPREINTE			19	CLAVIER LUMINEUX ET SON ÉLECTRONIQUE		
8	SERRURE PÊNE PISTON SPÉCIFIQUE À RUPTURE			20	LED BI-COULEUR		
9	CARTE ÉLECTRONIQUE "PREMIUM" AVEC SIGNAL			21	SYSTÈME INCENDIE BBG		
10	CARTE ÉLECTRONIQUE "MASTER" SANS SIGNAL			22	INTERRUPTEUR STOP 3 POSITIONS : VENTOUSES / PÊNE PISTON / STOP		
11	CARTE DE SYNCHRONISATION POUR VERSION CHABBATIQUE			23	CÂBLE SYSTÈME 3 PAIRES 9/10 <sup>ÈME</sup>		
12	COFFRET ÉLECTRIQUE 9 MODULES			24	CONTROL D'ACCÈS RÉSIDENTIEL SYSTÈME VIGIK AVEC 1 BADGE MAÎTRE		

# VITRAGE(S)

FINITION	FEUILLETÉ STADIP			DOUBLE VITRAGE AVEC FEUILLETÉ STADIP				RETARDATEUR D'EFFRACTION		
	33.2	44.2	55.2	44.2-6-33.2	44.2-6-44.2	44.2-10-4	33.2-8-33.2	SP 10	SP 15	SP 20
<b>CLAIR</b>	<b>PRIX UNITAIRE</b>									
jusqu'à 0.5 m <sup>2</sup> FORFAIT							•		•	•
0.51 m <sup>2</sup> à 0.99 m <sup>2</sup> FORFAIT							•		•	•
+ de 1 m au m <sup>2</sup>							•		•	•
<b>DÉPOLI</b>										
jusqu'à 0.5 m <sup>2</sup> FORFAIT	•	•	•	•	•	•	•	•	•	•
0.51 m <sup>2</sup> à 0.99 m <sup>2</sup> FORFAIT	•	•	•	•	•	•	•	•	•	•
+ de 1 m au m <sup>2</sup>	•	•	•	•	•	•	•	•	•	•
<b>OPALE</b>										
jusqu'à 0.5 m <sup>2</sup> FORFAIT	•	•	•	•	•	•	•	•	•	•
0.51 m <sup>2</sup> à 0.99 m <sup>2</sup> FORFAIT	•	•	•	•	•	•	•	•	•	•
+ de 1 m au m <sup>2</sup>	•	•	•	•	•	•	•	•	•	•
<b>STOP SOL</b>										
jusqu'à 0.5 m <sup>2</sup> FORFAIT	•	•	•	•	•	•	•	•	•	•
0.51 m <sup>2</sup> à 0.99 m <sup>2</sup> FORFAIT	•	•	•	•	•	•	•	•	•	•
+ de 1 m au m <sup>2</sup>	•	•	•	•	•	•	•	•	•	•
<b>G 200</b>										
jusqu'à 0.5 m <sup>2</sup> FORFAIT	•	•	•	•	•	•	•	•	•	•
0.51 m <sup>2</sup> à 0.99 m <sup>2</sup> FORFAIT	•	•	•	•	•	•	•	•	•	•
+ de 1 m au m <sup>2</sup>	•	•	•	•	•	•	•	•	•	•

● Sur devis



Date souhaitée : .....

Adresse souhaitée : .....

Tél : .....

CACHET

À envoyer sur : [commande@valenteseurystar.com](mailto:commande@valenteseurystar.com) ou par fax au 01 56 34 24 25

Réalisation menuiserie **2 VANTAUX**



Réalisation menuiserie **2 VANTAUX**



Réalisation menuiserie **2 VANTAUX**





Réalisation menuiserie **2 VANTAUX**





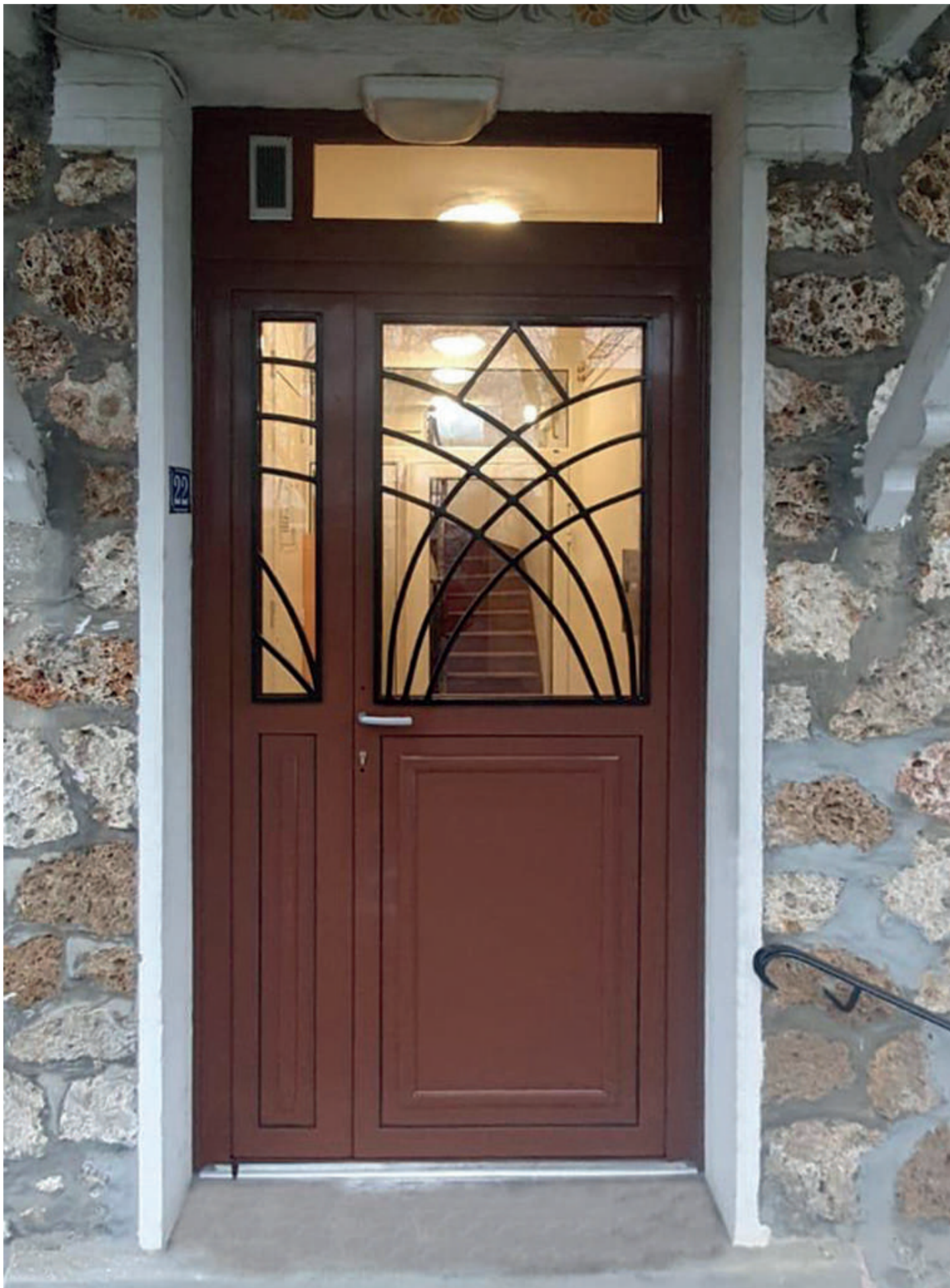

Réalisation menuiserie **2 VANTAUX**







# CYLINDRE DE HAUTE ET TRÈS HAUTE SÉCURITÉ

## CYLINDRE **EXTRA** SAFE



**NOUVEAUTÉ**  
Corps du cylindre  
en acier

Plus de 49.000  
combinaisons possibles



### 3 clés brevetées



Reproduction protégée  
et carte d'identification

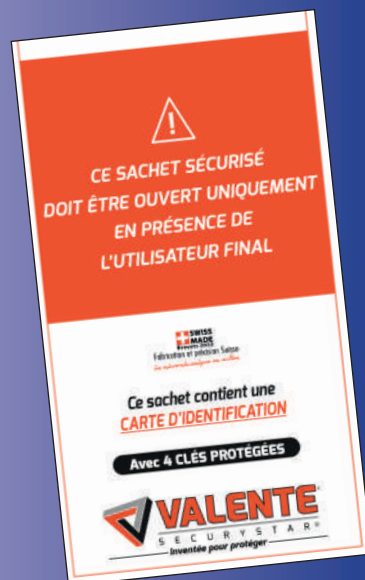

## CYLINDRE **MOBILE** CODE 2



**NOUVEAUTÉ**  
Corps du cylindre  
en acier

Plus de 1 200 milliards  
de combinaisons possibles

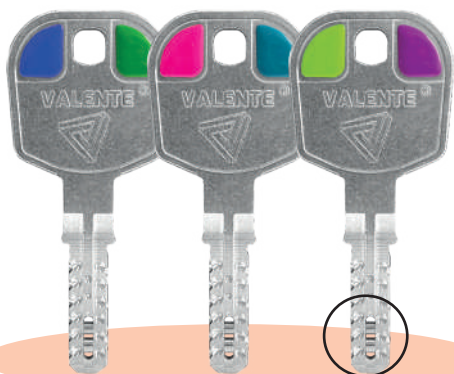

À personnaliser à vos couleurs

### 3 clés brevetées



Reproduction protégée  
et carte d'identification

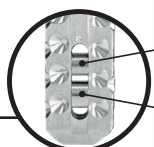
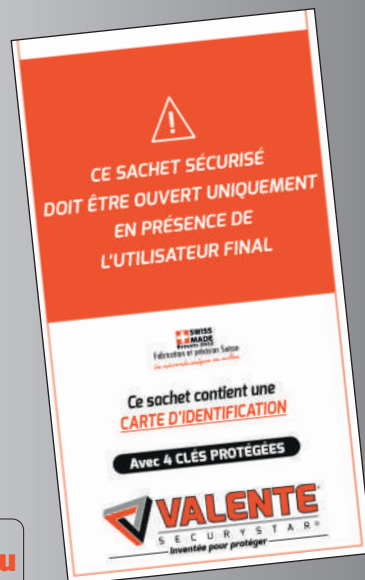

1<sup>er</sup> mobile  
actif et rotatif  
2<sup>ème</sup> mobile  
actif et rotatif

**Unique au  
monde**

**L'EXCLUSIVITÉ**

## DEMANDEZ VOTRE VARIURE

pour avoir une personnalisation exclusive à votre entreprise.

*Variure pour la vie  
à l'effigie de votre entreprise*

## VOTRE VARIURE SANS AUCUN INVESTISSEMENT

- Pas d'achat de variure personnalisée
- Pas d'achat de machine

**ON S'OCCUPE DE TOUT !**

### VOS AVANTAGES :

- ▶ Reproduction exclusive à vie de toutes vos futures clés sur les cylindres, les serrures et les blocs-portes
- ▶ Remise fidélité systématique de 50% sur la reproduction des clés personnalisées à la commande et ultérieurement sur numéro
- ▶ Personnalisation et gravage de vos clés offerts
- ▶ Valeur ajoutée constante sur votre fonds de commerce

### POSSIBILITÉS D'UTILISATION :

- ▶ **Avec le système EXTRA SAFE**  
Les gammes de serrures multipoints économiques qui reçoivent un cylindre européen ou cylindre rond seront montées en 2022 systématiquement avec le système « EXTRA SAFE ».  
Les gammes concernées sont VAL SENIOR, VAL DUO, VAL STAND, VAL MINOR, NOVA STAR et bientôt QUATTRO STAR.
- ▶ **Avec le système MOBILE CODE 2**  
Toutes nos gammes de serrures carénées avec entrebâilleur intégré décondamnable de l'extérieur avec la clé seront montées en 2022 systématiquement avec le système « MOBILE CODE 2 ».  
Les serrures de 3 à 12 points de fermeture seront montées de série avec le MOBILE CODE 21 pour la certification A2P\*, et avec le MOBILE CODE 23 pour la certification A2P\*\*\*.

INFO

### INFORMATIONS :

- ▶ Les cylindres génériques les plus utilisés du marché sont en fin d'élaboration et entreront en production en 2022. Il s'agit d'une dizaine de références différentes.
- ▶ La nouvelle gamme de serrure carénée est en cours de production et verra le jour au cours de l'année 2022. Elle se nomme QUATTRO STAR.

**Pour chaque achat de cylindre, serrure ou bloc-porte, votre participation pour la personnalisation sera uniquement de par cylindre.**

# CERTIFICAT ISSUE DE SECOURS

## MENUISERIE AVEC BANDEAU VENTOUSES

Le dispositif de verrouillage électromagnétique pour issue de secours de marque

**VALENTE SECURYSTAR** est conforme aux exigences de la norme NF S 61-937 de décembre 1990 et à son annexe A - fiche XIV.



Prévention et maîtrise des risques

**GROUPE CNPP**  
LPMES / LDAS  
LABORATOIRE DISPOSITIFS ACTIONNES DE SECURITE  
Route de la chapelle Réarville  
CD 64 – CS22265  
F27950 SAINT-MARCEL  
Téléphone : +33 (0)2 32 53 63 82

### PROCES VERBAL DE RECONDUCTION N° SD 17 00 59 B ADDITIF N°2 AU PROCES VERBAL D'ESSAIS N° SD 17 00 59

*Cette reconduction concerne un procès-verbal d'essais relatif à un Dispositif Actionné de Sécurité au sens de la norme NFS 61-937 de décembre 1990 + A1 de décembre 2006 + annexe A fiche XIV*

DEMANDE PAR : **VALENTE SECURITE**  
**91 boulevard Bessières**  
**75017 Paris**

OBJET : Reconduction du procès-verbal initial n° SD 17 00 59 du 28/07/2017 + A du 08/09/2022

N° D'AFFAIRE : 481 3042 22 0011

DENOMINATION TECHNIQUE : Dispositif de verrouillage électromagnétique pour issue de secours

CONSTRUCTEUR : VALENTE SECURITE

REFERENCE(S) DU/DES PRODUIT(S) : STARxxx / MEGASTARxxx / SECURYxxx

Date du présent procès-verbal de reconduction : 30/09/2022

Le procès-verbal de reconduction comporte : 1 page

Destinataire : Constructeur  
CNPP

CACHET & SIGNATURE DU DIRECTEUR :



Le procès-verbal de référence, et ses éventuels additifs, est reconduit pour une nouvelle période de 5 ans, soit une validité jusqu'au : 28/07/2027

Trame PV VERROU RECONDUCTION V2 – 15/02/2021

Ce document atteste uniquement des caractéristiques de l'échantillon soumis aux essais ou à l'examen du laboratoire et ne préjuge pas des caractéristiques de produits similaires. Il ne constitue donc pas une certification de produit au sens de l'article L115-27 du code de la consommation, ni un agrément de quelque nature que ce soit. La reproduction de ce document n'est autorisée, sauf approbation préalable du CNPP que sous sa forme intégrale. Le CNPP décline toute responsabilité en cas de reproduction ou de publication non conforme. Le CNPP se réserve le droit d'utiliser les enseignements qui résultent du présent document pour les inclure dans des travaux de synthèse ou d'intérêt général pouvant être publiés par ses soins ;

CNPP Entreprise SARL au capital de 8 500 000 € • SIRET 34290125300050 - N° TVA FR 50342901253 - Code NAF 8559A • RC Évreux 1987B00299  
Siège Social : CS 22265 - F 27950 SAINT-MARCEL • N° formateur 23270036727 [www.cnpp.com](http://www.cnpp.com)

Les bandeaux ventouses de marque **VALENTE SECURYSTAR** avec pêne piston répondent parfaitement aux critères du judaïsme pour une utilisation le samedi et les jours de fêtes.



*Le Grand Rabbin de Paris*

*Consistoire Israélite de Paris*

☎ 33 (0) 1.40.82.26.10

תשע"ז

### -- A T T E S T A T I O N --

Je soussigné, Grand Rabbin Michel GUGENHEIM, Grand Rabbin de PARIS,

ATTESTE, après avoir personnellement examiné le bandeau fourni par la société VALENTE SECURITE, portant la marque **VALENTE SECURYSTAR**, sise 1 et 7 rue du Courson 94320 THIAIS, que les références suivantes :

- BVV2500/PPACT : Bandeau 2,5 M, équipé de deux ventouses et d'un pêne piston
- BVV3000/PPACT: Bandeau 3 M, équipé de deux ventouses et d'un pêne piston
- PVPPACT : Serrure applique seule. (c'est-à-dire sans ventouse)
- BVV2500/PPACTES: Bandeau 2,5 M, équipé de deux ventouses et d'un pêne piston à émission
- BVV3000/PPACTES : Bandeau 3 M, équipé de deux ventouses et d'un pêne piston à émission
- PVPPACTES : Serrure à émission applique seule. (c'est-à-dire sans ventouse)

répondent parfaitement aux critères religieux du judaïsme pour une utilisation le samedi et les jours de fête,

**A la SEULE CONDITION QUE**, pour les références BVV2500 et 3000, conformément **aux directives du fabricant, UNE HORLOGE soit installée afin de NEUTRALISER LES VENTOUSES électro magnétiques**, selon les horaires définis par le calendrier hébraïque, **les samedis et les jours de fête**,

seule la serrure CHABBATIQUE assurant alors le verrouillage de la porte.

L'identification, pour l'installateur, de cette serrure de Chabbat est assurée par la présence de la lettre « C » sur un Flanc visible de la serrure.

En outre, la serrure étant installée dans un profil aluminium, le marquage de la lettre « C » sera également repris sur le capot aluminium la recouvrant permettant ainsi à l'utilisateur de l'identifier.

**En foi de quoi, j'ai délivré cette attestation pour servir et valoir ce que de droit.**

**Fait à Paris, le 6 avril 2017**

Michel GUGENHEIM  
Grand Rabbin de Paris



# Nuancier RAL - Finition Brillante

## 110 couleurs au choix

### 🔹 RAL disponibles en finition fine texture

**EN STOCK PERMANENT**

Possibilité couleur et/ou finition brillante, satinée, mate, fine texture hors stock (option) - délai 48 h

🔹 1001	1011	🔹 1013	1014	🔹 1015
1017	🔹 1018	🔹 1019	🔹 1021	1028
1033	1034	🔹 2001	2004	🔹 2009
🔹 3000	3002	3003	🔹 3004	🔹 3005
🔹 3009	3011	3015	🔹 3020	4001
4003	4004	🔹 4008	5001	🔹 5002
🔹 5003	🔹 5005	🔹 5007	5008	5009
🔹 5010	🔹 5011	🔹 5012	5013	🔹 5014
5015	🔹 5017	5018	5019	🔹 5020
🔹 5023	6004	🔹 6005	🔹 6009	🔹 6011
6018	🔹 6019	🔹 6021	6028	6036
🔹 7000	🔹 7001	🔹 7004	🔹 7005	🔹 7006
7010	🔹 7012	🔹 7015	🔹 7016 brillante, satinée ou mate	🔹 7021
🔹 7022	🔹 7023	7024	🔹 7030	🔹 7031
🔹 7032	🔹 7035	7036	🔹 7037	🔹 7038
🔹 7039	🔹 7040	🔹 7042	7044	7046
🔹 7047	7048	🔹 8001	🔹 8002	8003
🔹 8004	8007	🔹 8008	🔹 8012	🔹 8014
8015	8016	🔹 8017	🔹 8019	8022
🔹 8024	🔹 8025	🔹 8028	8029	🔹 9001
🔹 9002	🔹 9003 brillante, satinée ou mate	9004	🔹 9005 brillante, satinée ou mate	🔹 9006
🔹 9007	🔹 9010 brillante, satinée ou mate	🔹 9016 brillante, satinée ou mate	9022	9023

⚠ Ce nuancier offre un aperçu fidèle. Une reproduction totalement exacte reste impossible, que ce soit sur catalogue papier ou numérique. Pour une correspondance parfaite, veuillez vous référer aux nuanciers officiels.

**INFO** Seules les couleurs RAL 7016 - 9003 - 9005 - 9010 - 9016 sont en stock permanent dans les quatre finitions : BRILLANTE, SATINÉE, MATE, FINE TEXTURE



# Nuancier RAL - Finition Fine Texture 70 couleurs au choix

**EN STOCK PERMANENT**

1001	1013	1015	1018	1019
1021	2001	2009	3000	3004
3005	3009	3020	4008	5002
5003	5005	5007	5010	5011
5012	5014	5017	5020	5023
6005	6009	6011	6019	6021
7000	7001	7004	7005	7006
7012	7015	7016	7021	7022
7023	7030	7031	7032	7035
7037	7038	7039	7040	7042
7047	8001	8002	8004	8008
8012	8014	8017	8019	8024
8025	8028	9001	9002	9003
9005	9006	9007	9010	9016

Ce nuancier offre un aperçu fidèle.

Une reproduction totalement exacte reste impossible, que ce soit sur catalogue papier ou numérique.  
Pour une correspondance parfaite, veuillez vous référer aux nuanciers officiels.

# CONDITIONS GÉNÉRALES DE VENTE VALENTE SECURYSTAR PORTES

SASU au capital de 3 500 000 € - RCS CRÉTEIL 402 565 782

## Art. 1 : GÉNÉRALITÉS

Les conditions générales de vente de la SASU VALENTE SECURYSTAR PORTES sont censées être connues de l'acheteur et acceptées sans réserve de l'intégralité des présentes conditions. Elles figurent sur nos catalogues, nos devis et nos factures.

## Art. 2 : DEVIS

La confirmation d'une commande doit être systématiquement accompagnée du devis de l'acheteur. Dans le cas contraire, la SASU VALENTE SECURYSTAR PORTES ne tiendra pas compte de l'éventuel devis réalisé au préalable et facturera la commande selon les tarifs en vigueur et ne tiendra pas compte de toutes éventuelles conditions particulières de vente ou de livraison.

## Art. 3 : COMMANDE

Les indications techniques et de prix sur les documents communiqués par la SASU VALENTE SECURYSTAR PORTES (catalogues, mailings, notices de pose, et autres) ne sont donnés qu'à titre indicatif et n'engagent pas la SASU VALENTE SECURYSTAR PORTES. La commande de l'acheteur est définitive après acceptation de la SASU VALENTE SECURYSTAR PORTES. L'annulation d'une commande ne peut être obtenue qu'après l'accord de la SASU VALENTE SECURYSTAR PORTES. En raison de la particularité de certains produits, la SASU VALENTE SECURYSTAR PORTES se réserve le droit de communiquer à l'acheteur des conditions spécifiques d'exécution de la commande. Nos produits étant fabriqués entièrement sur mesure et à la demande, il faut considérer que ce sont des prototypes. Une fois la commande transmise par l'acheteur, la commande est mise en fabrication de manière immédiate et n'est plus ni modifiable ni annulable. L'éventuelle annulation exceptionnelle devra faire l'objet d'un accord écrit par la SASU VALENTE SECURYSTAR PORTES. Les produits commandés ne pourront en aucun cas faire l'objet d'une reprise ou d'un échange. Nous considérerons toutes les dimensions que l'acheteur transmettra en millimètre. Dans le cadre des commandes en double, même en quelques minutes ou quelques heures d'intervalle, elles seront considérées comme deux commandes distinctes. L'acheteur sera contraint de payer deux fois la commande. La SASU VALENTE SECURYSTAR PORTES se réserve le droit de retirer de la vente sans préavis certain article ou de modifier certaine pièce pour des raisons techniques.

## Art. 4 : PRIX

Les prix indiqués par la SASU VALENTE SECURYSTAR PORTES de même que ceux communiqués par ses partenaires ne peuvent être considérés comme définitifs. Sauf mention contraire, les prix de la SASU VALENTE SECURYSTAR PORTES sont ceux en vigueur au jour de la commande ou de la livraison. Ils peuvent faire l'objet d'une révision. Les prix de la SASU VALENTE SECURYSTAR PORTES s'entendent en outre hors taxes, transport non compris et valables à partir du 01/01/2025. Il est rappelé que tous nos prix sont communiqués en prix unitaire net hors taxes.

## Art. 5 : PAIEMENT

Sauf clause contraire ou conditions particulières, les factures sont payables à l'enlèvement ou à la livraison nette sans remise. Toute modification de la situation financière ou économique de l'acheteur peut entraîner, à tout moment, un changement des délais et mode de paiement. De plus, en cas de non-paiement à une échéance ou de non-respect de l'une quelconque des conditions ci-incluses, la SASU VALENTE SECURYSTAR PORTES se réserve le droit de cesser pour l'avenir tous rapports commerciaux avec l'acheteur. Le non-paiement d'une échéance, peut entraîner des pénalités qui sont exigibles de plein droit.

Les pénalités sont les suivantes : interruption de fabrication et de la livraison de toutes les commandes en cours, fermeture du compte et annulation de toutes les remises éventuelles. Toute somme due, impayée à la date d'exigibilité produit des intérêts de retard : trois fois le taux de l'intérêt légal par mois de retard. En outre, en application de l'article L 441-6 du code du commerce, en compensation du préjudice subi dû au recouvrement, une indemnité forfaitaire pour frais de recouvrement d'un montant de 40€ sera applicable de plein droit. Toutes ces pénalités seront exigibles de plein droit. Les conditions de remise sont définies sur la facture. Le règlement par un effet de commerce n'est permis à l'acheteur que s'il a été expressément prévu par les parties et mentionné sur la facture. Le non-retour ou le non-paiement d'un effet de commerce dans le délai peut entraîner la suspension de l'exécution, de la fabrication et de la livraison de toutes les commandes en cours. La vente sera annulée par la SASU VALENTE SECURYSTAR PORTES, par lettre recommandée avec accusé de réception (frais postaux à la charge de l'acheteur), en cas de non-respect par l'acheteur de l'une quelconque des présentes conditions générales de vente ou des conditions particulières de vente. Les marchandises vendues devront être restituées à la SASU VALENTE SECURYSTAR PORTES par l'acheteur, aux frais de ce dernier. Les acomptes versés demeureront acquis à la SASU VALENTE SECURYSTAR PORTES, à titre de dommages-intérêts et sous réserve de tous autres droits et recours. Les marchandises vendues restent la propriété de la SASU VALENTE SECURYSTAR PORTES jusqu'au paiement complet de leur facture (loi 80.335 du 12/05/1980).

## Art. 6 : CONDITIONS DE LIVRAISON

Les délais de livraison ne sont donnés qu'à titre indicatif et sans garantie. Les retards ne peuvent, en aucun cas, justifier l'annulation de la commande, ni le paiement d'une indemnité quelconque. La SASU VALENTE SECURYSTAR PORTES se réserve le droit d'effectuer des livraisons partielles. A réception du matériel livré par la SASU VALENTE SECURYSTAR PORTES ou par un transporteur, il appartient à l'acheteur d'effectuer toutes les vérifications, d'émettre toutes réserves et d'exercer s'il y a lieu dans les délais réglementaires, toutes réclamations contre le transporteur. A titre informatif, les délais de livraison vers la province sont en moyenne entre 24 heures et 120 heures selon la date de commande et la date de départ du transporteur. Dans le cas d'un quelconque retard dû aux transporteurs ou en cas de force majeure, l'acheteur ne pourra pas engager notre responsabilité. Tous les événements affectant la SASU VALENTE SECURYSTAR PORTES, ses fournisseurs, ses partenaires ou transporteurs, présentant ou non les caractères juridiques de la force majeure ou du cas fortuit tels que : grève totale ou partielle, lock-out, émeute, inondation, incendie, accident matériel, mobilisation, guerre, etc., ou interdiction totale ou partielle des autorités administratives, nationales ou internationales, modification des conditions d'importation ou de change, pénurie totale ou partielle des matières premières et (ou) d'énergie, limitation de production, rupture d'approvisionnement et, d'une façon générale, toutes circonstances survenant postérieurement à la conclusion du contrat de vente et en empêchant l'exécution en tout ou partie dans des conditions normales par la SASU VALENTE SECURYSTAR PORTES, suspendent de plein droit et sans formalité les obligations de la SASU VALENTE SECURYSTAR PORTES, sa responsabilité étant dérogée de plein droit. Nos expéditions s'entendent départ de nos usines. Le déchargement au lieu de livraison est assuré exclusivement par les soins et sous la responsabilité de l'acheteur quelle que soit la participation apportée aux opérations du déchargement par le chauffeur de la SASU VALENTE SECURYSTAR PORTES ou par le chauffeur du transporteur choisi par les soins de la SASU VALENTE SECURYSTAR PORTES. La livraison ne peut avoir lieu que si la marchandise est réceptionnée. Dans le cas contraire, la SASU VALENTE SECURYSTAR PORTES se réserve le droit de réclamer à l'acheteur qui s'y oblige, les frais correspondant au retour, à la nouvelle présentation de la marchandise et à tous les frais de manutention y afférents. Le nombre d'article(s) livré(s) ainsi que leur état à la livraison devront être contrôlés en présence du livreur ou du transporteur. L'acheteur doit débiller et ausculter avec attention les produits en présence du chauffeur. Aucune réclamation ne sera recevable après le départ du livreur ou du transporteur. La réception est valablement effectuée par tout mandataire apparent, quel qu'il soit, de l'acheteur. Aucune réclamation ne peut être acceptée après le départ du chauffeur si elle n'est pas stipulée sur le bon de livraison. En cas de livraison non conforme à la commande, la marchandise concernée doit être restituée à la SASU VALENTE SECURYSTAR PORTES par l'acheteur, dans l'état où elle a été fournie. La responsabilité de la SASU VALENTE SECURYSTAR PORTES sera celle ci-après prévue à l'article 7.

## Art. 7 : RÉSERVE DE PROPRIÉTÉ

Quelles que soient la destination du produit et les conditions de vente et de livraison, et malgré toutes clauses contraires, la SASU VALENTE SECURYSTAR PORTES conserve l'entière propriété du matériel jusqu'à l'accomplissement de toutes les obligations de l'acheteur, et tout particulièrement jusqu'à complet paiement de la marchandise. Jusqu'à cette date, l'acheteur supportera le risque des dommages que la marchandise pourrait subir ou occasionner pour quelque cause que ce soit, et ce, dès l'expédition départ usines ou boutiques de la SASU VALENTE SECURYSTAR PORTES. La SASU VALENTE SECURYSTAR PORTES se réserve la propriété de la marchandise livrée jusqu'à ce que l'ensemble de ses créances contre l'acheteur, résultant des relations d'affaires, soit recouvré. Pour le cas d'un acheteur en compte, la réserve de propriété restera en vigueur jusqu'au complet règlement du solde de ce compte. L'acheteur s'oblige à supporter tous les frais de contentieux ainsi que tous les frais légaux et judiciaires en relation avec toute revendication. L'acheteur a le droit d'utiliser le matériel vendu, en l'état, dans le cadre de l'exploitation normale de son entreprise. En cas d'usure occasionnée par cette utilisation, tous les frais de remise en état seront à la charge de l'acheteur qui s'y oblige.

## Art. 8 : RESPONSABILITÉ DE L'INSTALLATEUR

Il est rappelé qu'une grande majorité des produits fabriqués par la SASU VALENTE SECURYSTAR PORTES portant les marques intracommunautaires VALENTE et/ou SECURYSTAR est brevetée ce qui entraîne l'exclusivité de l'utilisation des composants des produits. Ils sont majoritairement certifiés par les organismes certificateurs comme le CNPP, EFECTIS FRANCE, FCBA et d'autres encore. En cas de remplacement d'un composant par un autre d'une autre marque cela entraînera directement la perte de la certification ou des certifications et de la garantie ou des garanties. Dans ce cas, l'installateur prend le risque de recevoir de la SASU VALENTE SECURYSTAR PORTES des poursuites judiciaires pour contrefaçon et atteinte à l'image des marques de nos produits. Il est conseillé à tous les acheteurs de bien vérifier les dimensions et les informations qui garantissent l'utilisation et la divulgation des différents procès-verbaux liés aux certifications.

## Art. 9 : FINITION(S)

Il est important de prendre pleinement connaissance que les produits qui doivent être peints seront percés à l'endroit idéal pour l'accrochage. Il est précisé que la fabrication des produits VALENTE SECURYSTAR est de type industriel mais que les opérations de soudure et de meulage restent artisanales, réalisées par des humains. Selon le choix de la couleur du traitement de surface dans certains cas les points de soudure seront plus apparents que d'autres. L'acheteur en prend pleinement connaissance et prend la responsabilité de l'expliquer au client final. Aucune réclamation ne sera recevable sauf impact important. Il en va de même pour le traitement polyzinc et certaines couleurs de peinture qui ont visuellement un aspect granuleux qui tend à présenter une finition « peau d'orange ».

## Art. 10 : GARANTIE

Les serrures et les blocs-portes de la gamme VALENTE SECURYSTAR sont garantis 15 ans. Les cylindres et les bandeaux ventouses de la gamme VALENTE SECURYSTAR sont garantis 2 ans, garantie Européenne. Pour bénéficier pleinement de ces garanties, l'acheteur ou l'installateur doit respecter la procédure de pose des produits et l'utilisateur doit respecter les règles d'usage. De ce fait, si celles-ci ne sont pas observées ou si l'utilisation correcte et appropriée des produits n'est pas respectée, la responsabilité de la SASU VALENTE SECURYSTAR PORTES n'est pas engagée. Ces garanties sont limitées au remplacement des pièces reconnues défectueuses dans nos usines et à l'exclusion de ce qui concerne l'emballage, la peinture, l'esthétique en générale et tous frais de port, de dépose et repose, des frais entraînés ou autres travaux. En aucun cas l'installateur ne pourra prétendre ou exiger au remplacement complet du produit. Tous les produits annexes à la production des composants VALENTE SECURYSTAR de type : bois, peinture, laine de verre, laine de roche, joint sont garantis 2 ans. Tous les accessoires électriques et électroniques sont garantis 6 mois. La SASU VALENTE SECURYSTAR PORTES attire votre attention et insiste sur l'absence de garantie anticorrosion. Lors de la commande, il est proposé en option un traitement avant peinture appelé polyzinc qui a pour effet de protéger contre la rouille mais qui ne garantit en aucun cas une protection contre la rouille. Il appartient à l'acheteur d'effectuer les traitements préalables anticorrosion. Toutes les fabrications de serrure sont garanties 15 ans pour une utilisation en intérieur. Elles peuvent être techniquement posées en extérieur, dans ce cas, la SASU VALENTE SECURYSTAR PORTES exclut toute garantie. Il y a de même pour les cylindres de haute sécurité des marques VALENTE SECURYSTAR. La reproduction des clés est protégée par des brevets. La responsabilité du maintien de cette protection nous incombe sauf contrefaçon. La procédure concernant la vente des serrures avec carte d'identification et reproduction de clés doit être respectée et ce afin de protéger l'utilisateur final. Seule la présentation de la carte d'identification donne de plein droit la reproduction de clés ou de cylindre. En cas de perte ou de vol de la carte d'identification, l'utilisateur est tenu d'en informer son installateur qui lui-même est tenu d'avertir sans délai la SASU VALENTE SECURYSTAR PORTES. Dans ce cas l'utilisateur devra faire l'acquisition d'une nouvelle carte d'identification pour pouvoir prétendre à la reproduction de nouvelle(s) clé(s). Pour tout renseignement complémentaire veuillez appeler au 0820 300 025 (N° Indigo). La SASU VALENTE SECURYSTAR PORTES n'étant pas toujours en mesure d'apprécier ou de juger de l'opportunité du choix de l'acheteur, décline toute responsabilité quant aux erreurs de conception ou de fabrication de marchandises livrées et quant à l'emploi auquel son client les destine, si l'acheteur n'a pas fait parvenir par écrit, avec la commande, les indications et spécifications nécessaires ainsi que toutes suggestions particulières. Tout vice apparent est couvert de plein droit par la réception sans réserve de la marchandise de la SASU VALENTE SECURYSTAR PORTES. Tout défaut inhérent n'oblige le Service Après-Vente de la SASU VALENTE SECURYSTAR PORTES qu'au remplacement pur et simple de la marchandise, à l'exclusion de toute compensation financière excepté sous forme d'avoir laissé à l'appréciation de la SASU VALENTE SECURYSTAR PORTES. En cas de vice ou défaut, quel qu'il soit, la SASU VALENTE SECURYSTAR PORTES est entièrement libre de la suite éventuelle à donner, en termes de réparation ou de remplacement. L'acheteur qui ne s'y conformerait pas assumerait seul les conséquences financières et autres de ses initiatives.

## Art. 11 : ATTRIBUTION DE JURIDICTION

Le tribunal de commerce de CRÉTEIL sera seul compétent, en cas de contestation quelconque et ce, quelles que soient les conditions de vente, même en cas d'appel en garantie ou de pluralité de demandeurs ou de défendeurs.



*Le service par excellence*

USINES : 1 et 7 rue du Courson - **94320 THIAIS**

Service commercial

+33 (0)1 56 34 24 24

commande@valentesecurystar.com

devis@valentesecurystar.com

FRAIS DE PORT		
N° DE CROQUIS	PARIS - ÎLE-DE-FRANCE	PROVINCE
<b>1 VANTAIL</b>		
1 à 8 et 105 à 112	FRANCO	200 €
9 à 24 et 113 à 128	FRANCO	250 €
25 à 80 et 129 à 184	FRANCO	310 €
81 à 104 et 185 à 208	FRANCO	365 €
<b>2 VANTAUX</b>		
209 à 212 et 313 à 316	FRANCO	250 €
213 à 232 et 317 à 336	FRANCO	310 €
233 à 288 et 337 à 392	FRANCO	365 €
289 à 312 et 393 à 416	FRANCO	420 €

LIVRAISON SUR SITE ÎLE-DE-FRANCE OU PROVINCE + 150 € NET HT

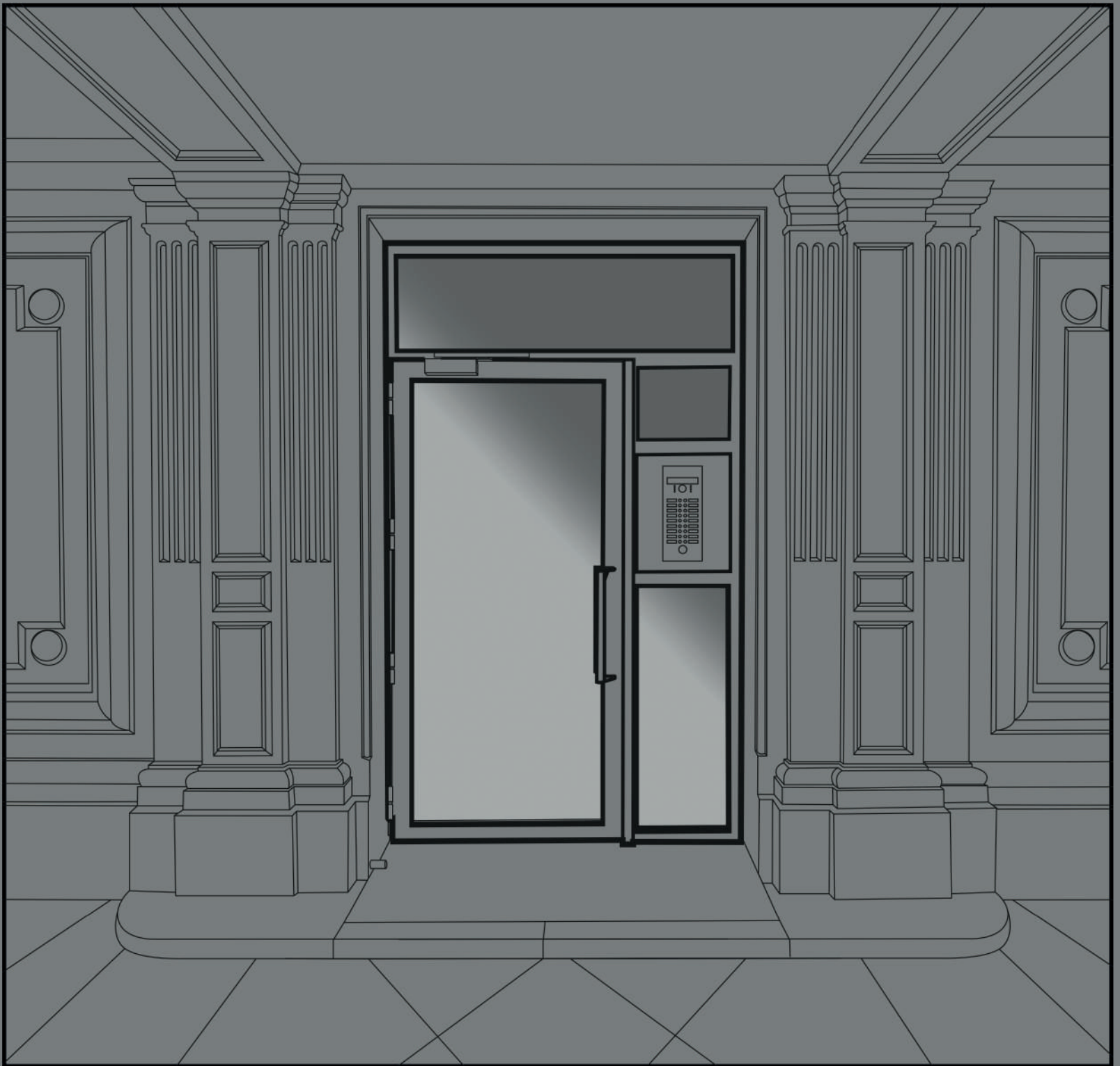

Fabricant expert du sur mesure à vos mesures

[devis@valentesecurystar.com](mailto:devis@valentesecurystar.com)  
[commande@valentesecurystar.com](mailto:commande@valentesecurystar.com)